

CMC™

CAPTO™

MULTIFUNCTIONAL ROPE GRAB WITH PULLEY

USA
MADE

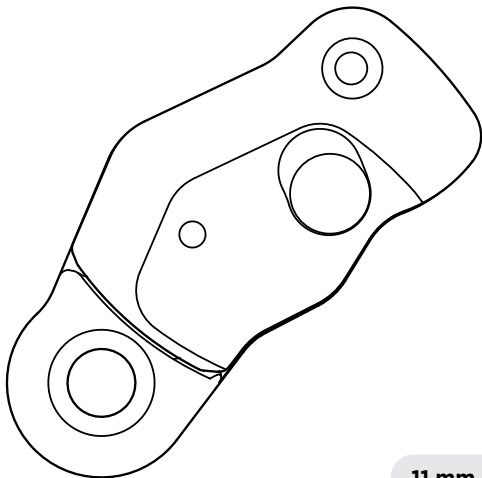

Patented

11 mm (7/16 in)



GENERAL USE (G)
NFPA 2500 (1983), 2022 ED.

CE
0598

EN 12841:2006/B
EN 567:2013
EN 12278:2007
EN 365:2004
Regulation (EU) 2016/425

 Find the latest version and translations of this manual at cmcpro.com



NFPA CERTIFICATION INFORMATION

MEETS THE PULLEY AND ROPE GRAB REQUIREMENTS OF NFPA 1983, INCORPORATED IN THE 2022 EDITION OF NFPA 2500.

336011 CAPTO, 11 MM

- GENERAL USE (G) MBS 36 KN (8,093 LBF) PULLEY
- GENERAL USE (G), ROPE GRAB, Ø 10.5 - 11 MM

THIS ROPE GRAB DEVICE HAS PASSED THE MANNER OF FUNCTION TEST USING THE FOLLOWING ROPES:

- CMC RESCUE, INC., CMC G11™, PART# 28313X, 11 MM
- TEUFELBERGER FIBER ROPE CORP, KMIII, PART# C330X-05-00600, 10.5 MM

NFPA CERTIFICATION AS A PULLEY ONLY APPLIES WHEN USING THE BECKET AS THE PULLEY ATTACHMENT POINT.

FOR INFORMATION ON DEVICE PERFORMANCE WHEN USING OTHER LIFE SAFETY ROPES, PLEASE CONTACT CMC OR REFER TO CAPTO TECHNICAL SECTION AT CMCPRO.COM

⚠ WARNINGS

Activities involving the use of this equipment are inherently dangerous. You are responsible for your own actions and decisions. Before using this equipment, you must:

- Read and understand the user instructions, labels, and warnings.
- Familiarize yourself with its capabilities and limitations.
- Obtain specific training in its proper use.
- Understand and accept the risks involved.

FAILURE TO HEED ANY OF THESE WARNINGS MAY RESULT IN SEVERE INJURY OR DEATH.

Legend



Imminent risk of serious injury or death.



Anchor



Imminent risk of accident or injury.



Attachment Point



Appropriate function or use.



Load



Equipment incompatibility.



Grip

CONTENTS

1 	TRACEABILITY & MARKINGS	6
2 	FIELD OF APPLICATION	8
3 	NOMENCLATURE	8
	STANDARDS & CERTIFICATIONS	8
4 	INSPECTION, POINTS TO VERIFY	10
	CLEANING	10
5 	COMPATIBILITY	12
	CONNECTORS	12
6 	PRODUCT USE	13
	OPENING & CLOSING THE SIDEPLATE	13
	USE IN HAULING	16
	3:1 MECHANICAL ADVANTAGE SYSTEM	18
	5:1 MECHANICAL ADVANTAGE SYSTEM	18
	RE-SETTING THE SYSTEM	18
	USE IN ASCENDING	19
	USE IN A RAD SYSTEM	22
	USE AS A PULLEY	23
	ACCESSORY LOOP ATTACHMENT	24
7 	EQUIPMENT RECORDS	25
	EQUIPMENT RECORD TABLE	25
	PERIODIC INSPECTION CHECKLIST	26
8 	ADDITIONAL INFORMATION	27

1

TRACEABILITY & MARKINGS

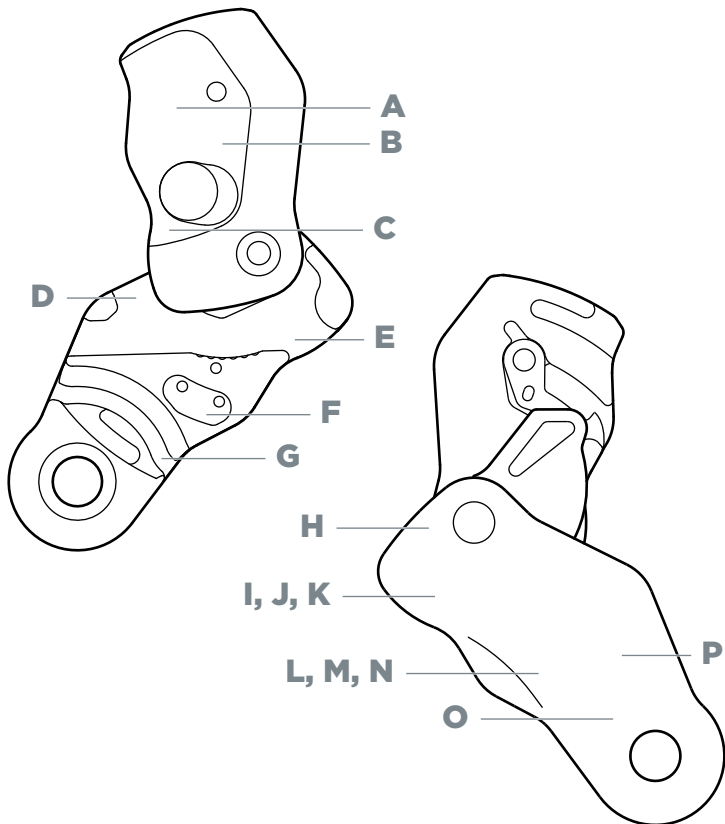

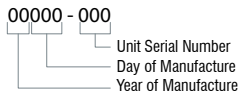
A Product Name**XXCMC**
CAPTO**B** Rope Path Diagram**C** Double Action Opening**D** Incorrect Rope Path**E** Rope Diameter & Anchor/Load Side:**F** Special Notice or Caution:**G** Pulley Loading/Running Direction:**H** USA Made:**I** Mark and Information of NFPA certification body:**J** Standard Markings:NFPA 2500 (1983), 2022 ED.
Rope Grab "G" Ø 10.5 - 11 mm
Pulley "G" MBS 36 kN
EN12841:2006/B Ⓞ Ø 10.5 - 11 mm - 200 kg
EN567:2013 Ø 10 - 11 mm
EN 12278:2007 Ø 13 mm MAX**K** Notified Body Controlling Production of this Personal Protective Equipment:SGS Fimko Ltd,
Notified Body 0598
Takomotie 8
00380 Helsinki, Finland
Tel. +358.9.696361**L** Manufacturer & Contact Information:CMC Rescue, Inc.
6740 Cortona Drive
Goleta, CA 93117
United States**M** Model Identification: 336011**N** Individual Number:**O** Pulley Strength:**P** Carefully Read the Instructions for Use:

2

FIELD OF APPLICATION

SEE TEXT

Standards & Certifications

Standard	Allowable Rope Type(s)	Diameter Range	Rating / Max Load
NFPA 2500 Rope Grab	CI1801 Static Rope	Ø 10.5-11 mm	G-Rated
NFPA 2500 Pulley	N/A	Ø 13mm MAX	G-Rated ¹
EN 12841:2006/B	EN 1891-A	Ø 10.5-11 mm	200 kg
EN 567:2013	EN 1891 – EN 892	Ø 10.5-11 mm	N/A
EN 12278:2007	EN 1891 – EN 892 – EN 564	Ø 13mm MAX	36kN (18+18) ¹

¹ Pulley strength testing performed by using CAPTO Becket as Pulley Attachment Point

3

NOMENCLATURE

A Moving Sideplate	G Front Rope Guide
B Sideplate Release Button	H Pulley
C Sideplate Latch	I Becket
D Cam	J Accessory Loop Attachment
E Cam Grip	K Anchor/Load End
F Rear Rope Guide	

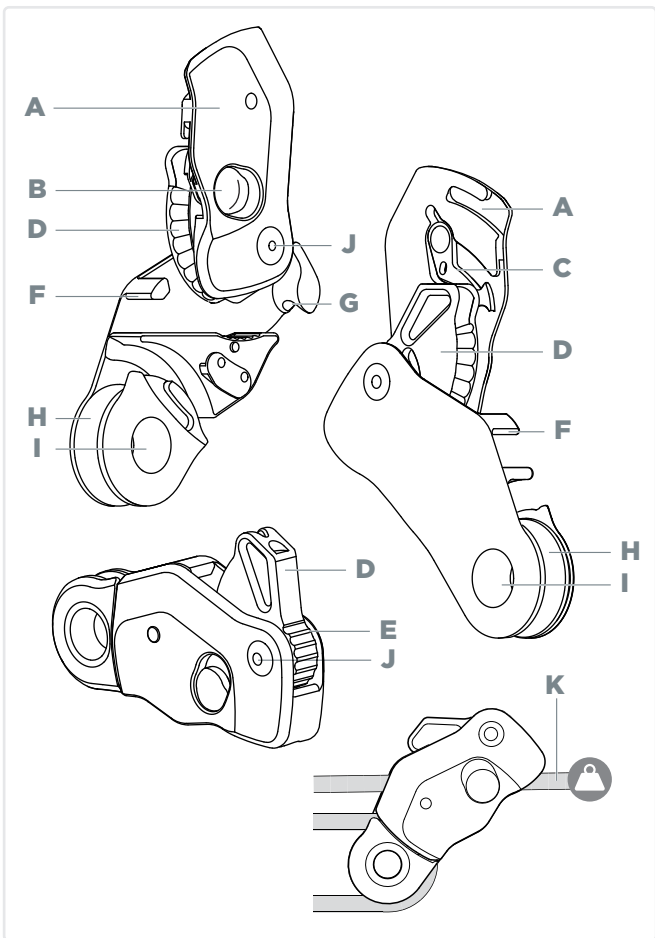

4

INSPECTION, POINTS TO VERIFY

Cleaning

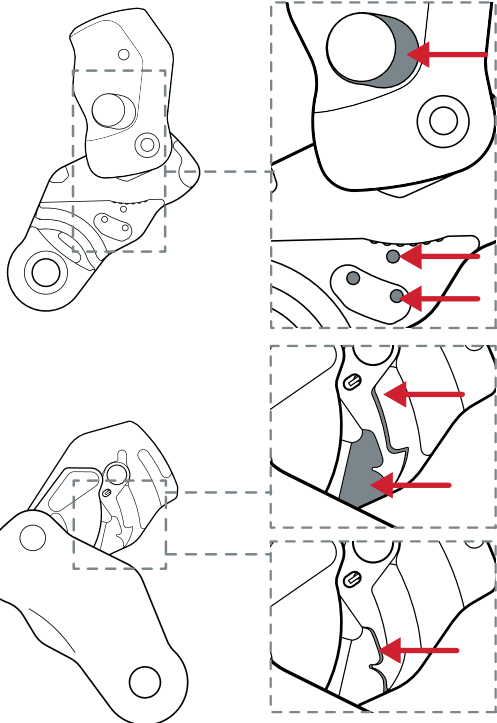

5

COMPATIBILITY

Connectors

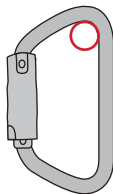
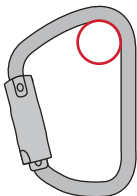
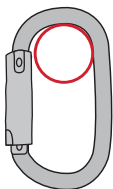
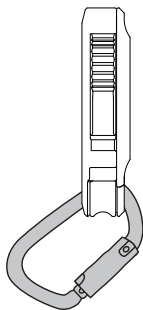
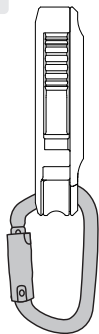

6

PRODUCT USE

Opening & Closing the Sideplate

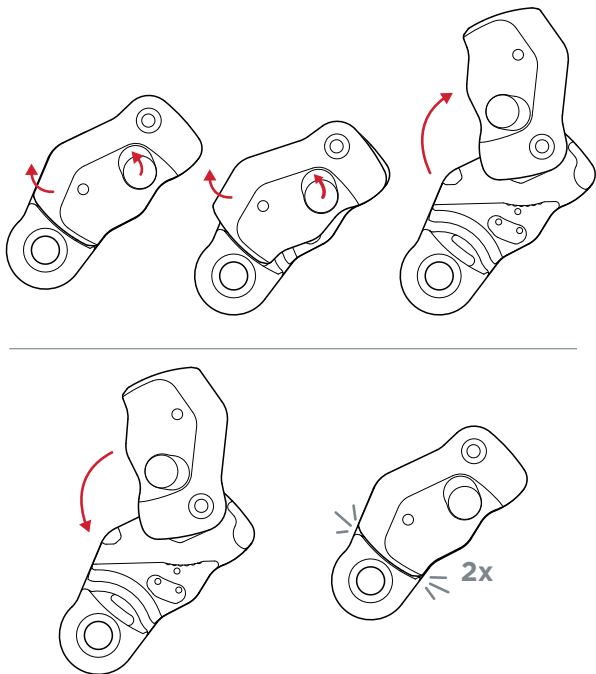

WARNINGS - 6A

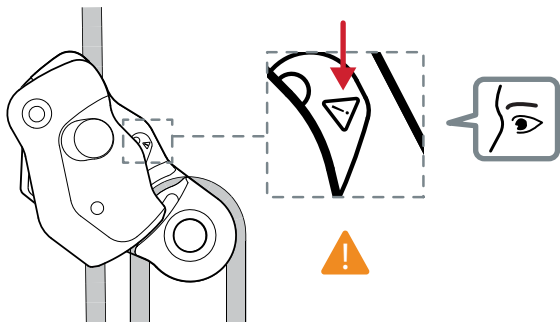

WARNINGS - 6B

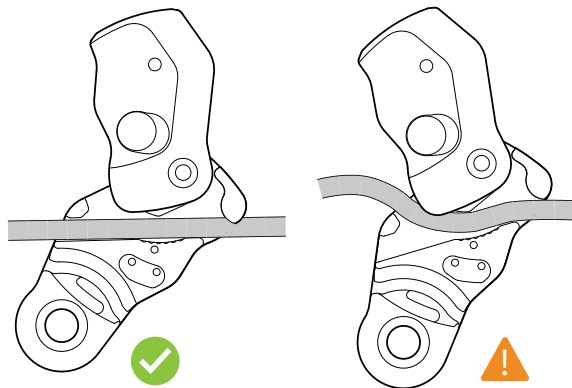

WARNINGS - 6C

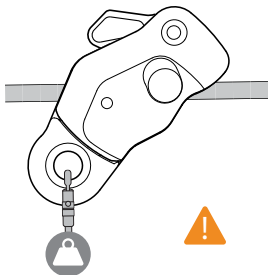

WARNINGS - 6D

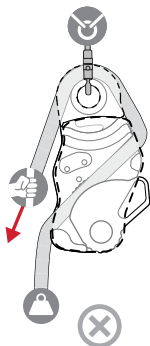
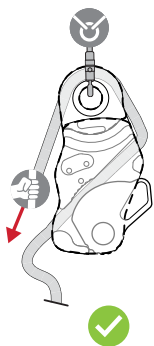

i See text for details

WARNINGS - 6E

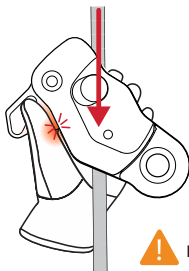

Pinch Point

Use in Hauling

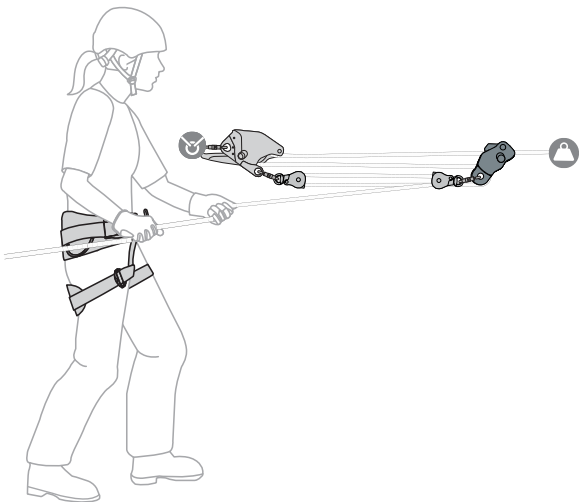

Use in Hauling

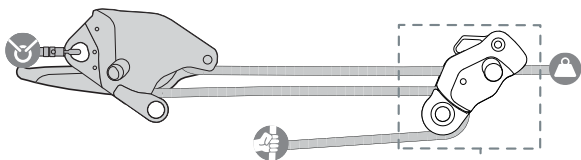

Function Test

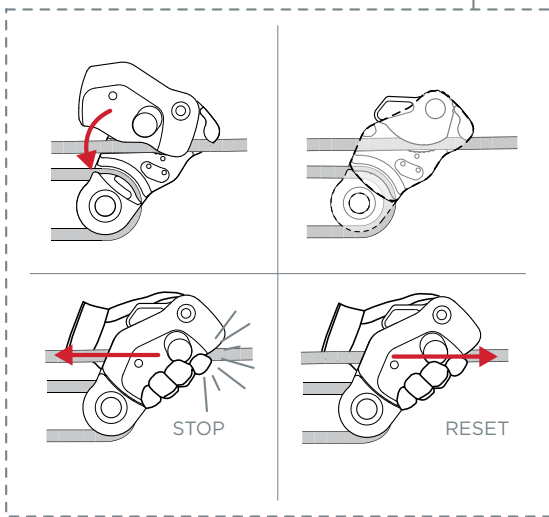

3:1 Mechanical Advantage System

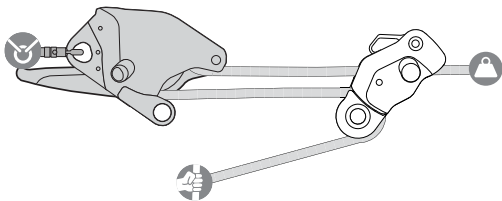

5:1 Mechanical Advantage System

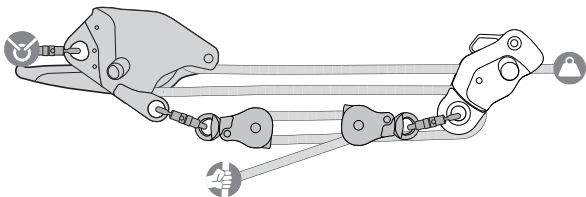

Re-Setting the System

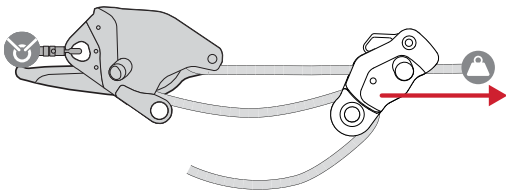

Use in Ascending

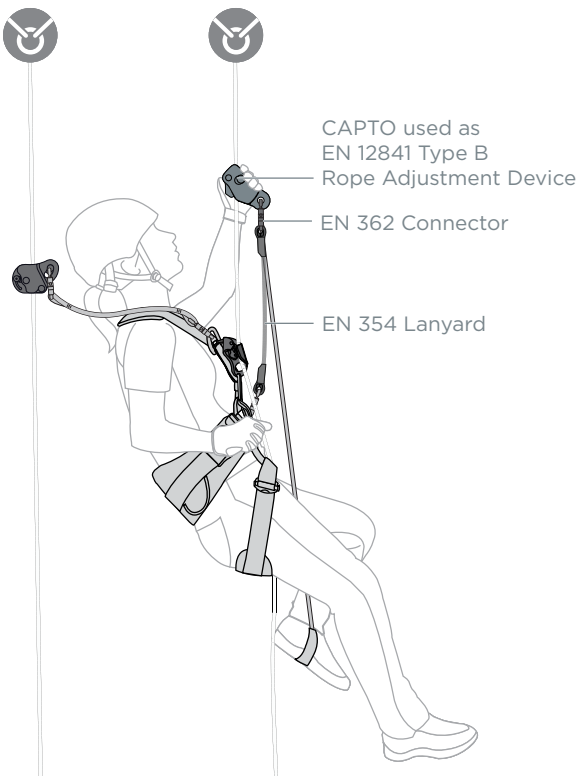

Use in Ascending

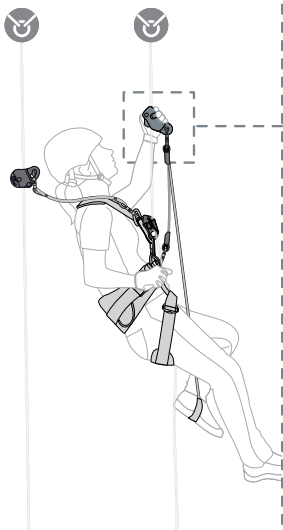

Function Test

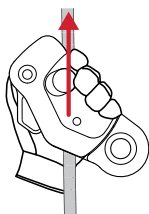
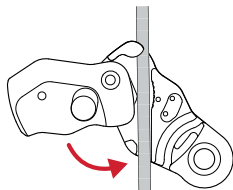

Use in Ascending

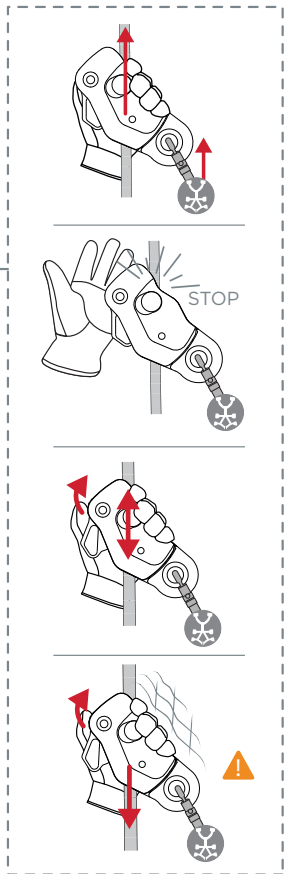
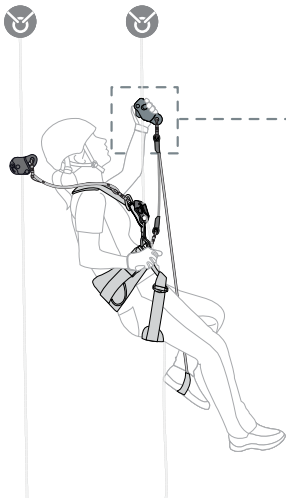

Use in a RAD System

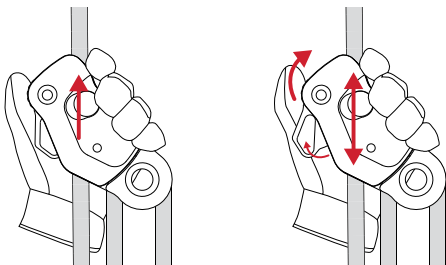
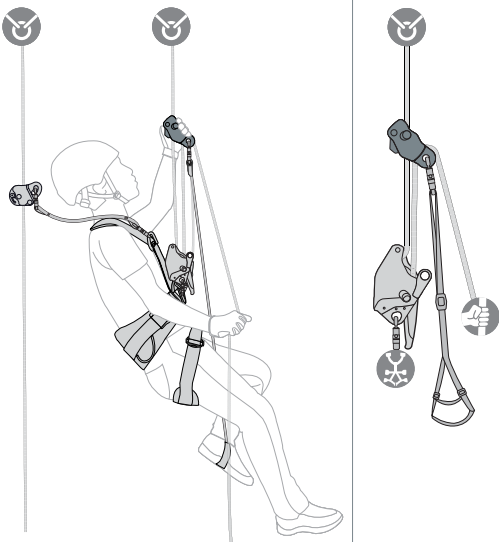

Use As a Pulley

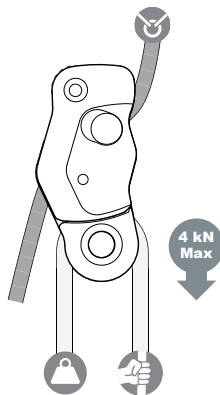
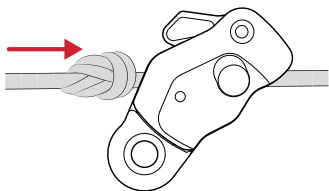
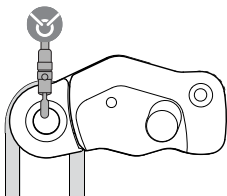

Accessory Loop Attachment

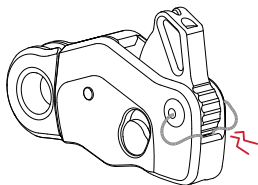
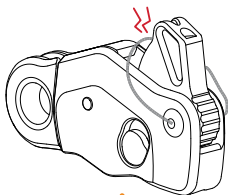
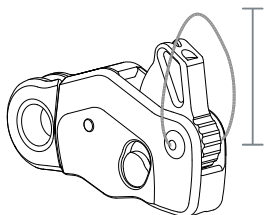
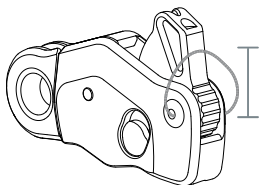

7

EQUIPMENT RECORDS

Equipment Record Table

Product Name, Model	CAPTO™
Manufacturer	CMC RESCUE, INC 6740 Cortona Drive Goleta, CA 93117 USA
Manufacturer Contact Information	Tel: 800-235-5741 / 805-562-9120 Fax: 800-235-8951 / 805-562-9870 Email: info@cmcpro.com Web: cmcpro.com
User (company, name, and address)	
Product Serial #	
Year of Manufacture	
Purchase Date	
Date of First Use	
Expiration Date	

Periodic Inspection Checklist

Check Date	Notes/Results	Inspector Name & Signature	Date of Next Check

8

ADDITIONAL INFORMATION

Manufacturer

CMC Rescue, Inc.,
6740 Cortona Drive
Goleta, CA 93117, USA
805-562-9120 / 800-235-5741
cmcpro.com | info@cmcpro.com
ISO 9001 Certified
© CMC Rescue, Inc.
All rights reserved CMC and **XC** are registered marks of CMC Rescue Inc.

Notified Body conducting the EU type examination

VVUÚ, a.s.
Notified Body 1019
Pikartská 1337/7
716 07 Ostrava-Radvanice
Czech Republic
tel.: 00420 596 252 111
fax: 00420 596 232 098

Notified Body Controlling Production of this Personal Protective Equipment

SGS Fimko Ltd,
Notified Body 0598
Takomotie 8
00380 Helsinki, Finland
Tel. +358.9.696361

Declaration of Conformity

CMC Rescue, Inc. declares that this article is in conformity with the essential requirements and the relevant provisions of EU regulations. The original Declaration of Conformity can be downloaded at the following website: cmcpro.com.

WARNING

Activities involving the use of this equipment are inherently dangerous. You are responsible for your own actions and decisions. Before using this equipment, you must:

- Read and understand the user instructions, labels, and warnings.
- Familiarize yourself with its capabilities and limitations.
- Obtain specific training in its proper use.
- Understand and accept the risks involved.

FAILURE TO HEED ANY OF THESE WARNINGS MAY RESULT IN SEVERE INJURY OR DEATH.

For information on device performance when using other life safety ropes, please contact CMC or refer to CAPTO technical section at cmcpro.com.

1. TRACEABILITY & MARKINGS

(A) Product Name (B) Rope Path Diagram (C) Double Action Opening (D) Incorrect Rope Path (E) Rope Diameter & Anchor/Load Side (F) Special Notice or Caution (G) Pulley Loading/Running Direction (H) USA Made (I) Mark and Information of NFPA certification body (J) Standard Markings (K) CE mark and Number of the Body Controlling Production of this Personal Protective Equipment (L) Manufacturer & Contact Information (M) Model Identification: 336011 (N) Individual Number (O) Pulley Strength (P) Carefully Read the Instructions for Use:

2. FIELD OF APPLICATION

Introduction

CAPTO is an intuitive device that reduces the time and equipment required for hauling, ascending, and related tasks. Featuring an integrated rope grab, pulley, and becket, CAPTO allows rapid rigging of mechanical advantage systems without the need to use prusiks or attach multiple components.

CAPTO's innovative V-groove Cam is intended to hold a rescue load without damaging the rope. Unlike toothed devices, the V-groove Cam is designed to dissipate energy in overload situations by slipping on the rope. Visit CMC's website for data on CAPTO slip performance across a range of industry ropes in multiple hauling configurations.

The V-groove Cam installs quickly and easily on tensioned and un-tensioned lines. It smoothly releases, even after a slip event, running up the rope with minimal friction and engaging again with ease. An accessory loop can be installed in CAPTO's hollow Cam axle to allow remote resets of mechanical advantage systems and ergonomic stowage on a harness or gear rack.

Built into CAPTO chassis is a high-efficiency needle roller bearing pulley with an integrated becket. Both the Cam and pulley are immediately accessible when the Sideplate is open, making it possible to rig 3:1 haul systems in a single motion. Rope can be installed and removed without detaching from the becket. As an independent attachment point, the becket is ideal for connecting mechanical advantage components or personal ascent equipment such as lanyards, retention systems, etriers, and foot loops.

Applications

CAPTO shall not be used outside of its limitations, or for any purpose other than that for which it is intended.

This equipment is personal protective equipment (PPE) used for fall prevention during work and rescue. This product meets the requirements of regulation (EU) 2016/425 on personal protective equipment only when used as a Type B rope adjustment device (EN12841), as a rope grab/ascender (EN567 & NFPA 2500), and as pulley (EN 12278 & NFPA 2500).

When used as rope adjustment device in rope access systems (EN 12841/B), the device acts as a working line ascender and can be used for work positioning in rope access systems and for travel restriction (restraint). When used as rope clamp (EN 567 & NFPA 2500), the device will grab under load in one direction and move freely in the opposite direction when attached to a rope of an appropriate diameter.

When used as a pulley (EN12278 & NFPA 2500) the device can be used to link a rope (in accordance with EN 892 and EN 1891) or an accessory cord (in accordance with EN 564) to a connector (in accordance with EN 12275) to reduce the friction while the rope or accessory cord is moving under load.

The EU declaration of conformity is available at cmcpro.com.

Standards & Certifications

¹ Pulley strength testing performed by using the CAPTO becket as Pulley Attachment Point

Responsibility

These instructions explain the correct use of your equipment. The warning symbols inform you of some potential dangers related to the use of your equipment, but it is impossible to describe them all. You are responsible heeding each warning and using your equipment correctly. Any misuse of this equipment will create additional dangers. This product shall only be used by a person that is trained and competent in its safe use.

Contact CMC if you have any questions or difficulty understanding these instructions. Check cmcpro.com for updates and additional information.

User Information shall be provided to the user of the product. NFPA 1983, incorporated into the 2022 edition of NFPA 2500 recommends separating the User Information from the equipment and retaining the information in a permanent record. The standard also recommends making a copy of the User Information to keep with the equipment and that the information should be referred to before and after each use. Additional information regarding life safety equipment

can be found in NFPA 1500, and NFPA 1858 and NFPA 1983, incorporated in the 2022 edition of NFPA 2500. This document must be provided to the user by the retailer in the respective country's language and must be kept with the equipment while it is in use. Observe relevant national regulations.

Before using this equipment, you must have a rescue plan in place to deal with any emergencies that could arise and be medically fit and capable of controlling your own security and emergency situations. Check equipment before and after use. No alterations or additions to the equipment shall be made without the manufacturer's written consent. The user must ensure that, in the event of falling into the PPE system, rescue can take place immediately, effectively, and safely. Motionless suspension in a harness may cause severe injury or death.

While the CAPTO is intended to slip in overload situations, unforeseen or untested scenarios, environmental conditions, or other factors could prevent slippage. In these cases the total applied loads should not exceed 2500 lbf (11kN) to prevent damage to the CAPTO, rope or other system components. CMC recommends the use of an Enforcer Load Cell or other load-sensing device in training scenarios to better understand these limits.

3. NOMENCLATURE

(A) Moving Sideplate (B) Sideplate Release Button (C) Sideplate Latch (D) Cam (E) Cam Grip (F) Rear Rope Guide (G) Front Rope Guide (H) Pulley (I) Becket (J) Accessory Loop Attachment (K) Anchor/Load End

4. INSPECTION, POINTS TO VERIFY

Inspection

User safety depends on equipment integrity. Equipment should be thoroughly inspected prior to being placed into service and before and after each use. In addition, a detailed periodic inspection, by a competent person, is required at least every 12 months (depending on current regulations, and conditions of use). Follow the inspection procedures available at cmcpro.com. Record and store the results of the inspection in the Inspection Checklist. If the equipment fails inspection, it should be withdrawn from service and marked accordingly or destroyed to prevent further use.

Before & After Each Use

Perform the checks listed below to ensure that the equipment is in serviceable condition and operates normally before it is used:

- Confirm the device is functioning properly.
- Verify the presence and legibility of the product markings.
- Verify there is no excessive wear or indications of damage such as deformation, corrosion, sharp edges, cracks, or burrs. Minor nicks or sharp spots may be smoothed with emery cloth.

- Check for the presence of dirt or foreign objects that can affect or prevent normal operation such as grit, sand, rocks, and debris.
- Check the Side Plate for deformation or excessive play.
- Check the movement of the Cam and the effectiveness of its spring.
- Check the Cam grooves for excessive wear.
- Confirm the pulley is functional and freely rotates around its axis.

During Use

- Confirm all pieces of equipment are correctly positioned with respect to each other.
- Monitor the condition of the device and its connections to other equipment in the system.
- Do not allow anything to interfere with the operation of the device or its components.
- Keep foreign objects out of the device.
- Evaluate environmental conditions. Damp or icy environments can alter equipment behavior. Performance can vary depending on the state of the rope (age, wear, mud, moisture, ice).
- Reduce the risk of shock load by minimizing slack between the device and the load/anchor.

Retirement

CMC does not specify an expiration date for hardware because the service life depends greatly on how and where it is used. The type of use, intensity of use, and environment of use are all factors in determining serviceability of the equipment. A single exceptional event can be cause for retirement after only one use, such as exposure to sharp edges, extreme temperatures, chemicals, or harsh environments.

A product must be withdrawn from service immediately when:

- It fails to pass inspection.
- It fails to function properly.
- It has illegible product markings.
- It shows signs of damage or excessive wear.
- It has been subjected to a major event such as shock loads, falls, or abnormal use.
- It has been exposed to harsh chemical reagents.
- It has an unknown usage history.
- You have any doubt as to its condition or reliability.
- When it becomes obsolete due to changes in legislation, standards, technique or incompatibility with other equipment.

Withdrawn equipment shall not be used again until confirmed in writing by a competent person that it is acceptable to do so. If the product shall be retired, remove it from service and mark it accordingly or destroy it to prevent further use.

Carrying, Storage, and Transport

During use, carrying, storage, and transport, keep the equipment away from acids, alkalis, rust, and strong chemicals. Do not expose the equipment to flame or high temperatures. Store in a cool, dry location. Ensure that the equipment is protected from external impact, sharp edges, excessive vibration, extreme temperatures, chemical reagents and ultraviolet radiation.

Cleaning

Clean and dry this equipment after each use to remove any dust, debris and moisture. Use clean fresh water to wash off any dirt or debris. Do not use a pressure washer to clean the device. If device gets wet from use or cleaning, allow the device to air dry at temperatures between 10° C and 30° C, keep away from direct heat.

After using CAPTO in dirty or dusty environments, the latching mechanism may need to be cleaned and lubricated to maintain proper function. When cleaning, use a cotton swab saturated with isopropyl alcohol to wipe away dirt or dust from the surfaces of the Sideplate Release Button, Sideplate Latch, and lock pins as highlighted in the illustrations.

Warranty & Repairs

If your product has a defect due to workmanship or materials, please contact Customer Support at info@cmcpro.com for warranty information and service. CMC's warranty does not cover damages caused by improper care, improper use, alterations and modifications, accidental damage, or the natural breakdown of material over extended use and time. The equipment should not be modified in any way or altered to attach additional parts without the manufacturer's written recommendation. If original components are modified or removed from the product, its safety aspects may be restricted. All repair work shall be performed by the manufacturer. All other work or modifications void the warranty and releases CMC from all liability and responsibility as the manufacturer.

5. COMPATIBILITY

Verify that this product is compatible with the other equipment in the system and that its intended applications meet current standards. Equipment used with this product must meet regulatory requirements in your jurisdiction and/or country, and provide safe, functional interaction.

When combining this product with other equipment and/or using this product in a rescue / fall prevention system, users must understand the instructions of all components prior to use and comply with them to ensure that safety aspects of these items do not interfere with each other.

Danger may arise and functionality may be compromised by combining other equipment with this product in which the safe function of any one item is affected by or interferes with the safe function of another. User assumes all responsibility for non-standard use or added components. Contact CMC if you are uncertain about the compatibility of your equipment.

Rope

Use only the recommended diameters and types of synthetic rope. Different types of anchor lines may change the characteristics and safe function of the device. Rope grab performance can be affected by various parameters such as the diameter, construction, wear and tear, and surface treatment of

the rope, as well as other variables such as ropes that are frozen, muddy, wet, or dirty.

Depending on relevant regulations, the equipment can only be used with rope types listed in the Standards & Certifications table.

For the certifications EN 12841:2006/B and EN 567:2013, the following ropes have been used:

- Teufelberger Fiber Rope Corp, KMIII, 10.5 mm and 11 mm

WARNING: Do not use on wire ropes or braided (laid) ropes.

Connectors

When installing carabiners into the becket, it is advisable to orient the carabiner such that the widest part interfaces with the device. To minimize tri-loading, make sure that the carabiner is aligned with the rope and device and when the load is applied, it does not cause binding in the becket.

Connectors with tight internal radii and/or sharp angles can increase edge loading of the becket and can reduce strength or cause damage to the carabiner or the CAPTO. Aluminum carabiners are preferred for use with the CAPTO. Steel or Stainless steel connectors, especially those with tight internal radii or sharp angles, are not recommended for use in the becket.

- EN 12841/B use: EN 362 Class B carabiners.
- NFPA 2500 (2022 ED) use: Technical or General Use carabiners.

Anchors

It is essential that the device and the anchor points are always correctly placed above the user, and that the work is organized in such a way to minimize the risk of a fall from a height. Always ensure enough clearance to avoid impacts with the ground or other obstacles in case of a fall.

For EN 12841/B, use only anchor points that comply with the EN 795 standard (minimum strength of 12kN or 18kN for non-metallic anchors) that do not have sharp edges.

Harnesses

This product is compatible with work harnesses (EN 813, EN 361) when used in compliance with EN 12841 and with mountaineering harnesses (EN 12277) when used in compliance with EN 567 and EN 12278.

Lanyard Connection (EN12841)

In compliance with EN 12841:2006/B, the device can be connected to the harness using an EN 813 attachment point on the harness, an EN 354 lanyard and EN 362 connectors. The total length of the connection shall be less than 1 meter, and it is imperative to ensure that the device remains within the user's reach at full extension.

6. PRODUCT USE

Opening & Closing the Sideplate

To open CAPTO, actuate the Sideplate Release Button

two consecutive times. This will release the Sideplate and allow it to swing completely open.

To close CAPTO, push the Sideplate back into its closed position. The latch should make two audible clicks as the Sideplate closes.

Installation & Removal

Installation:

- Open the Sideplate by actuating the Sideplate Release Button twice as previously described.
- Hold CAPTO with one hand and use the other hand to pull slight tension on the host rope (if not already taut).
- Push CAPTO against the rope while moving it along the rope. This will help guide the rope into place. Follow the rope path indicated by the product markings and the manual illustrations.
- As needed, pull the Sideplate fully open using the thumb of the hand holding CAPTO. This will move the Cam completely out of the way for rope installation.
- Close CAPTO by rotating the Sideplate to the closed position as described above. Listen for two audible "clicks" and visually check that the Sideplate is fully closed.
- Function test CAPTO to confirm that the rope is correctly installed and the device is working properly. Always use a backup safety system when performing this test.

Removal:

- Remove any load that may be acting on CAPTO.
- Push CAPTO a few centimeters toward the anchor / rope to disengage the Cam.
- Open the Sideplate by actuating the Sideplate Release Button twice. When the Sideplate is fully opened, it also moves the Cam away from the rope for easy removal.
- Take CAPTO off the working line, removing rope from the pulley if needed.

WARNINGS:

- Do not load CAPTO unless the Sideplate is fully closed and the Sideplate Release Button has returned to the lower position. **See figure 6A.**
- Do not attempt to release the Cam while the device is under load.
- If the Cam is engaged, do not attempt to pry it off the rope using the Sideplate. Instead, disengage the Cam by moving CAPTO a few centimeters toward the anchor / load.
- Ensure that the rope follows the path indicated by the laser markings and illustrations. **See figure 6B.**
- Make sure the rope does not pass above the Rear Rope Guide.
- Do not load CAPTO as a high line trolley. It is not intended to support a perpendicular load when placed on a tensioned line. **See figure 6C.**
- Do not install the rope directly from the rope grab into the inner pulley track. **See figure 6D.**
- Installing the rope through the rope grab and around the outside of the pulley will allow for progress capture in a 1:1 haul. Use in this configuration should be limited to taking up slack. CAPTO is not intended to be used as a progress capture pulley. Use in this manner could cause premature wear to the rope or device. **See figure 6D.**

Use in Hauling

CAPTO is designed to function as a Pulley Rope Grab (PRG) in haul systems. In this configuration, CAPTO works in combination with a Progress Capture Device (PCD), such as a belay / rappel device or a self-braking descender like the CMC CLUTCH by Harken Industrial™. Install CAPTO in a fixed position on the working line between the PCD and the load, and use the integrated pulley and bracket to add the desired mechanical advantage.

3:1 Mechanical Advantage System

Open CAPTO as previously described and install it on the load line going to the PCD. Take the tail end of the rope coming from the PCD and pass it around the CAPTO pulley in the direction indicated on the laser markings and shown in the illustrations. Ensure the Sideplate is fully closed before loading the system and hauling with this simple 3:1 Z-Rig.

5:1 Mechanical Advantage System

To progress from a simple 3:1 to a simple 5:1 mechanical advantage system, use appropriate connectors to attach a pulley at the PCD side of the system and another pulley to the CAPTO bracket. Take the tail side of the rope coming from the CAPTO pulley and thread it through the additional pulleys. Make sure to orient the pulleys in line with the rope. Swivel pulleys are recommended for this purpose but not required. A number of additional mechanical advantage systems can be built using CAPTO's pulley and integrated bracket.

Re-Setting the System

To re-set the haul system, release tension on the haul strand and push CAPTO toward the load. The bracket provides a useful point of leverage to reset the device to the desired position. Installation of an optional accessory loop can also provide a place from which to pull / re-set CAPTO.

To collapse the haul system, ease the haul strand and push CAPTO a few centimeters toward the load to release the Cam. Use a thumb on the Cam Grip to hold the Cam open and slide CAPTO towards the PCD.

Use in Ascending

Use of CAPTO in this application allows ascending a rope in accordance with EN567, EN12841/B, and NFPA 2500 Rope Grab / Ascender. When the adjustable anchor line is loaded by the full weight of the user it becomes a working line. A safety line with a (EN12841 Type A) backup device should be used for optimum safety of the user.

To install CAPTO on the working line, refer to the previous Installation & Removal section. When using CAPTO as an ascent device, attach a lanyard into the CAPTO bracket using a compatible connector. Attach additional personal ascent equipment as needed such as a foot loop or etrier. Function test CAPTO to confirm that the rope is correctly installed and the device is working properly. Always use a backup safety system when performing this test.

To remove CAPTO, refer to the previous Installation & Removal section. Use of a lanyard attached to the CAPTO bracket creates a retention system to prevent dropping the device. The technique for stowing

CAPTO on a harness gear loop may differ depending on the type of connector being used. The width of the CAPTO becket may prevent it from rotating around the spine of D-shaped carabiners. In most cases, the becket can pass over the carabiner gate to hang naturally when clipped to a gear loop. If using a carabiner with an especially large gate, such as an ANSI-compliant connector, it is recommended to use an oval carabiner to allow becket rotation along the spine. In this case, it is also best to clip into CAPTO first before attaching additional equipment such as a lanyard and/or foot loop.

To move CAPTO toward the anchor during personal ascent, push / pull the device to slide it along the working line. To make upward progress, use CAPTO in conjunction with a PCD, such as a cast ascender or self-braking descender. Take extra caution when approaching knots, anchors, or intermediate anchors. Keep the device at or above the user connection point to eliminate the potential for falls with a fall factor greater than 1.

To release the Cam for the purposes of descending a line, begin by removing any load acting on the pulley and becket. Push CAPTO a few centimeters toward the anchor/load to disengage the Cam. Use a thumb on the Cam Grip features to rotate the Cam away from the rope as shown in the illustrations. Slide CAPTO along the line while holding the Cam open. Remove the thumb to allow the Cam to re-engage where desired on the rope.

WARNING: Do not attempt to release the Cam while the device is under load. CAPTO will not grab rope when the Cam is manually held open.

Use in a RAD System

CAPTO can be used in combination with a self-braking descender to build a Rapid Ascent/Descent (RAD) System. A RAD System adds mechanical advantage and is recommended for ascents involving heavier loads, significant tail weight, or short climbs requiring efficient transitions between ascent and descent.

To build a RAD System, begin by installing and function testing the chosen self-braking descender. Open CAPTO Sideplate and place it on the working line between the descender and anchor. Pass the rope tail from the descender around the CAPTO pulley in accordance with the laser markings. This creates a 3:1 mechanical advantage when operated by the climber.

Close CAPTO Sideplate and function test the device. Attach additional equipment to the CAPTO becket as needed, such as a lanyard and foot loop. Progress upwards by pushing CAPTO toward the anchor then stepping up in the foot loop while pulling down on the rope tail exiting the CAPTO pulley.

Descent can be accomplished by down-climbing with CAPTO as previously described or by removing CAPTO from the working line and operating the self-braking descender.

Always use a set of two ropes, main and back-up, when ascending and descending on rope systems. This device is only intended to be used as a means of progression on a rope and is not intended to function in a fall arrest system.

Use as a Pulley

The primary function of the CAPTO pulley is to aid in building mechanical advantage systems. It can also be used as a stand-alone pulley by using the CAPTO becket as the pulley attachment point. Refer to the associated illustration for pulley attachment method and orientation.

The CAPTO pulley is strength rated only when the becket is used as the pulley attachment point. If CAPTO rope grab is used as the attachment point rather than the becket, then the stated pulley MBS does not apply. Additionally, this configuration limits the amount of force that can be applied to the pulley because CAPTO rope grab is designed to slip on rope when overloaded (for example when more than 4 kN is applied to the pulley or becket). For safe operation of CAPTO and its components, do not block the rope grab with a stopper knot or otherwise prevent the device from slipping on rope.

Accessory Loop Attachment

CAPTO has a hollow Cam axle (4 mm diameter) that allows for the attachment of an accessory cord loop or soft shackle. The accessory loop can be used to attach connectors for resetting mechanical advantage systems or for stowing CAPTO on a harness, gear loop, or equipment rack. It should not be considered a life-supporting or load bearing / rated attachment point.

It is important to keep the length of the accessory loop sufficiently small so that it cannot pass behind the Cam and cause the Cam to be held open. Monitor the accessory loop when in use to make sure it does not get pulled into the Cam. An accessory loop of any size could interfere with the function of the Cam or Sideplate. Do not close the Sideplate with the accessory loop inside. Attach an accessory loop at your own risk.

7. EQUIPMENT RECORDS

Record the results of your detailed periodic inspection using the PPE inspection procedures and forms available at cmcpro.com or the sample table provided in this section. Relevant information includes: type, model, manufacturer contact info, serial number or individual number, problems, comments, inspector's name and signature, and key dates including manufacture, purchase, first use, and next periodic inspection. If equipment fails inspection, it should be withdrawn from service and marked accordingly or destroyed to prevent further use.

8. ADDITIONAL INFORMATION

Declaration of Conformity

CMC Rescue, Inc. declares that this article is in conformity with the essential requirements and the relevant provisions of EU regulations. The original Declaration of Conformity can be downloaded at the following website: cmcpro.com.

Činnosti zahrnující používání tohoto zařízení jsou ze své podstaty nebezpečné. Za své jednání a rozhodnutí jste odpovědní sami. Před použitím tohoto zařízení musíte:

- Přesčit si návod k použití, štítky a varování a porozumět jim.
- Seznámit se s jeho možnostmi a omezeními.
- Získat odborné školení.
- Pochopit a přijmout související rizika.

NERESPEKTOVÁNÍ KTERÉHOKOLI Z TĚCHTO ÚPOZORNĚNÍ MŮŽE MÍT ZA NÁSLEDEK VÁŽNÉ ZRANĚNÍ NEBO SMRT.

Informace o fungování zařízení při použití jiných záchranných lan získáte od společnosti CMC nebo v technické specii CAPTO na cmcpro.com.

1. SLEDOVATELNOST A ZNAČENÍ

(A) Název výrobku (B) Směr dráhy lana (C) Dvojitá pojistka otevření (D) Nesprávná dráha lana (E) Průměr lana a strana kotvení/zatížení (F) Vzášnití upozornění nebo varování (G) Směr zatížení dráha klady (H) Vyrobeno v USA (I) Značka a informace certifikačního orgánu NFPA (J) Standardní označení (K) Značka CE a číslo orgánu, který řídí výrobu tohoto osobního ochranného prostředku (L) Výrobce a kontaktní informace (M) Identifikace modelu: (N) Individuální číslo (O) Zatížení klady (P) Pozorně si přečtěte návod k použití:

2. OBLAST POUŽITÍ

Úvod

CAPTO je intuitivní zařízení, které zkracuje čas a usnadňuje práci potřebnou pro vytažení břemene, výstup a s tím související úkony. Díky integrovanému lanovému blokant, klade a smyčce umožňuje CAPTO rychlou montáž systémů mechanických kladkostrojů bez nutnosti používat pruský nebo připojovat dalších komponentů.

Inovativní V-drážka CAPTO Cam je určená k udržení záchranného břemene pro 2 osoby bez poškození lana. Na rozdíl od ozubených zařízení je vačka s V-drážkou unikatně navržena tak, aby v situacích přetížení rozptylovala energii sklouznutím po laně. Navštivte webové stránky společnosti CMC, kde naleznete údaje o prokluzu CAPTO na řadě průmyslových lan v různých konfiguracích tažení.

Vačka s V-drážkou se snadno a rychle instaluje na napnutá i nenapnutá lana. Hladce se uvolňuje i po prokluzu, s minimálním třením se rozbíhá po laně a snadno se opět zapíná. Do otvoru osy Cam CAPTO lze nainstalovat smyčku pro příslušství, která umožňuje dálkové resetování systémů mechanických

výhod a ergonomické uložení na postroji nebo nosiči výstroje.

Uvnitř CAPTO je zabudována vysoce účinná kladka s jehořím ložiskem a integrovaným třmenem. Vačka i femence jsou po otevření boční desky okamžitě přístupné, což umožňuje sestavit systém kladkostroje 3:1 jediným pohybem. Lano lze instalovat a demontovat, aniž by se muselo odpojovat od klady. Jako nezávislý upevňovací bod je becket ideální pro připojení mechanických kladkostrojů nebo osobního výstupového vybavení, jako jsou lana, záchranné systémy, etriery a nožní smyčky/stoupací popruhy.

Aplikace

CAPTO se nesmí používat mimo svá omezení nebo k jiným účelům, než pro které je určen.

Jedná se o osobní ochranné prostředky (OOP), které se používají k prevenci pádu při práci a záchranné. Tento výrobek splňuje požadavky nařízení (EU) 2016/425 o osobních ochranných prostředcích, pouze pokud se používá jako zařízení pro nastavení lana typu B (EN 12841), jako svorka na lana (EN 567 a NFPA 2500) a jako kladka (EN 12278 a NFPA 2500).

Při použití jako zařízení pro nastavení lana v lanových přístupových systémech (EN 12841/B) funguje zařízení jako stoupací zařízení pracovního lana a může být použito pro pracovní polohování v lanových přístupových systémech a pro omezení pohybu (zajištění). Při použití jako lanové svorky (EN 567 a NFPA 2500) se zařízení při zatížení uchopí v jednom směru a po připevnění k lanu vhodného průměru se volně pohybuje v opačném směru.

Při použití jako klady (EN12278 a NFPA 2500) lze zařízení použít k propojení lana (podle EN 892 a EN 1891) nebo pomocná lana (podle EN 564) s konektorem (podle EN 12275) pro snížení tření při pohybu lana nebo pomocná lana pod zatížením.

EU prohlášení o shodě je k dispozici na stránkách cmcpro.com.

Normy a certifikace

¹ Zkouška pevnosti klady provedená s použitím CAPTO Becket jako upevňovací bodu klady

Odpovědnost

Tento návod vysvětluje správné používání zařízení. Výstražné symboly vás informují o některých možných nebezpečích spojených s používáním zařízení, ale není možné popsat všechna rizika. Jste zodpovědní za to, že budete dbát všech varování a budete zařízení používat správně. Jakékoli nesprávné použití tohoto zařízení způsobí nebezpečí. Tento výrobek smí používat pouze osoba, která je vyškolená a kompetentní pro jeho bezpečné používání.

V případě jakýchkoli dotazů nebo poříží s pohočením těchto pokynů kontaktujte CMC. Aktualizace a další informace naleznete na stránkách cmcpro.com.

Informace pro uživatele musí být poskytnuty uživateli výrobku. Norma NFPA 1983, začleněná do výrobní normy NFPA 2500 z

roku 2022, doporučuje oddělit informace pro uživatele od zařízení a uchovávat je v trvalém záznamu. Norma rovněž doporučuje provádět si kopii informací pro uživatele a před každým použitím a po něm by se na tyto informace měl odkázat. Další informace týkající se záchranných zařízení lze nalézt v NFPA 1500 a NFPA 1858 a NFPA 1983, které jsou začleněny do vydání NFPA 2500 z roku 2022. Tento dokument musí být uživateli poskytnut prodejcem v jazyce příslušné země a musí být uchovávan spolu s vybavením během jeho používání. Držte příslušné národní předpisy.

Před použitím tohoto vybavení musíte mít vypracovaný záchranný plán pro případné nouzové situace a musíte být zdravotně způsobilí a schopni zvládnout vlastní bezpečnost a nouzové situace. Před použitím a po použití zařízení zkontrolujte. Bez písemného souhlasu výrobce nesmí být na zařízení prováděny žádné změny ani doplňky. Uživateli musí zajistit, aby v případě pádu do systému osobních ochranných prostředků mohla záchrana proběhnout okamžitě, účinně a bezpečně. Nehybné zavěšení v postroji může způsobit vážné zranění nebo smrt.

Ačkoli je CAPTO určen k prokluzu v situacích přetížení, nepředvídané nebo neodzkoušené scénáře, podmínky prostředí nebo jiné faktory by mohly prokluzu zabránit. V těchto případech by celkové zatížení zařízení nemělo překročit 2500 lbf (11kN), aby nedošlo k poškození CAPTO, lana nebo jiných součástí systému. Pro lepší pochopení těchto limitů doporučuje společnost CMC při výcvikových scénářích používat ymnuvací zařízení nebo jiné zařízení pro snímání zátěže.

3. NOMENKLATURA

(A) Pohyblivá bočnice (B) Tlačítko pro otevření boční desky (C) Západka bočnice (D) Vačka (E) Vačkové uložení (F) Koncové vedení lana (G) Přední vedení lana (H) Kladka (I) Otvor (J) Přídavná pojistka (K) Konec kotvy/závaží.

4. KONTROLA, BODY K OVĚŘENÍ

Inspekce

Bezpečnost uživatele závisí na integritě zařízení. Zařízení by mělo být před uvedením do provozu a před každým použitím a po něm důkladně zkontrolováno. Kromě toho se vyzžaduje podrobná pravidelná kontrola prováděná kompetentní osobou nejméně každých 12 měsíců (v závislosti na platných předpisech a podmínkách používání). Postupujte podle kontrolních postupů, které jsou k dispozici na stránkách cmcpro.com. Výsledky kontroly zaznamenejte a uložte do kontrolního seznamu pro kontrolu. Pokud zařízení při kontrole nevyhoví, mělo by být vyřazeno z provozu a odpovídajícím způsobem označeno nebo zničeno, aby se zabránilo jeho dalšímu používání.

Před a po každém použití

Před použitím zařízení proveďte níže uvedené kontroly, abyste se ujistili, že je zařízení v provozuschopném stavu a funguje normálně:

- Zkontrolujte, zda zařízení funguje správně.
- Ověřte přítomnost a čitelnost označení výrobku.
- Zkontrolujte, zda nedochází k nadměrnému opotřebení nebo známám poškození, jako jsou deformace, koroze, ostré hrany, praskliny nebo otřepty. Drob- né vrpy nebo ostrá místa lze vyhladit smirkovým plátnem.
- Zkontrolujte, zda se na něm nenachází nečistoty nebo cizí předměty, které mohou ovlivnit nebo znemožnit normální provoz, jako je štěrk, písek, kameny a úlomky.
- Zkontrolujte, zda není bočnice deformovaná nebo zda nemá nadměrnou vůli.
- Zkontrolujte pohyb vačky a účinnost její pružiny.
- Zkontrolujte, zda nejsou drážky vačky nadměrně opotřebené.
- Zkontrolujte, zda je femence funkční a volně se otáčí kolem své osy.

Během používání

- Zkontrolujte, zda jsou všechny části zařízení správně umístěny vůči sobě.
- Sledujte stav zařízení a jeho připojení k ostatním zařízením v systému.
- Nedovleze, aby cokoli zasahovalo do provozu zařízení nebo jeho součástí.
- Do přístroje se nesmí dostat cizí předměty.
- Zhodnotě podmínky prostředí. Vlhké nebo ledové prostředí může změnit chování zařízení. Výkonost se může lišit v závislosti na stavu lana (stáří, opotřebení, bláto, vlhkost, led).
- Snižte riziko nárazového zatížení minimalizací vůle mezi zařízením a bremenem/kotvou.

Životnost produktu

Společnost CMC nestanovuje datum expirace produktu, protože životnost značně závisí na způsobu a místě jeho používání. Typ použití, intenzita používání a prostředí, ve kterém se používá, jsou faktory, které určují provozuschopnost zařízení. Jediná výjimečná událost může být důvodem k vyřazení již po jednom použití, například vystavení ostrým hranami, extrémním teplotám, chemikáliím nebo drsnému prostředí.

Výrobek musí být okamžitě stažen z provozu, pokud:

- Neprodejde při kontrole.
- Nefunguje správně.
- Má nečitelné označení výrobku.
- Vykazuje známky poškození nebo nadměrného opotřebení.
- Byl vystaven závažné události, jako je nárazové zatížení, pád nebo neobvyklé používání.

- Při vystavení působení agresivních chemických činidel.
- Jeho historie použití není známa.
- Máte pochybnosti o jeho stavu nebo spolehlivosti.
- Když se stane zastaralým v důsledku změn právních předpisů, norem, techniky nebo nekompatibility s jiným zařízením.

Stažené zařízení se nesmí znovu používat, dokud kompetentní osoba písemně nepotvrdí, že je to přípustné. Pokud má být výrobek vyřazen z provozu, vyjměte jej z provozu a odpovídajícím způsobem jej označte nebo zničte, aby se zabránilo jeho dalšímu použití.

Přenašení, skladování a přeprava

Při používání, přenašení, skladování a přepravě chraňte zařízení před kyselinami, louh, rzi a silnými chemikáliemi. Nevystavujte zařízení působení plamene nebo vysokých teplot. Skladujte na chladném a suchém místě. Zajistěte, aby bylo zařízení chráněno před vnějšími nárazy, ostrými hranami, nadměrnými vibracemi, extrémními teplotami, chemickými činidly a ultrafialovým zářením.

Po každém použití toto zařízení vyčistěte a vysušte, abyste odstranili veškerý prach, nečistoty a vlhkost. K omytí nečistot a zbytků použijte čistou čerstvou vodu. K čištění zařízení nepoužívejte tlakovou myčku. Pokud se zařízení namočí při používání nebo čištění, nechte zařízení vyschnout na vzduchu při teplotě mezi 10° C a 30° C, chraňte před přímým teplem.

Po použití zařízení CAPTO ve znečištěném nebo prašném prostředí může být pro zachování správné funkce nutné vyčistit a namazat západkový mechanismus. Při čištění ořetel valokovým tamponem napaštěným izopropylalkoholem nečistoty nebo prach z povrchu uvolňovacího tlačítka boční desky, západky boční desky a čepů zámků, jak je zvýrazněno na obrázku.

Záruka a opravy

Pokud má váš výrobek vadu způsobenou zpracování nebo materiálem, obraťte se na zákaznickou podporu na adrese info@cmcpro.com, kde získáte informace o záruce a servisu. Záruka společnosti CMC se nevztahuje na škody způsobené nesprávnou péčí, nesprávným používáním, úpravami a modifikacemi, náhodným poškozením nebo přirozeným rozpadem materiálu při delším používání a v průběhu času. Zařízení by nemělo být žádným způsobem upravováno nebo měněno za účelem připojení dalších dílů bez písemného doporučení výrobce. Pokud jsou původní součásti upraveny nebo z výrobku odstraněny, může dojít k omezení jeho bezpečnostních aspektů. Veškeré opravy musí provádět výrobce. Veškeré jiné práce nebo opravy ruší platnost záruky a zbavují společnost CMC veškeré odpovědnosti a ručení jako výrobce.

5. KOMPATIBILITA

Ověřte, zda je tento výrobek kompatibilní s ostatními zařízeními v systému a zda jeho

zamýšlené použití odpovídá platným normám. Zařízení používané s tímto výrobkem musí splňovat regulační požadavky ve vaší jurisdikci a/nebo zemi a musí zajišťovat bezpečnou a funkční interakci.

Při kombinaci tohoto výrobku s jiným vybavením a/nebo při použití tohoto výrobku v zachránném systému / systému prevence pádu musí uživatel před použitím porozumět pokynům všech součástí a dodržovat je, aby se zajistilo, že se bezpečnostní aspekty těchto položek nebudou vzájemně rušit.

Kombinaci jiného zařízení s tímto výrobkem může vzniknout nebezpečí a může být narušena jeho funkčnost, pokud je bezpečná funkce jednoho prvku ovlivněna bezpečnou funkcí jiného prvku nebo je s ním rušena. Uživatel přebírá veškerou odpovědnost za nestandardní použití nebo přidání komponent. Pokud si nejste jisti kompatibilitou svého zařízení, kontaktujte společnost CMC.

Lano

Používejte pouze doporučené průměry a typy syntetických lan. Různé typy kotevnic lan mohou změnit vlastnosti a bezpečnou funkci zařízení. Výkonost lanového blokanu může být ovlivněna různými parametry, jako je průměr, konstrukce, opotřebení a povrchová úprava lana, a také dalšími proměnnými, jako jsou zmrzlá, zabláčená, mokrá nebo znečištěná lana.

V závislosti na příslušných předpisech lze zařízení používat pouze s typy lan uvedenými ve výše uvedené tabulce norem a certifikací.

Pro certifikaci podle norem EN 12841:2006/B a EN 567:2013 byla použita následující lambda:

- Teufelberger Fiber Rope Corp, KMIII, 10,5 mm a 11 mm

UPOZORNĚNÍ: Nepoužívejte na drátěná lana ani na pletená (kladená) lana.

Připojení

Při instalaci karabin do závěsu je vhodné orientovat karabinu tak, aby se její nejširší část dotýkala zařízení. Abyste minimalizovali trojí zatížení, ujistěte se, že je karabina zarovnaná s lanem a zařízením.

Spojky s malými vnitřními poloměry a/nebo ostrými úhly mohou zvýšit zatížení hrany bočního lana a mohou snížit pevnost nebo způsobit poškození karabiny nebo CAPTO. Pro použití s CAPTO se upřednostňují hliníkové karabiny. Ocelové nebo nerezové konektory, zejména ty s malými vnitřními poloměry nebo ostrými úhly, se pro použití v beketu nedoporučují.

- EN 12841/B použití: EN 362 třída B karabiny.
- Použití NFPA 2500 (2022 ED): Technické nebo všeobecné použití karabin.

Kotvení

Je nezbytné, aby zařízení a kotvení body byly vždy správně umístěny nad uživatelem a aby práce byla organizována tak, aby bylo minimalizováno riziko pádu z výšky. Vždy zajistěte dostatečně volný prostor, abyste se v případě pádu vyhnuli nárazu do země nebo jiných překážek.

Pro normu EN 12841/B používejte pouze

kotevni body, které splňují požadavky normy EN 795 (minimální pevnost 12 kN nebo 18 kN pro nekovové kotvy) a nemají ostré hrany.

Postroje

Tento výrobek je kompatibilní s pracovními postroji (EN 813, EN 361), pokud jsou používány v souladu s EN 12841, a s hořezolečnými postroji (EN 12277), pokud jsou používány v souladu s EN 567 a EN 12278.

Připojení lana (EN12841)

V souladu s normou EN 12841:2006/B lze zařízení připojit k postroji pomocí upevňovacího bodu EN 813 na postroji, šňůrky EN 354 a konektory EN 362. Celková délka připojení musí být menší než 1 metr a je nutné zajistit, aby zařízení zůstalo v dosahu uživatele při plném vysunutí.

6. POUŽITÍ VÝROBKU

Otevírání a zavírání bočnice

Chcete-li otevřít CAPTO, stiskněte dvakrát po sobě tlačítko pro uvolnění bočnice. Tím se uvolní bočnice a umožní se její úplné otevření.

Chcete-li zařízení CAPTO zavřít, zatlačte boční desku zpět do zavřeného polohy. Západka by měla při zavírání boční desky vydat dvě slyšitelná cvaknutí.

Instalace a demontáž

Instalace:

- Otevřete boční desku dvojnásobným stisknutím tlačítka pro uvolnění boční desky, jak bylo popsáno výše.
- Jednou rukou držte CAPTO a druhou rukou mírně napněte průběžné lano (pokud jste se to již neučinili).
- Zatlačte na CAPTO proti lanu a pohybujte jím podél lana. To pomůže vést lano na místě. Postupujte podle dráhy lana vyznačené na značkách výrobku a na obrázcích v návodu.
- V případě potřeby vytáhněte boční desku úplně dokofán palcem ruky, kterou držíte CAPTO. Tím se vačka zcela uvolní pro instalaci lana.

- Zavřete CAPTO otočením boční desky do zavřeného polohy, jak je popsáno výše. Poslechněte si dvě slyšitelná „cvaknutí“ a vizuálně zkontrolujte, zda je bočnice zcela zavřená.
- Funkčním testem CAPTO se ujistěte, že je lano správně nainstalováno a zařízení správně funguje. Při provádění tohoto testu vždy používejte záložní bezpečnostní systém.

Odstranění:

- Odstraňte veškerou zátěž, která může působit na CAPTO.
- Zatlačte na CAPTO několik centimetrů směrem ke kotvě/břemenu, aby se vačka odpojila.
- Boční desku otevřete dvojnásobným stisknutím tlačítka pro uvolnění bočnice. Při úplném otevření boční desky se také odsune

vačka od lana, aby se dala snadno vyjmout.

- Sundejte CAPTO z pracovního lana a v případě potřeby odstraňte lano z klady.

UPOZORNĚNÍ:

- Přístroj CAPTO nepoužívejte, dokud není bočnice zcela zavřená a tlačítko pro uvolnění boční desky se nevrátilo do dolní polohy. **6A.**
- Nepokoušejte se uvolnit vačku, pokud je zařízení zatíženo.
- Pokud je vačka zaaretovaná, nepokoušejte se ji z lana vytrhnout pomocí boční desky. Místo toho uvolněte vačku posunutím CAPTO o několik centimetrů směrem ke kotvě / břemenu.
- CAPTO nezachytí lano, když je vačka ručně otevřená.
- Ujistěte se, že lano sleduje dráhu vyznačenou laserovými značkami a obrázky. **6B.**
- Ujistěte se, že lano neprochází nad zadním vodítkem lana.
- Nezakládáte CAPTO jako traverzové doplnění s dlouhým vedením. Není určen k přenašení kolmé zátěže, pokud je umístěn na napnutém vedení. **6C.**
- Neinstalujte lano přímo z úchytu lana do vnitřní dráhy klady. **6D.**
- Instalace lana skrz úchyt lana a kolem vnější strany klady umožní postupné zachycení při tahu 1:1. Použití v této konfiguraci by se mělo omezit na zachycení vůle. CAPTO není určeno k použití jako kladka pro zachycení postupu. **6D.**

Použití při přepravě

CAPTO je navržen tak, aby fungoval jako kladkový lanový blok (PRG) v těžkých systémech. V této konfiguraci pracuje CAPTO v kombinaci s postupovým zachycovačem (PCD), jako je například jistič / slaňovač zařízení nebo samobrzdicí sestupový přístroj, jako je CMC CLUTCH od společnosti Harken Industrial™. Nainstalujte CAPTO do první polohy na pracovním lanu mezi PCD a břemeno a pomocí integrované klady a smyčky přidejte požadovanou mechnickou výhodu.

Systém mechanického kladkostroje 3:1

Otevřete CAPTO podle předchozího popisu a nainstalujte jej na zátěžové vedení vedoucí k PCD. Vezměte zadní konec lana vycházejícího z PCD a protáhněte jej kolem klady CAPTO ve směru vyznačeném na laserových značkách a zobrazeném na obrázcích. Před zatížením systému a tažením s tímto zařízením Z-Rig 3:1 se ujistěte, že je bočnice zcela uzavřena.

Systém mechanického kladkostroje 5:1

Chcete-li přejít ze systému s mechanickou výhodu 3:1 na systém s mechanickou výhodu 5:1, použijte vhodné konektory k připojení femence na straně PCD systému a další femence ke klade CAPTO. Vezměte zadní stranu lana vycházejícího z klady CAPTO a provlékněte ji dalšími kladkami. Dbejte na to, aby byly klady orientovány v jedné linii s

lanem. Otočné klady se pro tento účel doporučují, ale nejsou nutné. Pomocí femence CAPTO a integrovaného třmenu lze sestavit řadu dalších systémů mechanických výhod.

Optévné nastavení systému

Pro optévné nastavení tažného systému uvolněte lah na tažném laně a zatlačte CAPTO směrem k nákladu. Tímte poskytuje užitečný pákový bod pro přestavení zařízení do požadované polohy. Instalace volitelné smyčky pro příslušnoství může rovněž poskytnout místo, odkud lze CAPTO vytahnout / znovu nastavit.

Chcete-li tažný systém sbalit, uvolněte tažné lano a klady CAPTO několik centimetrů směrem k nákladu, aby se uvolnila vačka. Palcem na rukovětí vačky přidejte vačku otevřenou a posuňte CAPTO směrem k PCD.

Použití ve vstupném řáde

Použití CAPTO v této aplikaci umožňuje výstup po laně v souladu s normami EN567, EN12841/B a NFPA 2500 Rope Grab / Ascender. Když je nastavené kotevní lano zatíženo plnou vahou uživatele, stává se pracovním lanem. Pro optimální bezpečnost uživatele by mělo být použito bezpečnostní lano se záložním zařízením (EN12841 typ A).

Instalace systému CAPTO na pracovní systém je popsána v předchozí části instalace a demontáže. Pokud používáte CAPTO jako výstupní zařízení, připevněte šňůru do oka CAPTO pomocí kompatibilního konektoru. Podle potřeby připojte další osobní výstupové vybavení, například noční smyčku nebo etír. Otestujte funkčnost CAPTO, abyste se ujistili, že je lano správně nainstalováno a zařízení správně funguje. Při provádění tohoto testu vždy používejte záložní bezpečnostní systém.

Chcete-li vyjmout zařízení CAPTO, přečtěte si předchozí část instalace a vyjmout. Použití šňůry připravené ke třmenu CAPTO je vytvoření zvyčného systému, který zabraňuje upuštění zařízení. Technika ukládání zařízení CAPTO na smyčku převodového postroje se může lišit v závislosti na typu použitého konektoru. Šířka třmenu CAPTO může bránit jeho otáčení kolem hřbetu karabiny ve tvaru D. Ve většině případech může becket přepít přes zámeč karabiny a přirozeně viset, když je připnutý na výstupním laně. Pokud používáte karabiny se zámečkem ANSI, doporučujeme použít oválnou karabiny, aby se becket mohl otáčet podél hřbetu. V tomto případě je také nejlepší nevrátit připnutí do CAPTO a teprve poté připevnit další vybavení, jako je šňůra a/ nebo noční smyčka.

Použitje

Chcete-li během osobního výstupu posunout CAPTO směrem ke kotvě, zatlačte/zatáhnete za přístroj a posuňte jej podél pracovního lana. Pro postup vzhůru použijte CAPTO ve spojení s PCD, například hrudním výstupovým zařízením nebo samobrzdicím sestupovým zařízením. Při přibližování k uzlímu, kotvám nebo mezikotvám dbejte zvýšené opatnosti. Udržujte zařízení v místě připojení uživatele nebo nad ním, abyste eliminovali možnost pádu s pádovým faktorem větším než 1.

Chcete-li uvolnit vačku pro účely spuštění lana, začněte tím, že odstraníte veškeré

zřízení působící na kladku a kladku. Zatlačte CAPTO o několik centimetrů směrem ke kotvě/zátěži, aby se uvolnila vačka. Pomoci palce na prvcích Cam Grip otočte vačku směrem od lana, jak je znázorněno na obrázcích. Posouvajte zařízení CAPTO podél lana, přičemž držte vačku otevřenou. Odstraňte palec, aby se vačka mohla znovu zapnout na požadovaném místě na laně.

VAROVÁNÍ: Nepokoušejte se uvolnit vačku, pokud je zařízení zatíženo. CAPTO nezachytí lano, když je vačka ručně otevřená.

Použití v systému RAD

CAPTO lze použít v kombinaci se samobrzdicím sestupovým zařízením a vytvořit tak systém rychlého výstupu a sestupu (RAD). Systém RAD zvyšuje mechanickou výhodu a doporučuje se pro výstupy s těžšími břemeny, značnou zátěží na zádech nebo pro krátká stoupání vyžadující efektivní přechody mezi výstupem a sestupem.

Sestavení systému RAD System začněte instalací a funkčním testováním vybraného samobrzdicího sestupového zařízení.

Otevřete boční desku CAPTO a umístěte ji na pracovní lano mezi sestupové zařízení a kotvu. Přehodte smyčku lana ze sestupového zařízení kolem kladky CAPTO podle laserového značení. Tím vznikne mechanický kladkostroj 3:1 při ovládní lezcem.

Zavěte boční desku CAPTO a otestujte funkci zařízení. Podle potřeby připevněte k držáku CAPTO další vybavení, například šňůrku a pouzko na nohu. Postupujte směrem nahoru tak, že CAPTO zatlačíte směrem ke kotvě a poté vystoupáte v noční smyčce a zároveň zatáhnete za ocas lana vycházející z kladky CAPTO.

Sestup lze provést sestupem pomocí CAPTO, jak bylo popsáno výše, nebo sejmutím CAPTO z pracovního lana a použitím samobrzdicího sestupového zařízení.

Při výstupu a sestupu na lanových systémech vždy používejte sadu dvou lan, hlavního a záložního. Toto zařízení je určeno pouze pro postup po laně a není určeno pro funkci v systému zachycení pádu.

Použití jako kladka

Hlavní funkcí řemenice CAPTO je pomáhat při budování systémů mechanických kladkostrojů. Lze ji také použít jako samostatnou kladku, pokud se jako kotevní bod kladky použije CAPTO becket. Způsob upevnění a orientaci řemenice naleznete na příslušném obrázku.

Kladka CAPTO je pevnostně hodnocena pouze v případě, že je jako kotevní bod kladky použito třmenový otvor. Pokud je jako kotevní bod použito lano CAPTO, nikoliv třmen, pak se uvedená MBS kladky nepoužije. Tato konfigurace navíc omezuje velikost síly, kterou lze na kladku působit, protože CAPTO lanový blokant je navržen tak, aby při přetížení (například při působení více než 4 kN na kladku nebo třmen) na laně prokluzoval. Pro bezpečný provoz zařízení CAPTO a jeho součástí neblokuje lano v blokantu uzlem ani jinak nebraňte zařízení v prokluzu na laně.

Upevnění smyčky pro příslušenství

CAPTO má dutou osičku Cam (průměr 3,96 mm), která umožňuje připevnění smyčky pro přídatnou lano nebo měkké smyčky. Smyčky pro příslušenství lze použít k připevnění produktu pro resetování systémů mechanických kladkostrojů nebo k uložení zařízení CAPTO na stroj, výstroj nebo stojan na vybavení. Neměla by být považována za záchranný nebo nosný / jmenovitý kotevní bod.

Je důležité, aby délka smyčky pro příslušenství byla dostatečně malá, aby nemohla procházet za vačkou a způsobit její otevření. Při používání smyčky pro příslušenství sledujte, zda není vtlačena do vačky. Smyčka pro příslušenství jakékoli velikosti by mohla narušit funkci vačky nebo bočnice. Nezapínejte bočnici s poutkem pro příslušenství uvnitř produktu. Smyčky pro příslušenství připevňujte na vlastní nebezpečí.

7. ZÁZNAMY O VYBAVENÍ

Výsledky podrobné pravidelné kontroly zaznamenejte pomocí postupů a formulářů pro kontrolu osobních ochranných prostředků, které jsou k dispozici na stránkách cmcpro.com, nebo pomocí vzorové tabulky uvedené v této části. Příslušné informace zahrnují: typ, model, kontaktní údaje výrobce, sériové nebo individuální číslo, problémy, poznámky, jméno a podpis inspektora a klíčová data včetně data výroby, nákupu, prvního použití a příští pravidelné kontroly. Pokud zařízení při kontrole nevyhoví, mělo by být vyřazeno z provozu a odpovídajícím způsobem označeno nebo zničeno, aby se zabránilo jeho dalšímu používání.

8. DALŠÍ INFORMACE

Prohlášení o shodě

Společnost CMC Rescue, Inc. prohlašuje, že tento výrobek je v souladu se základními požadavky a příslušnými ustanoveními předpisů EU. Originál prohlášení o shodě si můžete stáhnout na této webové stránce: cmcpro.com.

WARNUNG

Aktivitäten, die mit der Verwendung dieser Ausrüstung verbunden sind, sind von Natur aus gefährlich. Sie sind für Ihre Handlungen und Entscheidungen selbst verantwortlich. Bevor Sie dieses Gerät benutzen, müssen Sie:

- Die Gebrauchsanweisungen, Etiketten und Warnhinweise lesen und verstehen.
- Machen Sie sich mit den Möglichkeiten und Grenzen des Systems vertraut.
- Lassen Sie sich in der ordnungsgemäßen Verwendung des Geräts speziell schulen.
- Verstehen und akzeptieren Sie die damit verbundenen Risiken.

DIE NICHTBEACHTUNG EINES DIESER WARNHINWEISE KANN ZU SCHWEREN VERLETZUNGEN ODER ZUM TOD FÜHREN.

Für Informationen über die Leistung des Geräts bei Verwendung anderer Rettungsseile wenden Sie sich bitte an CMC oder besuchen Sie den technischen Bereich von CAPTO unter cmcpro.com.

1. RÜCKVERFOLGBARKEIT & KENNZEICHNUNG

(A) Produktname (B) Diagramm des Seilverlaufs (C) Doppelwirkende Öffnung (D) Falscher Seilverlauf (E) Seidurchmesser & Anker/Lastseite (F) Besonderer Hinweis oder Vorsicht (G) Rollenbelastung/Laufrichtung (H) USA Made (I) Zeichen und Informationen der NFPA-Zertifizierungsstelle (J) Standardkennzeichnungen (K) CE-Zeichen und Nummer der Stelle, die die Produktion dieser persönlichen Schutzausrüstung kontrolliert (L) Hersteller & Kontaktdaten (M) Modellidentifikation: 336011 (N) Individuelle Nummer (O) Rollenstärke (P) Lesen Sie die Gebrauchsanweisung sorgfältig durch:

2. ANWENDUNGSBEREICH**Einführung**

Der CAPTO ist ein intuitives Gerät, welches den Zeit- und Ausrüstungsaufwand für das Auf- und Abseilen, Aufsteigen und ähnliche Aufgaben reduziert. Der CAPTO verfügt über eine integrierte Seilklemme, eine Umlenkrolle und einer Öse die einen schnellen Aufbau von zusätzlichen Flaschenzugsystemen ermöglicht, ohne das Prusiks verwendet oder weitere Komponenten angebracht werden müssen.

Die innovative V-Rillen-Nocke von CAPTO ist dazu gedacht, eine 2-Personen-Rettungsast zu halten, ohne das Seil zu beschädigen. Im Gegensatz zu gezahnten Geräten ist die V-Rillen-Nocke so konzipiert, dass diese in Überlastsituationen Energie abgibt und auf dem Seil rutscht ohne dieses zu beschädigen.

Auf der CMC-Website finden Sie Daten über die Schlupfleistung vom CAPTO bei einer Reihe von Industrieseilen in verschiedenen Konfigurationen.

Die V-Rillen-Nocke lässt sich schnell und einfach an gespannten und ungespannten Seilen installieren. Sie löst sich auch nach einem Schlupfereignis sanft, läuft mit minimaler Reibung am Seil hoch und rastet mit Leichtigkeit wieder ein.

Eine Zubehörschlaufe kann in die Cam-Achse von CAPTO eingebaut werden, um das Zurücksetzen am Seil oder eine ergonomische Aufbewahrung an einem Gurt zu ermöglichen.

In das CAPTO- ist eine hocheffiziente nadelgelagerte Umlenkrolle mit integriertem Anschlagpunkt eingebaut. Sowohl die Nocke als auch die Umlenkrolle sind sofort zugänglich, wenn die Seitenplatte geöffnet ist, wodurch es möglich ist, 3:1-Flaschenzugsysteme in einer Bewegung zu montieren. Das Seil kann ein- und ausgebaut werden, ohne dass es von der Umlenkrolle gelöst werden muss. Als unabhängiger Befestigungspunkt ist die Halterung ideal für den Anschlag von zusätzlichen mechanischen Flaschenzügen oder persönlicher Auf-Abstiegsausrüstung wie Abseilgeräte, Umlenkrollen und Fußschlaufen.

Anwendungen

Der CAPTO darf nicht außerhalb seiner Grenzen oder für einen anderen als den vorgesehenen Zweck verwendet werden.

Dieses Gerät ist eine persönliche Schutzausrüstung (PSA), die zur Absturzsicherung bei der Arbeit und Rettung verwendet wird. Dieses Produkt erfüllt die Anforderungen der Verordnung (EU) 2016/425 über persönliche Schutzausrüstungen nur dann, wenn es als Abseilgerät des Typs B (EN12841), als Seilklemme/ Abseilgerät (EN567 & NFPA 2500) und als Umlenkrolle (EN 12278 & NFPA 2500) verwendet wird.

Bei der Verwendung als Abseilgerät in seilunterstützten Zugangssystemen (EN 12841/B) fungiert das Gerät als Arbeitseilklemme und kann zur Arbeitspositionierung in seilunterstützten Zugangssystemen und zur Bewegungsbegrenzung (Rückhaltung) verwendet werden. Bei der Verwendung als Seilklemme (EN 567 & NFPA 2500) greift das Gerät unter Last in eine Richtung und bewegt sich frei in die entgegengesetzte Richtung, wenn es an einem Seil mit entsprechendem Durchmesser befestigt ist.

Bei Verwendung als Umlenkrolle (EN12278 & NFPA 2500) kann das Gerät verwendet werden, um ein Seil (gemäß EN 892 und EN 1891) oder eine Zubehörschleife (gemäß EN 564) mit einem Verbindungsstück (gemäß EN 12275) zu verbinden, um die Reibung zu verringern, während sich das Seil unter Last bewegt.

Die EU-Konformitätserklärung finden Sie unter cmcpro.com.

Normen und Zertifizierungen

1 Festigkeitsprüfung der Rolle unter Verwendung des CAPTO-Anschlagpunktes als Rollenbefestigungspunkt

Verantwortung

Diese Anleitung erklärt den korrekten Gebrauch Ihres

Geräts. Die Warnsymbole informieren Sie über einige potenzielle Gefahren im Zusammenhang mit der Verwendung Ihrer Ausrüstung, aber es ist unmöglich, diese vollständig zu beschreiben. Sie sind dafür verantwortlich, alle Warnhinweise zu beachten und Ihre Ausrüstung richtig zu benutzen. Jede missbräuchliche Verwendung dieses Geräts birgt zusätzliche Gefahren. Dieses Produkt darf nur von einer Person verwendet werden, die in der sicheren Verwendung des Geräts geschult und kompetent ist.

Wenden Sie sich an CMC, wenn Sie Fragen haben oder diese Anweisungen nicht verstehen. Besuchen Sie cmcpro.com für Aktualisierungen und zusätzliche Informationen.

Die Benutzerinformationen müssen dem Benutzer des Produkts zur Verfügung gestellt werden. Die NFPA 1983, die in die Ausgabe 2022 der NFPA 2500 eingeflossen ist, empfiehlt, die Benutzerinformationen von der Ausrüstung zu trennen und sie in einem permanenten Verzeichnis aufzubewahren. Die Norm empfiehlt außerdem, eine Kopie der Benutzerinformationen anzufügen, die zusammen mit dem Gerät aufbewahrt werden sollte, und die Informationen vor und nach jedem Gebrauch zu lesen. Weitere Informationen zu Sicherheitsausrüstungen finden Sie in NFPA 1500, NFPA 1858 und NFPA 1983, die in die Ausgabe 2022 von NFPA 2500 aufgenommen wurden. Dieses Dokument muss dem Benutzer vom Händler in der jeweiligen Landessprache zur Verfügung gestellt werden und muss während der Benutzung des Geräts mitgeführt werden. Beachten Sie die einschlägigen nationalen Vorschriften.

Bevor Sie diese Ausrüstung benutzen, müssen Sie einen Rettungsplan für eventuelle Notfälle haben und medizinisch fit und in der Lage sein, Ihre eigene Sicherheit und Notfallsituationen zu kontrollieren. Überprüfen Sie die Ausrüstung vor und nach der Benutzung. Ohne schriftliche Zustimmung des Herstellers dürfen keine Änderungen oder Ergänzungen an der Ausrüstung vorgenommen werden. Der Benutzer muss sicherstellen, dass im Falle eines Sturzes in das PSA-System die Rettung sofort, wirksam und sicher erfolgen kann.

3. NOMENKLATUR

(A) Bewegliche Seitenplatte (B) Entriegelungstaste für die Seitenplatte (C) Verriegelung der Seitenplatte (D) Nocken (E) Nockengriff (F) Hintere Seilführung (G) Vorderer Seilführung (H) Seilrolle (I) Bügel (J) Zubehörschleife/befestigung (K) Anker/Lastenende

4. INSPEKTION, ZU ÜBERPRÜFENDE PUNKTE**Inspektion**

Die Sicherheit der Benutzer hängt von der Unversehrtheit der Geräte ab. Die Geräte sollten vor der Inbetriebnahme sowie vor und nach jedem Gebrauch gründlich inspiziert werden. Darüber hinaus ist mindestens alle 12 Monate (je nach den geltenden

Vorschriften und Einsatzbedingungen) eine detaillierte regelmäßige Inspektion durch eine kompetente Person erforderlich. Befolgen Sie die auf cmcpro.com verfügbaren Inspektionsverfahren. Halten Sie die Ergebnisse der Inspektion in der Inspektionscheckliste fest und bewahren Sie sie auf. Wenn das Gerät die Inspektion nicht besteht, sollte es aus dem Verkehr gezogen und entsprechend gekennzeichnet oder zerstört werden, um eine weitere Verwendung zu verhindern.

Vor und nach jeder Anwendung

Führen Sie die unten aufgeführten Kontrollen durch, um sicherzustellen, dass sich das Gerät in einem betriebsfähigen Zustand befindet und normal funktioniert, bevor Sie es verwenden:

- Vergewissern Sie sich, dass das Gerät ordnungsgemäß funktioniert.
- Überprüfen Sie das Vorhandensein und die Lesbarkeit der Produktkennzeichnungen.
- Stellen Sie sicher, dass keine übermäßige Abnutzung oder Anzeichen von Schäden wie Verformungen, Korrosion, scharfe Kanten, Risse oder Grate vorhanden sind. Kleine Kerben oder scharfe Stellen können mit Sandpapier geglättet werden.
- Prüfen Sie, ob Schmutz oder Fremdkörper wie Sand, Steine und Schutt vorhanden sind, die den normalen Betrieb beeinträchtigen oder verhindern können.
- Prüfen Sie die Seitenplatte auf Verformung oder übermäßiges Spiel.
- Überprüfen Sie die Bewegung der Nocke und die Wirksamkeit der Feder.
- Prüfen Sie die Nockenrillen auf übermäßigen Verschleiß.
- Vergewissern Sie sich, dass die Rolle funktionsfähig ist und sich frei um die Achse drehen kann.

Während der Benutzung

- Vergewissern Sie sich, dass alle Ausrüstungsgegenstände richtig zueinander positioniert sind.
- Überwachen Sie den Zustand des Geräts und seiner Verbindungen zu anderen Geräten im System.
- Achten Sie darauf, dass nichts den Betrieb des Geräts oder seiner Komponenten beeinträchtigt.
- Halten Sie Fremdkörper aus dem Gerät fern.
- Beurteilen Sie die Umgebungsbedingungen. Feuchte oder eisige Umgebungen können das Verhalten der Ausrüstung verändern. Die Leistung kann je nach Zustand des Seils (Alter, Abnutzung, Schlamm, Feuchtigkeit, Eis) variieren.
- Verringern Sie das Risiko von Stoßbelastungen, indem Sie den Spielraum zwischen dem Gerät und der Last/dem Anker minimieren.

Lebensdauer

CMC gibt kein Verfallsdatum für Hardware an, da die Lebensdauer stark davon abhängt, wie und wo sie eingesetzt wird. Die Art der Nutzung, die Intensität der Nutzung und die Umgebung, in der das Gerät genutzt wird, sind alles Faktoren, die die Nutzbarkeit des Geräts bestimmen. Ein einziges außergewöhnliches Ereignis kann ein Grund für die Ausmusterung nach nur einem Einsatz sein, wie z. B. der Kontakt mit scharfen Kanten, extremen Temperaturen, Chemikalien oder rauen Umgebungen.

Ein Produkt muss sofort aus dem Verkehr gezogen werden, wenn:

- Es besteht die Inspektion nicht.
- Es funktioniert nicht richtig.
- Es hat unleserliche Produktkennzeichnungen.
- Es weist Anzeichen von Beschädigung oder übermäßigem Verschleiß auf.
- Es wurde einem schwerwiegenden Ereignis ausgesetzt, wie z. B. Stoßbelastungen, Stürzen oder nicht bestimmungsgemäßem Gebrauch.
- Es wurde mit aggressiven chemischen Mitteln behandelt.
- Die vorherige Nutzung unbekannt ist.
- Sie haben Zweifel an seinem Zustand oder seiner Zuverlässigkeit.
- Wenn es aufgrund von Änderungen der Gesetzgebung, der Normen, der Technik oder der Inkompatibilität mit anderen Geräten veraltet ist.

Ausgemusterte Geräte dürfen erst dann wieder verwendet werden, wenn eine sachkundige Person schriftlich bestätigt hat, dass dies zulässig ist. Wenn das Produkt ausgemustert werden soll, ist es außer Betrieb zu nehmen und entsprechend zu kennzeichnen oder zu zerstören, um eine weitere Verwendung zu verhindern.

Transport, Lagerung und Beförderung

Halten Sie das Gerät während des Gebrauchs, des Tragens, der Lagerung und des Transports von Säuren, Laugen, Rost und starken Chemikalien fern. Setzen Sie das Gerät keinen Flammen oder hohen Temperaturen aus. Lagern Sie es an einem kühlen, trockenen Ort. Achten Sie darauf, dass das Gerät vor äußeren Stößen, scharfen Kanten, übermäßigen Vibrationen, extremen Temperaturen, chemischen Reagenzien und ultravioletter Strahlung geschützt ist. Reinigen und trocken Sie das Gerät nach jedem Gebrauch, um Staub, Ablagerungen und Feuchtigkeit zu entfernen. Verwenden Sie sauberes Süßwasser, um Schmutz und Ablagerungen abzuwaschen. Verwenden Sie zur Reinigung des Geräts keinen Hochdruckreiniger. Wenn das Gerät durch den Gebrauch oder die Reinigung nass geworden ist, lassen Sie es an der Luft bei Temperaturen zwischen 10° C und 30° C trocknen und halten Sie es von direkter Hitze fern.

Nach der Verwendung des CAPTO in schmutzigen oder staubigen Umgebungen muss der Verriegelungsmechanismus möglicherweise gereinigt und geschmiert werden, um die ordnungsgemäße Funktion zu gewährleisten. Verwenden Sie zum Reinigen ein mit Isopropylalkohol getränktes Wattestäbchen, um Schmutz oder Staub von den Oberflächen des Seitenplattenentriegelungsknopfes, der Seitenplattenverriegelung und der Verriegelungstifte zu entfernen, wie in den Abbildungen hervorgehoben.

Garantie & Reparaturen

Sollte Ihr Produkt aufgrund von Verarbeitungs- oder Materialfehlern defekt sein, wenden Sie sich bitte an den Kundendienst unter info@cmcpro.com, um Informationen zur Garantie und zum Service zu erhalten. Die CMC-Garantie deckt keine Schäden ab, die durch unsachgemäße Pflege, unsachgemäßen Gebrauch, Änderungen und Modifikationen, Unfallschäden oder natürlichen Materialabbau bei längerem Gebrauch und über längere Zeit entstehen. Das Gerät darf ohne schriftliche Empfehlung des Herstellers in keiner Weise modifiziert oder so verändert werden,

das zusätzliche Teile angebracht werden. Werden Originalkomponenten verändert oder aus dem Produkt entfernt, können die Sicherheitsaspekte des Produkts eingeschränkt sein. Alle Reparaturarbeiten müssen vom Hersteller durchgeführt werden. Alle anderen Arbeiten oder Änderungen führen zum Erlöschen der Garantie und entbinden CMC von jeglicher Haftung und Verantwortung als Hersteller.

5. KOMPATIBILITÄT

Vergewissern Sie sich, dass dieses Produkt mit den anderen Geräten im System kompatibel ist und dass die vorgesehenen Anwendungen den geltenden Normen entsprechen. Geräte, die mit diesem Produkt verwendet werden, müssen den gesetzlichen Anforderungen in Ihrem Land entsprechen und eine sichere, funktionale Interaktion ermöglichen.

Wenn dieses Produkt mit anderen Geräten kombiniert und/oder in einem Rettungs-/Absturzschutzsystem verwendet wird, müssen die Benutzer die Anweisungen aller Komponenten vor der Verwendung verstehen und befolgen, um sicherzustellen, dass die Sicherheitsaspekte dieser Artikel sich nicht gegenseitig beeinträchtigen.

Durch die Kombination von anderen Geräten mit diesem Produkt können Gefahren entstehen und die Funktionalität beeinträchtigt werden, wenn die Funktion eines Geräts durch die sichere Funktion eines anderen Geräts beeinträchtigt wird oder diese beeinträchtigt wird. Der Benutzer trägt die volle Verantwortung für die Verwendung nicht normgerechter oder zusätzlicher Komponenten. Wenden Sie sich an CMC, wenn Sie sich über die Kompatibilität Ihrer Ausrüstung unsicher sind.

Seile

Verwenden Sie nur die empfohlenen Durchmesser und Typen von Kunststoffseilen. Unterschiedliche Typen von Verankerungseilen können die Eigenschaften und die sichere Funktion des Geräts verändern. Die Leistung des Seilgriffers kann durch verschiedene Parameter wie Durchmesser, Konstruktion, Abnutzung und Oberflächenbehandlung des Seils sowie durch andere Variablen wie gefrorene, schlammige, nasse oder schmutzige Seile beeinflusst werden.

Je nach den einschlägigen Vorschriften kann das Gerät nur mit den in der obigen Tabelle "Normen und Zertifizierungen" aufgeführten Seiltypen verwendet werden.

Für die Zertifizierungen EN 12841:2006/B und EN 567:2013 wurden die folgenden Seile verwendet:

- Teufelberger Fiber Rope Corp, KMIII, 10,5 mm und 11 mm

WARNUNG: Nicht für Drahtseile oder geflochtene (gelegte) Seile verwenden.

Steckverbinder

Beim Einbau von Karabinern in die Halterung ist es ratsam, den Karabiner so auszurichten, dass der breiteste Teil mit dem Gerät in Berührung kommt. Um die Dreifachbelastung zu minimieren, stellen Sie sicher, dass der Karabiner mit dem Seil und dem

Gerät ausgerichtet ist.

- EN 12841/B verwenden: EN 362 Klasse B Karabinerhaken.
- NFPA 2500 (2022 ED) Verwendung: Karabinerhaken für technische oder allgemeine Zwecke.

Verankerungen

Es ist wichtig, dass das Gerät und die Anschlagpunkte immer korrekt über dem Benutzer angebracht sind und dass die Arbeit so organisiert ist, dass das Risiko eines Sturzes aus der Höhe minimiert wird. Achten Sie immer auf einen ausreichenden Abstand, um im Falle eines Sturzes einen Aufprall auf den Boden oder andere Hindernisse zu vermeiden.

Für EN 12841/B dürfen nur Ankerpunkte verwendet werden, die der Norm EN 795 entsprechen (Mindestfestigkeit von 12kN bzw. 18kN bei nichtmetallischen Anker) und keine scharfen Kanten aufweisen.

Geschirre

Dieses Produkt ist mit Arbeitssurten (EN 813, EN 361) kompatibel, wenn es in Übereinstimmung mit EN 12841 verwendet wird, und mit Bergsteigerurten (EN 12277), wenn es in Übereinstimmung mit EN 567 und EN 12278 verwendet wird.

Lanyard-Anschluss (EN12841)

Gemäß EN 12841:2006/B kann das Gerät über einen EN 813-Befestigungspunkt am Auffanggurt, ein EN 354-Verbindungsmittel und EN 362-Verbindungselemente mit dem Gurt verbunden werden. Die Gesamtlänge der Verbindung muss weniger als 1 Meter betragen, und es muss unbedingt sichergestellt werden, dass das Gerät bei voller Ausladung in Reichweite des Benutzers bleibt.

6. PRODUKTVERWENDUNG

Öffnen und Schließen der Seitenplatte

Um den CAPTO zu öffnen, betätigen Sie zweimal hintereinander die Entriegelungstaste der Seitenplatte. Dadurch wird die Seitenplatte freigegeben und kann vollständig geöffnet werden.

Um den CAPTO zu schließen, schieben Sie die Seitenplatte zurück in die geschlossene Position. Die Verriegelung sollte zwei hörbare Klickgeräusche von sich geben, wenn sich die Seitenplatte schließt.

Einbau und Ausbau

Einbau:

- Öffnen Sie die Seitenabdeckung, indem Sie die Entriegelungstaste für die Seitenabdeckung wie zuvor beschrieben zweimal betätigen.
- Halten Sie den CAPTO mit einer Hand und ziehen Sie mit der anderen Hand eine leichte Spannung auf das Wirtseil (falls nicht bereits geübt).
- Drücken Sie den CAPTO gegen das Seil, während Sie es entlang des Seils bewegen. Dies hilft, das Seil in die richtige Position zu bringen. Folgen Sie dem durch die Produktmarkierungen und die Abbildungen im Handbuch angegebenen Seilverlauf.
- Ziehen Sie bei Bedarf die Seitenplatte mit dem Daumen der Hand, welche den CAPTO hält, vollständig auf. Dadurch wird die Nocke für die Seilmontage vollständig aus dem Weg geräumt.

- Schließen Sie den CAPTO, indem Sie die Seitenplatte wie oben beschrieben in die geschlossene Position drehen. Hören Sie auf zwei hörbare "Klicks" und überprüfen Sie visuell, ob die Seitenplatte vollständig geschlossen ist.
- Funktionstest am CAPTO zur Bestätigung durchführen um sicherzustellen, dass das Seil korrekt installiert ist und das Gerät ordnungsgemäß funktioniert. Verwenden Sie bei der Durchführung dieses Tests immer ein sekundäres Sicherungssystem.
- Beseitigung:
- Entfernen Sie jegliche Last, die auf CAPTO einwirken könnte.
- Schieben Sie den CAPTO einige Zentimeter in Richtung Anker/Last, um die Nocke zu entriegeln.
- Öffnen Sie die Seitenplatte, um die Seite-Entriegelungsknopf der Seitenplatte zweimal betätigen. Wenn das Seitenschild vollständig geöffnet ist, wird auch der Nocken vom Seil weg bewegt, so dass er leicht entfernt werden kann.
- Nehmen Sie den CAPTO von der Arbeitsleine ab und entfernen Sie gegebenenfalls das Seil von der Umlenkrolle.

WARNUNGEN:

- Beladen Sie den CAPTO erst, wenn die Seitenplatte vollständig geschlossen ist und der Entriegelungsknopf der Seitenplatte in die untere Position zurückgekehrt ist.
- Versuchen Sie nicht, die Nocke zu lösen, während das Gerät unter Last steht.
- Wenn der Nocke eingerastet ist, versuchen Sie nicht, ihn mit Hilfe der Seitenplatte vom Seil zu lösen. Lösen Sie stattdessen die Nocke, indem Sie die CAPTO einige Zentimeter in Richtung des Ankers/der Last bewegen.
- CAPTO greift das Seil nicht, wenn die Nocke manuell offen gehalten wird.
- Vergewissern Sie sich, dass das Seil dem durch die Lasermarkierungen und Abbildungen vorgegebenen Weg folgt.
- Achten Sie darauf, dass das Seil nicht über die hintere Seilführung hinausgeht.
- Benutzen Sie den CAPTO nicht als Trolley. Er ist nicht dafür vorgesehen, eine senkrechte Last zu tragen, wenn er auf einer gespannten Leitung steht.
- Installieren Sie das Seil nicht direkt vom Seilgreifer in die innere Seilrollenbahn.
- Wenn Sie das Seil durch den Seilgreifer und um die Außenseite der Seilrolle legen, können Sie den Fortschritt bei einem 1:1-Zug einfallen. Die Verwendung in dieser Konfiguration sollte auf die Aufnahme von Schlaffseil beschränkt sein. Der CAPTO ist nicht für die Verwendung als Fortschrittsicherungsrolle vorgesehen.

Verwendung im Sportwesen

CAPTO wurde entwickelt, um als Seilklemme (Pulley Rope Grab, PRG) in Zugsystemen zu funktionieren. In dieser Konfiguration arbeitet der CAPTO in Kombination mit einem Progress Capture Device (PCD), wie einem Sicherungs-/Abselgerät oder einem selbstbremsenden Abselgerät wie der CMC LUTCH von Harken Industrial™. Installieren Sie den CAPTO in einer festen Position am Arbeitseil zwischen dem

PCD und der Last, und verwenden Sie die integrierte Umlenkrolle, um den gewünschten mechanischen Vorteil hinzuzufügen.

3:1 Mechanisches Flaschenzugsystem

Öffnen Sie den CAPTO wie zuvor beschrieben und installieren Sie sie an der zur PCD führenden Lastleine. Nehmen Sie das Ende des Seils, welches von der PCD kommt, und führen Sie es um die CAPTO-Rolle in der Richtung die auf den Lasermarkierungen angegeben und in den Abbildungen dargestellt ist. Vergewissern Sie sich, dass die Seitenplatte vollständig geschlossen ist, bevor Sie das System beladen und mit diesem 3:1 Z-Rig ziehen.

5:1 Mechanisches Flaschenzugsystem

Um von einem System mit 3:1 zu einem 5:1 Flaschenzug umzubauen, verwenden Sie geeignete Verbindungsstücke, um eine Seilrolle an der PCD-Seite des Systems und eine weitere Seilrolle an der CAPTO-Ose zu befestigen. Nehmen Sie das Ende des von der CAPTO-Rolle kommenden Seils und führen Sie es durch die zusätzlichen Rollen. Achten Sie darauf, dass die Rollen in einer Linie mit dem Seil ausgerichtet sind. Drehbare Rollen werden für diesen Zweck empfohlen, sind aber nicht erforderlich. Mit der CAPTO-Rolle und dem integrierten Anschlagpunkt wird eine Flaschenzugwirkung erzielt.

Neueinstellung des Systems

Um das Flaschenzug neu einzustellen, lassen Sie die Spannung am Zugstrang los und schieben den CAPTO in Richtung der Last. Die Lasche bietet einen nützlichen Hebelpunkt, um das Gerät in die gewünschte Position zu bringen. Die Installation einer optionalen Zubehörschlaufe kann auch eine Stelle bieten, von der aus die CAPTO gezogen bzw. neu eingestellt werden kann.

Um das Zugsystem zusammenzuklappen, lockern Sie den Zugstrang und schieben Sie den CAPTO einige Zentimeter in Richtung der Last, um den Nocken zu lösen. Halten Sie die Nocke mit dem Daumen am

Nockengriff offen und schieben Sie die CAPTO in Richtung PCD.

Verwendung

Die Verwendung von CAPTO in dieser Anwendung ermöglicht das Aufsteigen an einem Seil gemäß EN567, EN12841/B und NFPA 2500 Rope Grab / Ascender. Wenn das verstellbare Anschlagseil durch das volle Gewicht des Benutzers belastet wird, wird es zu einem Arbeitseil. Für die optimale Sicherheit des Benutzers sollte ein Sicherungssystem mit einem Sicherungsgerät (EN12841 Typ A) verwendet werden.

Um den CAPTO am Arbeitseil zu installieren, lesen Sie bitte den vorherigen Abschnitt Installation und Demontage. Wenn Sie den CAPTO als Aufsteigergerät verwenden, befestigen Sie ein Verbindungsmittel mit einem kompatiblen Verbindungsstück an der CAPTO-Aufnahme. Bringen Sie bei Bedarf weitere persönliche Aufstieghilfen an, wie z. B. eine Zubehörschlaufe oder einen Etrierer. Führen Sie einen Funktionstest des CAPTO durch, um sicherzustellen, dass das Seil korrekt installiert ist und das Gerät einwandfrei funktioniert. Verwenden Sie bei der

Durchführung dieses Tests immer ein sekundäres Sicherungssystem.

Um den CAPTO zu entfernen, lesen Sie bitte den vorherigen Abschnitt "Installation und Demontage". Die Verwendung einer an der CAPTO-Lasche befestigten Leine schafft ein Rückhalteystem, das ein Herunterfallen des Geräts verhindert. Das Verstauen des CAPTO an einer Gurtzeugschlaufe kann je nach Art des verwendeten Karabiners unterschiedlich sein. Die Breite der CAPTO-Öse kann verhindern, dass er sich um den Rückseite eines D-Karabiners dreht. In den meisten Fällen kann die Lasche über den Karabinerhaken geführt werden, wenn sie in eine Materialschlaufe eingehängt wird. Bei Verwendung von ANSI-Karabinern mit Schnapper wird empfohlen, einen ovalen Karabiner zu verwenden, damit sich die Öse entlang des Rückens drehen kann. In diesem Fall ist es auch am besten, sich zuerst in den CAPTO einzuklinken, bevor man zusätzliche Ausrüstung wie ein Verbindungsmittel und/oder eine Fußschlaufe anbringt.

Verwenden

Um den CAPTO während des persönlichen Aufstiegs in Richtung des Ankers zu bewegen, schieben/ziehen Sie das Gerät, um es entlang der Arbeitsleine zu verschieben. Verwenden Sie CAPTO in Verbindung mit einem PCD, wie z. B. einer Bruststeigklemme oder einem selbstbremsenden Abseilgerät, um sich nach oben zu bewegen. Seien Sie besonders vorsichtig, wenn Sie sich Knoten, Anker oder Zwischenanker nähern. Halten Sie das Gerät am oder über dem Verbindungspunkt des Benutzers, um die Gefahr von Stürzen mit einem Sturzfaktor größer als 1 zu vermeiden.

Um die Nocke zum Ablassen des Seiles zu entriegeln, entfernen Sie zunächst jegliche Last, die auf die Seilrolle wirkt. Schieben Sie die CAPTO einige Zentimeter in Richtung des Ankers/der Last, um den Nocken zu lösen. Benutzen Sie einen Daumen am Nockengriff, um den Nocken vom Seil wegzudrehen, wie auf den Abbildungen gezeigt. Schieben Sie CAPTO entlang des Seils, während Sie den Nocken offen halten. Nehmen Sie den Daumen weg, damit ein Nocken an der gewünschten Stelle des Seils wieder einrasten kann.

WARNUNGEN: Versuchen Sie nicht, die Nocke zu lösen, während das Gerät unter Last steht. CAPTO greift das Seil nicht, wenn die Nocke manuell offen gehalten wird.

Verwendung in einem RAD-System

Der CAPTO kann in Kombination mit einem selbstbremsenden Abseilgerät verwendet werden, um ein Rapid Ascent/Descent (RAD) System zu bilden. Ein RAD-System bietet einen zusätzlichen mechanischen Vorteil und wird für Aufstiege mit schweren Lasten oder kurze Aufstiege empfohlen, die effiziente Übergänge zwischen Aufstieg und Abstieg erfordern.

Um ein RAD-System zu bauen, installieren Sie zunächst das gewählte selbstbremsende Abseilgerät und testen dessen Funktion. Öffnen Sie die CAPTO-Seitenplatte und platzieren Sie es am Arbeitseil zwischen dem Abseilgerät und dem Anker.

Führen Sie das Seilende des Abseilgeräts gemäß den Lasermarkierungen um die CAPTO-Rolle. Dadurch entsteht ein mechanischer Vorteil von 3:1, wenn das Abseilgerät vom Kletterer bedient wird.

Schließen Sie die CAPTO-Seitenplatte und testen Sie die Funktion des Geräts. Bringen Sie bei Bedarf zusätzliche Ausrüstung am CAPTO-Bügel an, z. B. ein Verbindungsmittel und eine Fußschlaufe. Bewegen Sie sich nach oben, indem Sie CAPTO in Richtung des Ankers schieben und dann in der Fußschlaufe nach oben treten, während Sie am Seilende, das aus der CAPTO-Rolle austritt, nach unten ziehen.

Der Abstieg kann durch Abseilen mit CAPTO, wie zuvor beschrieben, oder durch Entfernen von CAPTO vom Arbeitseil und Betätigen des selbstbremsenden Abseilgeräts erfolgen.

Verwenden Sie immer zwei Seile, ein Haupt- und ein Sicherungseil, wenn Sie mit Seilsystemen auf- und absteigen. Dieses Gerät ist nur für die Verwendung als Aufstieghilfe an einem Seil und nicht für die Funktion in einem Aufzugsystem vorgesehen.

Verwendung als Umlenkrolle

Die Hauptfunktion der CAPTO-Riemenscheibe ist die Unterstützung beim Bau von mechanischen Vorzugssystemen. Sie kann auch als eigenständige Rolle verwendet werden, indem der CAPTO als Befestigungspunkt für die Rolle verwendet wird. Die Art der Befestigung und die Ausrichtung der Rolle sind in der zugehörigen Abbildung dargestellt.

Die MBS des CAPTO ist nur dann zuverlässig wenn die Rolle als Befestigungspunkt verwendet wird. Wenn der CAPTO als Befestigungspunkt verwendet wird, gilt die angegebene MBS für die Seilrolle nicht. Darüber hinaus schränkt diese Konfiguration die Kraft ein, die auf die Seilrolle ausgeübt werden kann, da die CAPTO-Seilklemme so konstruiert ist, dass er auf dem Seil rutscht, wenn er überlastet wird (z. B. wenn mehr als 4 kN auf die Seilrolle oder die Seilrolle ausgeübt werden). Um einen sichere Verwendung des CAPTO und der Komponenten zu gewährleisten, darf die Seilklemme nicht mit einem Stopperknoten

blockiert oder auf andere Weise daran gehindert werden, auf dem Seil zu rutschen.

Zubehör Schlaufenbefestigung

CAPTO hat eine hohle Cam-Achse (3,96 mm Durchmesser), die die Anbringung einer Zuhörschlaufe oder eines weichen Schäkels ermöglicht. Die Zuhörschlaufe kann zur Befestigung von Verbindungselementen für die Rückstellung mechanischer Vorteilssysteme oder zum Verstauen der CAPTO an einem Gurtzeug, einer Materialschlaufe oder einem Geräteträger verwendet werden. Sie sollte nicht als lebenserhaltender oder lasttragender/bewerteter Befestigungspunkt betrachtet werden.

Es ist wichtig, die Länge der Zuhörschlaufe so gering zu halten, dass sie nicht hinter die Nocke geführt und die Nocke offen gehalten werden kann. Überwachen Sie die Zuhörschlaufe, wenn Sie sie verwenden, um sicherzustellen, dass sie nicht in die Nocke gezogen wird. Eine Zuhörschlaufe beliebiger Größe könnte die Funktion des Nockens oder der Seitenplatte beeinträchtigen. Schließen Sie

die Seitenplatte nicht, wenn sich die Zuhörschlaufe darin befindet. Das Anbringen einer Zuhörschlaufe erfolgt auf eigene Gefahr.

7. GERÄTEAUFZEICHNUNGEN

Halten Sie die Ergebnisse Ihrer detaillierten regelmäßigen Inspektion anhand der PSA-Inspektionsverfahren und -formulare fest, die auf cmcpro.com oder in der Mustertabelle in diesem Abschnitt zu finden sind. Zu den relevanten Informationen gehören: Typ, Modell, Kontaktdaten des Herstellers, Serien- oder Einzelnummer, Probleme, Kommentare, Name und Unterschrift des Inspektors sowie die wichtigsten Daten wie Herstellung, Kauf, erste Verwendung und nächste regelmäßige Inspektion. Wenn ein Gerät die Inspektion nicht besteht, sollte es aus dem Verkehr gezogen und entsprechend gekennzeichnet oder zerstört werden, um eine weitere Verwendung zu verhindern.

8. ZUSÄTZLICHE INFORMATIONEN

Konformitätserklärung

CMC Rescue, Inc. erklärt, dass dieser Artikel mit den grundlegenden Anforderungen und den einschlägigen Bestimmungen der EU-Verordnungen übereinstimmt. Das Original der Konformitätserklärung kann auf folgender Website heruntergeladen werden: cmcpro.com

ADVERTENCIA

Las actividades que implican el uso de este equipo son intrínsecamente peligrosas. Usted es responsable de sus propias acciones y decisiones. Antes de utilizar este equipo, usted debe:

- Leer y comprender las instrucciones de uso, las etiquetas y las advertencias.
- Familiarizarse con sus capacidades y limitaciones.
- Obtener una formación específica para su correcta utilización.
- Comprender y aceptar los riesgos que conlleva.

EL INCUMPLIMIENTO DE CUALQUIERA DE ESTAS ADVERTENCIAS PUEDE PROVOCAR LESIONES GRAVES O LA MUERTE.

Para obtener información sobre el rendimiento del dispositivo cuando se utiliza con otras cuerdas de seguridad, póngase en contacto con CMC o consulte la sección técnica de CAPTO en cmcpro.com.

1. TRAZABILIDAD Y MARCADO

(A) Nombre del producto (B) Diagrama del recorrido de la cuerda (C) Apertura de doble acción (D) Recorrido incorrecto de la cuerda (E) Diámetro de la cuerda y lado de anclaje/carga (F) Aviso especial o precaución (G) Sentido de carga/dirección de giro de la polea (H) Fabricado en EE.UU. (I) Marca e información del organismo de certificación NFPA (J) Marcas de Normativas (K) Marca CE y número del organismo que controla la producción de este equipo de protección individual (L) Fabricante e información de contacto (M) Identificación del modelo: 336011 (N) Número de identificación Individual (O) Resistencia de la Polea (P) Lea atentamente las Instrucciones de Uso:

2. CAMPO DE APLICACIÓN

Introducción

CAPTO es un dispositivo intuitivo que reduce el tiempo y el equipo necesarios para el izado, el ascenso y las tareas relacionadas. Con un elemento de amarre mecánico de cuerda, una polea y un punto de conexión integrado, CAPTO permite el montaje rápido de sistemas de ventajita mecánica sin necesidad de utilizar prusiks ni acoplar varios componentes.

La innovadora leva de ranura en V de CAPTO está pensada para sujetar una carga de rescate de 2 personas sin dañar la cuerda. A diferencia de los dispositivos dentados, la leva de ranura en V tiene un diseño exclusivo para disipar la energía en situaciones de sobrecarga deslizándose por la cuerda. Visite el sitio web de CMC para obtener datos sobre el rendimiento de deslizamiento de CAPTO en una amplia gama de cuerdas del sector en múltiples configuraciones de arastre.

La leva de ranura en V se instala rápida y fácilmente en líneas tensadas y sin tensor. Se libera suavemente, incluso después de un deslizamiento por sobrecarga, desplazándose nuevamente por la cuerda con una fricción mínima y enganchándose de nuevo con facilidad. Se puede instalar un cordón accesorio en el eje hueco de la leva CAPTO para facilitar la recuperación de los sistemas de ventajita mecánica y el aseguramiento ergonómico del dispositivo a un arnés o porta equipos.

El chasis del CAPTO incorpora una polea de rodamientos de agujas de alta eficiencia con un orificio de conexión (Becket) integrado. Tanto la leva como la polea son inmediatamente accesibles cuando la placa lateral está abierta, lo que permite ensamblar sistemas de Ventajita Mecánica 3:1 en un solo movimiento. La cuerda puede instalarse y retirarse sin soportar la su punto de conexión (Becket). Como punto de enganche independiente, el becket es ideal para conectar componentes de ventajita mecánica o equipos personales de ascenso, como eslingas, sistemas de retención, mosquetones y estríbos para pie.

Aplicaciones

CAPTO no se utilizará fuera de sus limitaciones, ni con fines distintos a los previstos.

Este equipo es un equipo de protección individual (EPI) utilizado para la prevención de caídas durante el trabajo y el rescate. Este producto cumple los requisitos del Reglamento (UE) 2016/425 sobre equipos de protección individual solo cuando se utiliza como dispositivo de ajuste de cuerda de tipo B (EN12841), como elemento de amarre/ascensor para cuerda (EN567 y NFPA 2500) y como polea (EN 12278 y NFPA 2500).

Cuando se utiliza como dispositivo de ajuste de cuerda en sistemas de acceso mediante cuerda (EN 12841/B), el dispositivo actúa como ascensor en línea de trabajo y puede utilizarse para el posicionamiento de trabajo en sistemas de acceso mediante cuerda y para la restricción de desplazamiento (retención). Cuando se utiliza como elemento de amarre (EN 567 y NFPA 2500), el dispositivo se bloquea bajo carga en una dirección y se mueve libremente en la dirección opuesta cuando se fija a una cuerda del diámetro adecuado.

Cuando se utiliza como polea (EN12278 y NFPA 2500), el dispositivo se puede utilizar para unir una cuerda (de acuerdo con EN 892 y EN 1891) o un cordón accesorio (de acuerdo con EN 564) a un conector (de acuerdo con EN 12275) para reducir la fricción mientras la cuerda o el cordón accesorio se mueven bajo carga.

La declaración de conformidad de la UE está disponible en cmcpro.com.

Normas y certificaciones

¹ Pruebas de resistencia de la polea realizadas utilizando el CAPTO Becket como punto de fijación de la polea.

Responsabilidad

Estas instrucciones explican el uso correcto de su equipo. Los símbolos de advertencia le informan de

algunos peligros potenciales relacionados con el uso de su equipo, pero es imposible describirlos todos. Usted es responsable de prestar atención a cada advertencia y de utilizar su equipo correctamente. Cualquier uso incorrecto de este equipo creará peligros adicionales. Este producto sólo debe ser utilizado por una persona formada y competente en su uso seguro.

Póngase en contacto con CMC si tiene alguna pregunta o dificultad para comprender estas instrucciones. Consulte cmcpro.com para obtener actualizaciones e información adicional.

La información del usuario se proporcionará al usuario del producto. La norma NFPA 1983, incorporada a la edición 2022 de la norma NFPA 2500, recomienda separar la información para el usuario del equipo y conservar la información en un registro permanente. La norma también recomienda hacer una copia de la información para el usuario y guardarla con el equipo y que se consulte la información antes y después de cada uso. Se puede encontrar información adicional relativa a los equipos de seguridad para la vida en NFPA 1500, y NFPA 1858 y NFPA 1983, incorporados en la edición 2022 de la NFPA 2500. Este documento debe ser proporcionado al usuario por el distribuidor en el idioma del país respectivo y debe conservarse con el equipo mientras esté en uso. Respete la normativa nacional pertinente.

Antes de utilizar este equipo, debe disponer de un plan de rescate para hacer frente a cualquier emergencia que pudiera surgir así como estar en buen estado físico y médico y ser capaz de controlar su propia seguridad y las situaciones de emergencia. Compruebe el equipo antes y después de utilizarlo. No se realizarán alteraciones ni adiciones al equipo sin el consentimiento por escrito del fabricante. El usuario debe asegurarse de que, en caso de caída en el sistema EPI, el rescate pueda realizarse de forma inmediata, eficaz y segura. La suspensión inmóvil en un arnés puede causar lesiones graves o la muerte.

Aunque el CAPTO está diseñado para deslizarse en situaciones de sobrecarga, situaciones imprevistas o no probadas, condiciones ambientales u otros factores podrían impedir el deslizamiento. En estos casos, las cargas totales aplicadas no deben superar las 2500 lbf (11kN) para evitar daños en el CAPTO, la cuerda u otros componentes del sistema. CMC recomienda el uso de un ejecutor u otro dispositivo de detección de carga en escenarios de entrenamiento para comprender mejor estos límites.

3. NOMENCLATURA

(A) Placa lateral móvil (B) Botón de liberación de la placa lateral (C) Pestillo de la placa lateral (D) Leva (E) Ranurado de compresión (pinza) de la cuerda (F) Guía trasera de cuerda (G) Guía delantera de cuerda (H) Polea (I) Punto de conexión (Becket) (J) Eje hueco para cordón accesorio (K) Anclaje extremo de carga

4. INSPECCIÓN, PUNTOS A VERIFICAR

Inspección

La seguridad del usuario depende de la integridad del equipo. Los equipos deben inspeccionarse minuciosamente antes de su puesta en servicio y antes y después de cada uso. Además, se requiere una inspección periódica detallada, realizada por una persona competente, al menos cada 12 meses (dependiendo de la normativa vigente, y de las condiciones de uso). Siga los procedimientos de inspección disponibles en cmcpro.com. Registre y guarde los resultados de la inspección en la Bitácora de comprobación de la inspección. Si el equipo no pasa la inspección, debe retirarse del servicio y marcarse en consecuencia o destruirse para evitar que se siga utilizando.

Antes y después de cada uso

Realice las comprobaciones que se indican a continuación para asegurarse de que el equipo está en condiciones de servicio y funciona con normalidad antes de utilizarlo:

- Confirme que el dispositivo funciona correctamente.
- Verificar la presencia y legibilidad de las marcas del producto.
- Compruebe que no haya desgaste excesivo ni indicios de daños como deformación, corrosión, bordes afilados, grietas o rebabas. Las pequeñas muescas o puntos afilados pueden alisarse con fibra de lina fina.
- Compruebe la presencia de suciedad u objetos extraños que puedan afectar o impedir el funcionamiento normal, como arena, piedras y escombros.
- Compruebe si la placa lateral presenta deformaciones o un juego excesivo.
- Compruebe el movimiento de la leva y la eficacia de su muelle.
- Compruebe si las ranuras de la leva están excesivamente desgastadas.
- Confirme que la polea funciona y gira libremente alrededor de su eje.

Durante el uso

- Confirme que todas las piezas del equipo estén correctamente colocadas entre sí.
- Supervise el estado del dispositivo y sus conexiones con otros equipos del sistema.
- No permita que nada interfiera en el funcionamiento del dispositivo o de sus componentes.
- Mantenga los objetos extraños fuera del dispositivo.
- Evalúe las condiciones ambientales. Los entornos húmedos o helados pueden alterar el comportamiento del equipo. El rendimiento puede variar en función del estado de la cuerda (antigüedad, desgaste, barro, humedad, hielo).
- Reduzca el riesgo de carga dinámica de choque minimizando la holgura entre el dispositivo y la carga/anclaje.

Jubilación

CMC no especifica una fecha de caducidad para el hardware porque la vida útil depende en gran medida de cómo y dónde se utilice. El tipo de uso, la intensidad de uso y el entorno de uso son factores que determinan la capacidad de servicio del equipo. Un solo acontecimiento excepcional puede ser causa de retrata tras un solo uso, como la exposición a bordes afilados, temperaturas extremas, productos químicos o entornos agresivos.

Un producto debe retirarse inmediatamente del servicio cuando:

- No pasa la inspección.
- No funciona correctamente.
- Tiene marcas de producto ilegibles.
- Presenta signos de daños o desgaste excesivo.
- Ha sido sometido a un acontecimiento importante, como cargas dinámicas de choque, caídas o un uso anormal.
- Se ha expuesto a reactivos químicos agresivos.
- Tiene un historial de uso desconocido.
- Tiene alguna duda sobre su estado o fiabilidad.
- Cuando quede obsoleto debido a cambios en la legislación, las normas, la técnica o la incompatibilidad con otros equipos.

El equipo retirado no deberá utilizarse de nuevo hasta que una persona competente confirme por escrito que es aceptable hacerlo. Si el producto debe retirarse, retírelo del servicio y márkelo en consecuencia o destrúyalo para impedir que vuelva a utilizarse.

Transporte y almacenamiento

Durante el uso, portación, almacenamiento y transporte, mantenga el equipo alejado de ácidos, álcalis, óxido y productos químicos fuertes. No exponga el equipo a llamas ni a altas temperaturas. Guárdelo en un lugar fresco y seco. Asegúrese de que el equipo está protegido de impactos externos, bordes afilados, vibraciones excesivas, temperaturas extremas, reactivos químicos y radiación ultravioleta.

Limpie y seque este equipo después de cada uso para eliminar el polvo, los residuos y la humedad. Utilice agua limpia y fresca para eliminar cualquier resto de suciedad o residuos. No utilice un lavador a presión para limpiar el aparato. Si el aparato se moja por el uso o la limpieza, deje que se seque al aire a temperaturas entre 10° C y 30° C, manténgalo alejado del calor directo.

Después de utilizar CAPTO en ambientes sucios o polvorientos, puede ser necesario limpiar y lubricar el mecanismo de cierre para mantener su correcto funcionamiento. Para la limpieza, utilice un aplicador con algodón empapado en alcohol isopropílico para eliminar la suciedad o el polvo de las superficies del botón de liberación de la placa lateral, el pestillo de la placa lateral y los pasadores de bloqueo, tal como se resalta en las ilustraciones.

Garantía y reparaciones

Si su producto tiene un defecto debido a la mano de obra o los materiales, póngase en contacto con el servicio de atención al cliente en info@cmcpro.com para obtener información y servicio de garantía. La garantía de CMC no cubre los daños causados por un cuidado inadecuado, un uso incorrecto,

alteraciones y modificaciones, daños accidentales o la descomposición natural del material con el uso y el tiempo prolongados. El equipo no debe modificarse en modo alguno ni alterarse para acoplar piezas adicionales sin la recomendación escrita del fabricante. Si se modifican o retiran componentes originales del producto, sus aspectos de seguridad pueden verse restringidos. Todos los trabajos de reparación deberán ser realizados por el fabricante. Cualquier otro trabajo o modificación anula la garantía y exime a CMC de toda responsabilidad como fabricante.

5. COMPATIBILIDAD

Compruebe que este producto es compatible con los demás dispositivos y accesorios del sistema y que sus aplicaciones previstas cumplen las normas vigentes. Los dispositivos y accesorios utilizados con este producto deben cumplir los requisitos normativos de su jurisdicción y/o país, y proporcionar una interacción segura y funcional.

Al combinar este producto con otros dispositivos, accesorios o equipos y/o utilizarlo en un sistema de rescate/prevención de caídas, los usuarios deben comprender las instrucciones de todos los componentes antes de su uso y cumplirlas para garantizar que los aspectos de seguridad de estos elementos no interfieran entre sí.

Pueden surgir peligros y la funcionalidad puede verse comprometida al combinar otros dispositivos, equipos o accesorios con este producto en el que la función segura de cualquier elemento se vea afectada o interfiera con la función segura de otro. El usuario asume toda la responsabilidad por el uso no estándar o los componentes añadidos. Póngase en contacto con CMC si no está seguro de la compatibilidad de su equipo.

Cuerda

Utilice únicamente los diámetros y tipos de cuerda sintética recomendados. Los distintos tipos de cuerdas de trabajo pueden modificar las características y el funcionamiento seguro del dispositivo. El rendimiento de la compresión del CAPTO a la cuerda puede verse afectado por diversos parámetros como el diámetro, la construcción, el desgaste y el tratamiento de la superficie de la cuerda, así como por otras variables como cuerdas heladas, con lodo, mojadas o sucias.

En función de la normativa aplicable, el equipo sólo puede utilizarse con los tipos de cuerda que figuran en la tabla de normas y certificaciones anterior.

Para las certificaciones EN 12841:2006/B y EN 567:2013, se han utilizado las siguientes cuerdas:

- Teufelberger Fiber Rope Corp, KM11, 10,5 mm y 11 mm

ADVERTENCIA: No utilizar en cables metálicos o trenzados (tendidos).

Conectores

Al instalar los mosquetones en el punto de conexión (Becket), es aconsejable orientar el mosquetón de forma que la parte más ancha quede en contacto con

el dispositivo. Para minimizar la carga tri-direccional, asegúrese de que el mosquetón está alineado con la cuerda y el dispositivo.

Los conectores con radios internos estrechos y/o ángulos agudos pueden aumentar la carga en los bordes del mosquetón y pueden reducir la resistencia o causar daños al mosquetón o al CAPTO. Es preferible utilizar mosquetones de aluminio con el CAPTO. No se recomienda el uso de conectores de acero o acero inoxidable, especialmente aquellos con radios internos estrechos o ángulos agudos, en el mosquetón.

- Uso EN 12841/B: Mosquetones EN 362 Clase B.
- Uso NFPA 2500 (2022 ED): Mosquetones de uso técnico o general.

Anclajes

Es esencial que el dispositivo y los puntos de anclaje estén siempre correctamente situados por encima del usuario, y que el trabajo se organice de forma que se minimice el riesgo de caída desde una altura. Asegúrese siempre de que haya espacio suficiente para evitar impactos con el suelo u otros obstáculos en caso de caída.

Para la norma EN 12841/B, utilice únicamente puntos de anclaje que cumplan la norma EN 795 (resistencia mínima de 12 kN o 18 kN para anclajes no metálicos) que no tengan bordes afilados.

Arneses

Este producto es compatible con los arneses de trabajo (EN 813, EN 361) cuando se utilizan de conformidad con la norma EN 12841 y con los arneses de montañismo (EN 12277) cuando se utilizan de conformidad con las normas EN 567 y EN 12278.

Conexión de Cabo de cuerda (EN12841)

De conformidad con la norma EN 12841:2006/B, el dispositivo puede conectarse al arnés mediante un punto de enganche EN 813 en el arnés, un elemento de amarre EN 354 y conectores EN 362. La longitud total de la conexión deberá ser inferior a 1 metro, y es imperativo garantizar que el dispositivo permanezca al alcance del usuario en extensión completa.

6. USO DEL PRODUCTO

Abrir y cerrar la placa lateral

Para abrir CAPTO, accione el botón de liberación de la placa lateral dos veces consecutivas. Esto liberará la placa lateral y permitirá que se abra completamente.

Para cerrar CAPTO, empuje la placa lateral hasta su posición cerrada. El pestillo debe emitir dos chasquidos audibles al cerrarse la placa lateral.

Instalación y desmontaje

Instalación:

- Abra la placa lateral accionando dos veces el botón de liberación de la placa lateral como se ha descrito anteriormente.
- Sujete el CAPTO con una mano y utilice la otra para tensar ligeramente la cuerda anfitriona (si no está ya en tensión).

- Empuje el CAPTO contra la cuerda mientras lo desplaza a lo largo de la misma. Esto ayudará a guiar la cuerda a su sitio. Siga la trayectoria de la cuerda indicada por las marcas del producto y las ilustraciones del manual.
- Cuando sea necesario, abra completamente la placa lateral con el pulgar de la mano que sujeta el CAPTO. De este modo, la leva quedará completamente apartada para la instalación de la cuerda.
- Cierre el CAPTO girando la placa lateral hasta la posición de cierre descrita anteriormente. Escuche dos "clicks" audibles y compruebe visualmente que la placa lateral está completamente cerrada.
- Pruebe de funcionamiento CAPTO para confirmar que la cuerda está correctamente instalada y que el dispositivo funciona correctamente. Utilice siempre un sistema de seguridad de reserva cuando realice esta prueba.

Desmontaje:

- Retire cualquier carga que pueda estar actuando sobre CAPTO.
- Empuje CAPTO unos centímetros hacia el anclaje / carga para desenganchar la leva.
- Abra la placa lateral accionando dos veces el botón de liberación de la placa lateral. Cuando la placa lateral está completamente abierta, también aleja la leva de la cuerda para facilitar su extracción.
- Retire el CAPTO de la línea de trabajo, quitando la cuerda de la polea si es necesario.

ADVERTENCIAS:

- No cargue CAPTO a menos que la placa lateral esté completamente cerrada y el botón de liberación de la placa lateral haya vuelto a la posición inferior. **6A.**
- No intente soltar la leva mientras el aparato esté bajo carga.
- Si la leva está enganchada, no intente separarla de la cuerda con la placa lateral. En su lugar, desenganche la leva moviendo el CAPTO unos centímetros hacia el anclaje/la carga.
- CAPTO no se asegura la cuerda cuando la leva se mantiene abierta manualmente.
- Asegúrese de que la cuerda sigue la trayectoria indicada por las marcas láser y las ilustraciones. **6B.**
- Asegúrese de que la cuerda no pasa por encima de la guía de cuerda trasera.
- No cargue el CAPTO como un carrito de línea alta. No está diseñado para soportar una carga perpendicular cuando se coloca en una línea tensada. **6C.**
- No instale el cable directamente desde la pinza de la cuerda en el carril interior de la polea. **6D.**
- La instalación de la cuerda a través de la pinza y alrededor del exterior de la polea permitirá la captura del avance en un arrastre 1:1. El uso de esta configuración debe limitarse a la recogida de cuerda floja. CAPTO no está diseñada para ser utilizada como polea de captura de progreso. **6D.**

Uso en el acarreo o arrastre

El CAPTO está diseñado para funcionar como una polea con elemento de amarre mecánico (PRG) por sus siglas en inglés, en sistemas de arrastre. En esta configuración, CAPTO trabaja en combinación con un dispositivo de captura de progreso (PCD), como un dispositivo de aseguramiento / rapel o un descensor autofrenante como el CMC CLUTCH de Harken

Industrial™. Instale el CAPTO en una posición fija en la línea de trabajo entre el PCD y la carga, y utilice la polea y el punto de conexión (Becket) integrados para añadir la ventaja mecánica deseada.

Sistema de ventaja mecánica 3:1

Abra el CAPTO como se ha descrito anteriormente e instale en la línea de carga que va al PCD. Tome el extremo de la cuerda que sale del PCD y páselo alrededor de la polea CAPTO en la dirección indicada en las marcas láser y mostrada en las ilustraciones. Asegúrese de que la placa lateral está completamente cerrada antes de cargar el sistema y transportar con esta configuración Z-Rig / 3.1.

Sistema de ventaja mecánica 5:1

Para pasar de un sistema de ventaja mecánica de 3:1 a uno de 5:1, utilice conectores adecuados para fijar una polea al lado PCD del sistema y otra polea a la polea CAPTO. Tome la parte trasera de la cuerda que sale de la polea CAPTO y pásela por las poleas adicionales. Asegúrese de orientar las poleas en línea con la cuerda. Las poleas giratorias se recomiendan para este propósito, pero no son necesarias. Se pueden construir varios sistemas de ventaja mecánica adicionales utilizando la polea y el punto de conexión (Becket) integrado de CAPTO.

Reajustar el sistema

Para reajustar el sistema de acarreo, libere la tensión de la cuerda de arrastre y empuje el CAPTO hacia la carga. El (Becket) proporciona un punto de agarre útil para reajustar el dispositivo a la posición deseada. La instalación de un cordón accesorio opcional también puede proporcionar un lugar desde el que tirar/reajustar el CAPTO.

Para recoger el sistema de arrastre, afloje la cuerda de arrastre y empuje el CAPTO unos centímetros hacia la carga para liberar la leva. Utilice un pulgar en la empuñadura de la leva para mantenerla abierta y deslice CAPTO hacia el PCD.

Uso en ascensos

El uso de CAPTO en esta aplicación permite ascender por una cuerda de acuerdo con las normas EN567, EN12841/B y NFPA 2500 Rope Grab / Ascender. Cuando la línea de anclaje ajustable está cargada con todo el peso del usuario, se convierte en una línea de trabajo. Se debe utilizar una línea de seguridad con un dispositivo de seguridad (EN12841 Tipo A) para una seguridad óptima del usuario.

Para instalar el CAPTO en la línea de trabajo, consulte la sección anterior Instalación y extracción. Cuando utilice el CAPTO como dispositivo de ascenso, conecte un elemento de amarre al mosquetón del CAPTO utilizando un conector compatible. Conecte el equipo de ascenso personal adicional según sea necesario, como un estrbo para el pie. Realice una prueba de funcionamiento del CAPTO para confirmar que la cuerda está correctamente instalada y que el dispositivo funciona correctamente. Utilice siempre un sistema de seguridad de respaldo cuando realice esta prueba.

Para desmontar el CAPTO, consulte la sección anterior Instalación y desmontaje. El uso de un

cordón atado al gancho del CAPTO crea un sistema de retención para evitar que se caiga el dispositivo. La técnica para guardar el CAPTO en un bucle de engranaje del arnés puede variar en función del tipo de conector que se utilice. El diámetro del punto de conexión (Becket) del CAPTO puede impedir que gire alrededor de la espina de los mosquetones en forma de "D". En la mayoría de los casos, el mosquetón puede pasar por encima del gatillo del mosquetón para colgar de forma natural cuando se engancha a un bucle de cambio. Si se utilizan mosquetones con gatillo ANSI, se recomienda utilizar un mosquetón ovalado para permitir la rotación del mosquetón a lo largo de la espina del mosquetón. En este caso, también es mejor enganchar primero el mosquetón en el CAPTO antes de enganchar equipo adicional, como un elemento de amarre y/o un estribo para el pie.

Uso

Para desplazar el CAPTO hacia el anclaje durante el ascenso personal, empuje / tire del dispositivo para deslizarlo a lo largo de la línea de trabajo. Para progresar hacia arriba, utilice el CAPTO junto con un PCD, como un bloqueador ventral o un descensor autofrenante. Extremar las precauciones al acercarse a nudos, anclajes o anclajes intermedios. Mantenga el dispositivo en o por encima del punto de conexión del usuario para eliminar la posibilidad de caídas con un factor de caída superior a 1.

Para liberar la leva con el fin de descender por la cuerda, comience por retirar cualquier carga que actúe sobre la polea y el becket. Empuje el CAPTO unos centímetros hacia el anclaje/carga para desenganchar la leva. Utilice un pulgar en las características del agarre de la leva para girar la leva alejándola de la cuerda como se muestra en las ilustraciones. Deslice el CAPTO a lo largo de la cuerda mientras mantiene la leva abierta. Retire el pulgar para permitir que la leva vuelva a engancharse en el punto deseado de la cuerda.

ADVERTENCIAS: No intente soltar la leva mientras el aparato está bajo carga. CAPTO no se asegura la carga cuando la leva se mantiene abierta manualmente.

Uso en un sistema RAD

CAPTO puede utilizarse en combinación con un descensor autofrenante para crear un sistema de ascenso/descenso rápido (RAD). Un sistema RAD añade una ventaja mecánica y se recomienda para ascensos con cargas más pesadas, un peso de cola significativo o ascensos cortos que requieran transiciones eficientes entre el ascenso y el descenso.

Para construir un Sistema RAD, comience instalando y probando el funcionamiento del descensor autofrenante elegido. Abra la placa lateral CAPTO y colóquela en la línea de trabajo entre el descensor y el anclaje. Pase la cola de cuerda del descensor alrededor de la polea CAPTO de acuerdo con las marcas láser. Esto crea una ventaja mecánica de 3:1 cuando lo acciona el escalador.

Cierre la placa lateral CAPTO y pruebe el funcionamiento del dispositivo. Conecte el equipo adicional a la polea CAPTO según sea necesario, como un elemento de amarre y un pedal o estribo. Progrese hacia arriba empujando el CAPTO hacia el anclaje

y luego presionando el estribo para pies mientras tira hacia abajo de la cola de cuerda que sale de la polea del CAPTO.

El descenso puede realizarse descendiendo con CAPTO como se ha descrito anteriormente o retirando CAPTO de la línea de trabajo y accionando el descensor autofrenante.

Utilice siempre un juego de dos cuerdas, principal y de respaldo, cuando ascienda y descienda por sistemas de cuerdas. Este dispositivo sólo está destinado a ser utilizado como medio de progresión en una cuerda y no está diseñado para funcionar en un sistema anticaídas.

Uso como polea

La función principal de la polea CAPTO es ayudar en la construcción de sistemas de ventaja mecánica. También se puede utilizar como polea independiente utilizando el cáncamo CAPTO como punto de fijación de la línea. Consulte la ilustración asociada para conocer el método de fijación y la orientación de la polea.

La resistencia nominal de la polea CAPTO sólo es válida cuando se utiliza el punto de conexión (Becket) como punto de fijación de la polea. Si la polea CAPTO se utiliza como punto de fijación en lugar del Becket, no se aplica el MBS indicado. Además, esta configuración limita la cantidad de fuerza que se puede aplicar a la polea, ya que la pinza CAPTO está diseñada para deslizarse sobre la cuerda cuando está sobrecargada (por ejemplo, cuando se aplican más de 4 kN a la polea o a al becket). Para un funcionamiento seguro de la CAPTO y sus componentes, no bloquee la polea de tracción con un nudo de tope ni impida de ninguna otra forma que el dispositivo se deslice sobre la cuerda.

Accesorio Lazo de fijación (cordón)

CAPTO tiene un eje hueco de leva (3,96 mm de diámetro) que permite la fijación de un lazo de cordón accesorio o un grillete blando. El lazo accesorio puede utilizarse para fijar conectores para reajustar sistemas de ventaja mecánica o para guardar el CAPTO en un arnés, bucle de equipo o porta-equipos. No debe considerarse un punto de fijación de soporte vital o de carga nominal.

Es importante que la longitud del lazo accesorio sea lo suficientemente pequeña para que no pueda pasar por detrás de la leva y provocar que ésta se mantenga abierta. Controle el lazo accesorio cuando lo utilice para asegurarse de que no se introduce en la leva. Un lazo accesorio de cualquier tamaño podría interferir con el funcionamiento de la leva o de la placa lateral. No cierre la placa lateral con el lazo accesorio dentro. Coloque un lazo accesorio bajo su propia responsabilidad.

7. REGISTROS DE EQUIPOS

Registre los resultados de su inspección periódica detallada utilizando los procedimientos y formularios (Bitácoras) de inspección de EPI disponibles en cmpro.com o la tabla de muestra proporcionada en esta sección. La información relevante incluye:

tipo, modelo, información de contacto del fabricante, número de serie o número individual, problemas, comentarios, nombre y firma del inspector y fechas clave, incluida la de fabricación, compra, primer uso y próxima inspección periódica. Si el equipo no supera la inspección, debe retirarse del servicio y marcarse en consecuencia o destruirse para evitar que se siga utilizando.

8. INFORMACIÓN ADICIONAL

Declaración de conformidad

CMC Rescue, Inc. declara que este artículo cumple los requisitos esenciales y las disposiciones pertinentes de la normativa de la UE. La Declaración de conformidad original puede descargarse en el siguiente sitio web: cmpro.com.

AVERTISSEMENT

Les activités impliquant l'utilisation de cet équipement sont intrinsèquement dangereuses. Vous êtes responsable de vos propres actions et décisions. Avant d'utiliser ce matériel, vous devez

- Lire et comprendre le mode d'emploi, les étiquettes et les avertissements.
- Familiarisez-vous avec ses capacités et ses limites.
- Obtenir une formation spécifique sur son utilisation correcte.
- Comprendre et accepter les risques encourus.

LE NON-RESPECT DE L'UN DE CES AVERTISSEMENTS PEUT ENTRAÎNER DES BLESSURES GRAVES, VOIRE MORTELLES.

Pour obtenir des informations sur les performances de l'appareil lors de l'utilisation d'autres cordes de sécurité, veuillez contacter CMC ou consulter la section technique du CAPTO sur cmcpro.com.

1. TRAÇABILITÉ ET MARQUAGE

(A) Nom du produit (B) Schéma du cheminement de la corde (C) Ouverture à double action (D) Cheminement de corde incorrect (E) Diamètre de la corde et ancrage/côté de la charge (F) Avis spécial ou précaution (G) Chargement de la poulie/sens de fonctionnement (H) Fabriqué aux États-Unis (I) Marque et informations de l'organisme de certification NFPA (J) Marquages standards (K) Marquage CE et numéro de l'organisme contrôlant la production de cet équipement de protection individuelle (L) Fabricant et adresse de contact (M) Identification du modèle : 336011 (N) Numéro individuel (O) Résistance de la poulie (P) Lire attentivement le mode d'emploi :

2. CHAMP D'APPLICATION

Introduction

CAPTO est un dispositif intuitif qui réduit le temps et l'équipement nécessaires pour le hissage de charges, l'ascension et les tâches connexes. Doté d'un système de blocage, d'une poulie, le CAPTO permet d'installer rapidement des systèmes de démultiplication de force sans avoir à utiliser de prusiks ou à attacher de multiples composants.

L'innovante came à gorge en V du CAPTO est destinée à maintenir une charge de sauvetage pour deux personnes sans endommager la corde. Contrairement aux dispositifs dentés, la came à gorge en V est conçue pour dissiper l'énergie dans les situations de surcharge en glissant sur la corde. Visitez le site Web de CMC pour obtenir des données sur ses performances de glissement du CAPTO sur une gamme de cordes industrielles dans de multiples configurations de traction.

La came à gorge en V s'installe rapidement et

facilement sur les cordes tendues et non tendues. Elle se libère en douceur, même après un glissement, remontant le long de la corde avec un minimum de frottement et s'engageant à nouveau avec facilité. Une boucle accessoire peut être installée dans l'axe creux de la came CAPTO pour permettre le réarmement à distance des systèmes de moufflage et un rangement ergonomique sur un harnais ou un porte-matériau.

Le châssis CAPTO est équipé d'une poulie à roulement à aiguilles à haut rendement et d'une béquille intégrée. La came et la poulie sont immédiatement accessibles lorsque la plaque latérale est ouverte, ce qui permet d'installer des systèmes de traction 3:1 en un seul mouvement. La corde peut être installée et enlevée sans se détacher de la poulie. En tant que point d'ancrage indépendant, le bec est idéal pour connecter les composants du système de démultiplication ou l'équipement personnel d'ascension tel que les longues, les systèmes de rétention, les étriers et les boucles pour les pieds.

Applications

Le CAPTO ne doit pas être utilisé en dehors de ses limites ou à des fins autres que celles pour lesquelles il est prévu.

Cet équipement est un équipement de protection individuelle (EPI) utilisé pour la prévention des chutes pendant le travail et le sauvetage. Ce produit répond aux exigences du règlement (UE) 2016/425 sur les équipements de protection individuelle uniquement lorsqu'il est utilisé comme dispositif d'ajustement de corde de type B (EN12841), comme grappin/ascenseur de corde (EN567 & NFPA 2500), et comme poulie (EN 12278 & NFPA 2500).

Lorsqu'il est utilisé comme dispositif de réglage de la corde dans les systèmes d'accès par corde (EN 12841/B), le dispositif agit comme un ascenseur de ligne de travail et peut être utilisé pour le positionnement de travail dans les systèmes d'accès par corde et pour la restriction de la course (retenue). Lorsqu'il est utilisé comme bloqueur de corde (EN 567 & NFPA 2500), le dispositif s'agrippe sous charge dans une direction et se déplace librement dans la direction opposée lorsqu'il est attaché à une corde d'un diamètre approprié.

Lorsqu'il est utilisé comme poulie (EN12278 & NFPA 2500), le dispositif peut être utilisé pour relier un câble (conformément à EN 892 et EN 1891) ou une corde accessoire (conformément à EN 564) à un connecteur (conformément à EN 12275) afin de réduire la friction lorsque le câble ou la corde accessoire se déplace sous charge.

La déclaration de conformité de l'UE est disponible sur le site cmcpro.com.

Normes et certifications

¹ Test de résistance de la poulie effectué en utilisant l'ancrage du CAPTO comme point d'ancrage de la poulie

Responsabilité

Ces instructions expliquent comment utiliser correctement votre appareil. Les symboles d'avertissement vous informent de certains dangers potentiels liés à l'utilisation de votre équipement, mais il est impos-

ble de les décrire tous. Il est de votre responsabilité de tenir compte de chaque avertissement et d'utiliser votre équipement correctement. Toute mauvaise utilisation de cet équipement entraînera des dangers supplémentaires. Ce produit ne doit être utilisé que par une personne formée et compétente pour l'utiliser en toute sécurité.

Contactez CMC si vous avez des questions ou des difficultés à comprendre ces instructions. Consultez le site cmcpro.com pour obtenir des mises à jour et des informations supplémentaires.

Les informations destinées à l'utilisateur doivent être fournies à l'utilisateur du produit. La norme NFPA 1983, incorporée dans l'édition 2022 de la norme NFPA 2500, recommande de séparer les informations destinées à l'utilisateur de l'équipement et de conserver ces informations dans un dossier permanent. La norme recommande également de faire une copie des informations destinées à l'utilisateur pour les conserver avec l'équipement et de se référer à ces informations avant et après chaque utilisation. Des informations supplémentaires concernant les équipements de sécurité des personnes sont disponibles dans les normes NFPA 1500, NFPA 1858 et NFPA 1983, incorporées dans l'édition 2022 de la norme NFPA 2500. Ce document doit être fourni à l'utilisateur par le revendeur dans la langue du pays concerné et doit être conservé avec l'équipement pendant son utilisation. Respecter les réglementations nationales en vigueur.

Avant d'utiliser cet équipement, vous devez disposer d'un plan de sauvetage pour faire face à toute urgence qui pourrait survenir et être médicalement apte à contrôler votre propre sécurité et les situations d'urgence. Vérifiez l'équipement avant et après son utilisation. Aucune modification ni aucun ajout ne doit être apporté à l'équipement sans l'accord écrit du fabricant. L'utilisateur doit s'assurer qu'en cas de chute dans le système d'EPI, le sauvetage peut avoir lieu immédiatement, efficacement et en toute sécurité. La suspension immobile dans un harnais peut entraîner des blessures graves, voire mortelles.

Bien que le CAPTO soit conçu pour glisser dans des situations de surcharge, des scénarios imprévus ou non testés, des conditions environnementales ou d'autres facteurs peuvent empêcher le glissement. Dans ces cas, la charge totale appliquée ne doit pas dépasser 11kN (2500 lbf) afin d'éviter d'endommager le CAPTO, le câble ou d'autres composants du système. Le CMC recommande l'utilisation d'un dispositif d'exécution ou d'un autre dispositif de détection de charge dans les scénarios de formation afin de mieux comprendre ces limites.

3. NOMENCLATURE

(A) Plaque latérale mobile (B) Bouton de déverrouillage de la plaque latérale (C) Loquet de la plaque latérale (D) Came (E) Poignée de la came (F) Guide de câble arrière (G) Guide de câble avant (H) Poulie (I) Becket (J) Attache de boucle d'accessoire (K) Ancre/extrémité de charge

4. INSPECTION, POINTS À VÉRIFIER

L'inspection

La sécurité des utilisateurs dépend de l'intégrité de l'équipement. L'équipement doit être inspecté minutieusement avant d'être mis en service et avant et après chaque utilisation. En outre, une inspection périodique détaillée, effectuée par une personne compétente, est requise au moins tous les 12 mois (en fonction des réglementations en vigueur et des conditions d'utilisation). Suivez les procédures d'inspection disponibles sur cmcpro.com. Enregistrez et conservez les résultats de l'inspection dans la liste de contrôle de l'inspection. Si l'équipement échoue à l'inspection, il doit être mis hors service et marqué en conséquence ou détruit pour empêcher toute utilisation ultérieure.

Avant et après chaque utilisation

Effectuez les contrôles énumérés ci-dessous pour vous assurer que l'équipement est en état de marche et fonctionne normalement avant de l'utiliser :

- Confirmer que l'appareil fonctionne correctement.
- Vérifier la présence et la lisibilité des marquages du produit.
- Vérifier qu'il n'y a pas d'usure excessive ou d'indications de dommages tels que déformation, corrosion, arêtes vives, fissures ou bavures. Les petites entailles ou les endroits pointus peuvent être lissés à l'aide d'une toile émeri.
- Vérifier qu'il n'y a pas de saletés ou de corps étrangers susceptibles d'affecter ou d'empêcher le fonctionnement normal de l'appareil, tels que des gravillons, du sable, des pierres et des débris.
- Vérifier que la plaque latérale n'est pas déformée ou ne présente pas de jeu excessif.
- Vérifier le mouvement de la came et l'efficacité de son ressort.
- Vérifier que les rainures des comes ne présentent pas d'usure excessive.
- Confirmer que la poulie est fonctionnelle et qu'elle tourne librement autour de son axe.

Pendant l'utilisation

- Confirmer que tous les équipements sont correctement positionnés les uns par rapport aux autres.
- Surveiller l'état de l'appareil et ses connexions avec d'autres équipements du système.
- Ne laissez rien perturber le fonctionnement de l'appareil ou de ses composants.
- Ne laissez pas d'objets étrangers entrer dans l'appareil.
- Évaluez les conditions environnementales. Les environnements humides ou glacés peuvent modifier le comportement de l'équipement. Les performances peuvent varier en fonction de l'état de la corde (âge, usure, boue, humidité, glace).
- Réduire les risques de chocs en minimisant le jeu entre l'appareil et la charge ou l'ancrage.

Mise hors service

CMC ne fixe pas de date d'expiration pour ce matériel car sa durée de vie dépend fortement de la manière dont il est utilisé et de l'endroit où il est utilisé. Le type d'utilisation, l'intensité de l'utilisation et l'environnement d'utilisation sont autant de facteurs qui déterminent l'aptitude au service du matériel. Un seul événement exceptionnel peut justifier la mise hors service après une seule utilisation, comme l'exposition à des arêtes vives, à des températures extrêmes, à des produits chimiques ou à des environnements hostiles.

Un produit doit être immédiatement retiré du service lorsque :

- Il ne passe pas l'inspection.
- Il ne fonctionne pas correctement.
- Il porte des marques de produit illisibles.
- Il présente des signes de détérioration ou d'usure excessive.
- Il a été soumis à un événement majeur tel que des chocs, des chutes ou une utilisation anormale.
- Il a été exposé à des réactifs chimiques agressifs.
- Son historique d'utilisation est inconnu.
- Vous avez des doutes sur son état ou sa fiabilité.
- Lorsqu'il devient obsolète en raison de modifications de la législation, des normes, de la technique ou de l'incompatibilité avec d'autres équipements.

L'équipement mis hors service ne doit pas être réutilisé tant qu'une personne compétente n'a pas confirmé par écrit qu'il peut l'être. Si le produit doit être mis hors service, il faut le retirer du service et le marquer en conséquence ou le détruire pour empêcher toute nouvelle utilisation.

Portage, stockage et transport

Lors de l'utilisation, du portage, du stockage et du transport, l'appareil doit être tenu à l'écart des acides, des alcalis, de la rouille et des produits chimiques puissants. N'exposez pas l'appareil à des flammes ou à des températures élevées. Conservez l'appareil dans un endroit frais et sec. Veillez à ce que l'appareil soit protégé des chocs externes, des arêtes vives, des vibrations excessives, des températures extrêmes, des réactifs chimiques et des rayons ultraviolets.

Nettoyez et séchez l'appareil après chaque utilisation pour éliminer la poussière, les débris et l'humidité. Utilisez de l'eau propre et fraîche pour éliminer toute saleté ou tout débris. N'utilisez pas de nettoyeur haute pression pour nettoyer l'appareil. Si l'appareil est mouillé lors de l'utilisation ou du nettoyage, laissez-le sécher à l'air à des températures comprises entre 10° C et 30° C, à l'abri de la chaleur directe.

Garantie et réparations

Si votre produit présente un défaut de fabrication ou de matériaux, veuillez contacter le service d'assistance à la clientèle à l'adresse info@cmcpro.com pour obtenir des informations sur la garantie et le service. La garantie CMC ne couvre pas les dommages causés par un mauvais entretien, une mauvaise utilisation, des altérations et des modifications, des dommages accidentels ou la dégradation

naturelle des matériaux au cours d'une utilisation prolongée et dans le temps. L'équipement ne doit pas être modifié de quelque manière que ce soit ou altéré pour y fixer des pièces supplémentaires sans la recommandation écrite du fabricant. Si des composants d'origine sont modifiés ou retirés du produit, les aspects de sécurité peuvent être restreints. Tous les travaux de réparation doivent être effectués par le fabricant. Tout autre travail ou modification annule la garantie et dégage CMC de toute responsabilité en tant que fabricant.

5. COMPATIBILITÉ

Vérifiez que ce produit est compatible avec les autres équipements du système et que les applications prévues sont conformes aux normes en vigueur. L'équipement utilisé avec ce produit doit répondre aux exigences réglementaires de votre juridiction et/ou pays, et assurer une interaction sûre et fonctionnelle.

Lorsque ce produit est combiné à d'autres équipements et/ou utilisé dans un système de sauvetage/prévention des chutes, les utilisateurs doivent comprendre les instructions de tous les composants avant l'utilisation et s'y conformer afin de s'assurer que les aspects de sécurité de ces éléments n'interfèrent pas entre eux.

La combinaison d'autres équipements avec ce produit peut présenter un danger et compromettre la fonctionnalité, dans la mesure où le bon fonctionnement d'un élément est affecté par ou interfère avec le bon fonctionnement d'un autre. L'utilisateur assume toute responsabilité en cas d'utilisation non standard ou d'ajout de composants. Contactez CMC en cas de doute sur la compatibilité de votre équipement.

Corde

N'utilisez que les diamètres et les types de cordes synthétiques recommandés. Différents types de corde d'ancrage peuvent modifier les caractéristiques et le bon fonctionnement de l'appareil. La performance du bloqueur de corde peut être affectée par divers paramètres tels que le diamètre, la construction, l'usure et le traitement de surface de la corde, ainsi que par d'autres variables telles que les cordes gelées, boueuses, mouillées ou sales.

En fonction des réglementations en vigueur, l'équipement ne peut être utilisé qu'avec les types de cordes répertoriés dans le tableau des normes et certifications ci-dessus.

Pour les certifications EN 12841:2006/B et EN 567:2013, les cordes suivantes ont été utilisées :

- Teufelberger Fiber Rope Corp, KMII, 10,5 mm et 11 mm

AVERTISSEMENT : Ne pas utiliser sur des câbles métalliques ou des câbles tressés.

Connecteurs

Lors de l'installation des mousquetons dans le becket, il est conseillé d'orienter le mousqueton de manière à ce que la partie la plus large soit en interface avec le dispositif. Pour minimiser le risque croisement de

charge, il faut s'assurer que le mousqueton est aligné avec la corde et le dispositif.

Les connecteurs ayant des rayons internes étroits et/ou des angles aigus peuvent augmenter la charge de bord du bec et réduire la résistance ou endommager le mousqueton ou le CAPTO. Les mousquetons en aluminium sont préférables pour l'utilisation du CAPTO. Les connecteurs en acier ou en acier inoxydable, en particulier ceux qui présentent des rayons internes étroits ou des angles aigus, ne sont pas recommandés pour une utilisation dans le becket.

- Utilisation EN 12841/B : Mousquetons EN 362 Classe B.
- Utilisation NFPA 2500 (2022 ED) : Mousquetons techniques ou à usage général.

Ancrage

Il est essentiel que l'appareil et les points d'ancrage soient toujours correctement placés au-dessus de l'utilisateur et que le travail soit organisé de manière à minimiser le risque de chute de hauteur. Il faut toujours prévoir un espace suffisant pour éviter les chocs avec le sol ou d'autres obstacles en cas de chute.

Pour la norme EN 12841/B, utilisez uniquement des points d'ancrage conformes à la norme EN 795 (résistance minimale de 12kN ou 18kN pour les ancres non métalliques) qui ne présentent pas d'arêtes vives.

Harnais

Ce produit est compatible avec les harnais de travail (EN 813, EN 361) lorsqu'il est utilisé conformément à la norme EN 12841 et avec les harnais d'alpinisme (EN 12277) lorsqu'il est utilisé conformément aux normes EN 567 et EN 12278.

Connexion de la longe (EN12841)

Conformément à la norme EN 12841:2006/B, le dispositif peut être connecté au harnais à l'aide d'un point d'attache EN 813 sur le harnais, d'une longe EN 354 et de connecteurs EN 362. La longueur totale de la connexion doit être inférieure à 1 mètre, et il est impératif de s'assurer que le dispositif reste à portée de main de l'utilisateur en pleine extension.

6. UTILISATION DU PRODUIT

Ouverture et fermeture de la flasque

Pour ouvrir le CAPTO, appuyez deux fois de suite sur le bouton d'ouverture de la flasque latérale. La flasque latérale est ainsi libérée et peut s'ouvrir complètement.

Pour fermer le CAPTO, repoussez la flasque latérale en position fermée. Le loquet doit émettre deux clics sonores lorsque la flasque latérale se referme.

Installation et retrait

Installation :

- Ouvrez la flasque latérale en actionnant deux fois le bouton d'ouverture de la flasque latérale comme décrit précédemment.
- Tenez le CAPTO d'une main et utilisez l'autre main pour exercer une légère tension sur la corde de l'hôte (si cela n'a pas déjà été enseigné).

- Poussez CAPTO contre la corde tout en le déplaçant le long de la corde. Cela permet de guider la corde en place. Suivre la trajectoire de la corde indiquée par les marquages du produit et les illustrations du manuel.
- Si nécessaire, tirez sur la plaque latérale pour l'ouvrir complètement en utilisant le pouce de la main qui tient le CAPTO. La came sera ainsi complètement dégagée pour permettre l'installation de la corde.
- Fermez le CAPTO en faisant pivoter la flasque latérale en position fermée comme décrit ci-dessus. Écoutez les deux "clics" audibles et vérifiez visuellement que la flasque latérale est complètement fermée.
- Le test de fonctionnement du CAPTO permet de confirmer que la corde est correctement installée et que l'appareil fonctionne correctement. Utilisez toujours un système de sécurité de secours lorsque vous effectuez ce test.

Récupération du capto :

- Enlever toute charge qui pourrait agir sur le CAPTO.
- Pousser le CAPTO de quelques centimètres vers l'arrière/la charge pour désengager la came.
- Ouvrez la flasque latérale en actionnant deux fois le bouton d'ouverture de la flasque latérale. Lorsque la flasque latérale est complètement ouverte, elle éloigne également la came de la corde pour faciliter son retrait.
- Détachez le CAPTO de la corde de travail, en retirant la corde de la poulie si nécessaire.

MISES EN GARDE :

- Ne chargez pas le CAPTO si la flasque latérale n'est pas complètement fermée et si le bouton de déverrouillage de la flasque latérale n'est pas revenu en position basse. **6A.**
- Si la came est engagée, n'essayez pas de la retirer de la corde à l'aide de la flasque latérale. Au lieu de cela, désengagez la came en déplaçant CAPTO de quelques centimètres vers l'arrière/la charge.
- Veillez à ce que la corde suive la trajectoire indiquée par les marquages laser et les illustrations. **6B.**
- Assurez-vous que la corde ne passe pas au-dessus du guide-corde arrière.
- Le CAPTO ne doit pas être utilisé comme chariot de poulie sur une tyrolienne. Il n'est pas conçu pour supporter une charge perpendiculaire lorsqu'il est placé sur une corde tendue. **6C.**
- Ne pas installer la corde directement de la came à la poulie du capto. **6D.**
- L'installation de la corde à travers du système de blocage et autour de l'extérieur de la poulie permet de capturer le progrès dans une traction 1:1. L'utilisation de cette configuration doit être limitée à la récupération du mou. La CAPTO n'est pas conçu pour être utilisé comme poulie autobloquante. **6D.**

Utilisation pour le transport

CAPTO est conçu pour fonctionner comme un bloquer pour corde avec poulie intégrée (PRG) dans les systèmes de mouffage. Dans cette configuration, CAPTO fonctionne en combinaison avec un dispositif de capture de charge (PCD), tel qu'un dispositif d'assurance / de rappel ou d'un descendeur à freinage automatique comme le CMC CLUTCH de Harken

Industrial™. Installez le CAPTO en position fixe sur la ligne de travail entre le PCD et la charge, et utilisez la poulie et le bequet intégrés pour ajouter l'avantage mécanique souhaité.

Système d'avantages mécaniques 3:1

Ouvrez le CAPTO comme décrit précédemment et installez-la sur la corde de travail allant au système de reprise de charge. Prenez l'excédent de corde venant du PCD et passez-la autour de la poulie du CAPTO dans la direction indiquée par les marquages laser et montrée sur les illustrations. Assurez-vous que la flasque latérale est complètement fermée avant de charger le système et de tirer avec le mouffage 3:1.

Système d'avantage mécanique 5:1

Pour passer d'un système à avantage mécanique 3:1 à un système à avantage mécanique 5:1, utilisez les connecteurs appropriés pour attacher une poulie au côté PCD du système et une autre poulie au bécuet du CAPTO. Prenez l'excédent de corde provenant de la poulie du CAPTO et enfillez-la dans les poulies supplémentaires. Veillez à orienter les poulies dans le sens de la corde. Les poulies pivotantes sont recommandées à cette fin, mais ne sont pas obligatoires. Les poulies du CAPTO et les béquilles intégrées permettent de réaliser un certain nombre de systèmes mécaniques supplémentaires.

Réinitialisation du système

Pour réajuster le système de traction, relâchez la tension sur le brin de traction et poussez le CAPTO vers la charge. L'ergot constitue un point d'appui utile pour remettre le dispositif dans la position souhaitée. L'installation d'une boucle accessoire optionnelle peut également fournir un endroit à partir duquel tirer / réarmer le CAPTO.

Pour réduire le système de traction, détendez le brin de traction et poussez CAPTO de quelques centimètres vers la charge pour libérer la came. Utilisez un pouce sur la poignée de la came pour maintenir la came ouverte et faites glisser le CAPTO vers votre système de reprise de charge.

Utilisation par ordre croissant

L'utilisation du CAPTO dans cette application permet de remonter sur une corde conformément aux normes EN567, EN12841/B et NFPA 2500 Rope Grab / Ascender. Lorsque la ligne d'ancrage réglable est chargée par le poids total de l'utilisateur, elle devient une ligne de travail. Une corde de sécurité avec un dispositif antichute (EN12841 Type A) doit être utilisée pour une sécurité optimale de l'utilisateur.

Pour installer le CAPTO sur la corde de travail, reportez-vous à la section précédente sur l'installation et le retrait. Lorsque vous utilisez le CAPTO comme dispositif d'ascension, attachez une longe au bec du CAPTO à l'aide d'un connecteur compatible. Attachez d'autres équipements personnels d'ascension si nécessaire, tels qu'une pédale ou un étrier. Testez le fonctionnement du CAPTO pour confirmer que la corde est correctement installée et que le dispositif fonctionne correctement. Utilisez toujours un système de sécurité de secours lorsque vous effectuez ce test.

Pour retirer le CAPTO, reportez-vous à la section précédente sur l'installation et le retrait. L'utilisation

d'une longe attachée au connecteur CAPTO crée un système de rétention qui empêche la chute du dispositif. La technique de rangement de la CAPTO sur une boucle de harnais peut varier en fonction du type de connecteur utilisé. La largeur du point d'ancrage du CAPTO peut l'empêcher de tourner autour de l'axe des mousquetons en D. Dans la plupart des cas, l'ancrage peut être fixé sur la porte matériel du harnais. Dans la plupart des cas, le mousqueton peut passer par-dessus la porte du mousqueton et pendre naturellement lorsqu'il est accroché à une boucle de harnais. Si l'on utilise des mousquetons à portillon ANSI, il est recommandé d'utiliser un mousqueton ovale pour permettre la rotation du becket le long de la colonne vertébrale. Dans ce cas, il est également préférable d'accrocher d'abord le CAPTO avant d'attacher d'autres équipements tels qu'une longe et/ou une pédale.

Utilisation

Pour déplacer le CAPTO vers l'ancrage lors d'une remontée sur corde, poussez / tirez le dispositif pour le faire glisser le long de la corde de travail. Pour progresser vers le haut, utilisez le CAPTO en conjonction avec un bloqueur de poitrine ou un descendeur auto-freiné. Soyez très prudent lorsque vous approchez des nœuds, des ancrages ou des points intermédiaires. Maintenez l'appareil au niveau ou au-dessus du point de connexion de l'utilisateur afin d'éliminer le risque de chute avec un facteur de chute supérieur à 1.

Pour libérer la came afin de descendre une ligne, commencez par supprimer toute charge agissant sur la poulie et le béquille. Poussez le CAPTO de quelques centimètres vers l'ancrage/la charge pour désengager la came. Utilisez le pouce sur les caractéristiques de la poignée de la came pour faire pivoter la came en l'éloignant de la corde, comme indiqué sur les illustrations. Faites glisser le CAPTO le long de la ligne tout en maintenant la came ouverte. Retirez le pouce pour permettre à la came de se réengager à l'endroit souhaité sur le câble.

MISES EN GARDE: N'essayez pas de relâcher la came lorsque l'appareil est en charge. Le CAPTO ne saisit pas la corde lorsque la came est maintenue ouverte manuellement.

Utilisation dans un système RAD

Le CAPTO peut être utilisé en combinaison avec un descendeur auto-freiné pour construire un système d'ascension et de descente rapide (RAD). Un système RAD ajoute un avantage mécanique et est recommandé pour les ascensions impliquant des charges plus lourdes, un poids arrière important, ou des ascensions courtes nécessitant des transitions efficaces entre l'ascension et la descente.

Pour construire un système RAD, commencez par installer et tester le fonctionnement du descendeur autofreiné choisi. Ouvrez la plaque latérale du CAPTO et placez-la sur la corde de travail entre le descendeur et l'ancrage. Faites passer l'excédent de la corde du descendeur autour de la poulie du CAPTO conformément aux pictogrammes. Cela crée une démultiplication de 3:1 lorsque le grimpeur l'utilise.

Fermez la plaque latérale du CAPTO et

testez le fonctionnement de l'appareil. Attachez des équipements supplémentaires à la poulie CAPTO si nécessaire, tels qu'une longe et une pédale. Progresser vers le haut en poussant le CAPTO vers l'ancrage, puis en remontant dans la boucle de pied tout en tirant vers le bas sur la queue de la corde sortant de la poulie du CAPTO.

La descente peut être effectuée en descendant avec le CAPTO comme décrit précédemment ou en retirant le CAPTO de la corde de travail et en actionnant le descendeur auto-freiné.

Utilisez toujours un jeu de deux cordes, l'une principale et l'autre de secours, lorsque vous montez et descendez sur un système de cordes. Ce dispositif est uniquement destiné à être utilisé comme moyen de progression sur une corde et n'est pas destiné à fonctionner dans un système d'arrêt des chutes.

Utilisation comme poulie

La fonction première de la poulie du CAPTO est d'aider à la construction de systèmes d'avantages mécaniques. Elle peut également être utilisée comme une poulie autonome en utilisant le godet CAPTO comme point d'attache de la poulie. Se référer à l'illustration en annexe pour la méthode de fixation et l'orientation de la poulie.

La résistance de la poulie CAPTO n'est évaluée que lorsque la béquille est utilisée comme point d'ancrage de la poulie. Si le CAPTO est utilisée comme point d'ancrage plutôt que le bec, le MBS de la poulie ne s'applique pas. En outre, cette configuration limite la force qui peut être appliquée à la poulie, car le bloqueur CAPTO est conçu pour glisser sur la corde lorsqu'elle est surchargée (par exemple lorsque plus de 4 kN sont appliqués à la poulie ou sur l'ancrage). Pour un fonctionnement sûr du CAPTO et de ses composants, ne bloquez pas la pince avec un nœud d'arrêt ou n'empêchez pas le dispositif de glisser sur la corde.

Boucle de fixation pour accessoires

Le CAPTO est doté d'un axe Cam creux (3,96 mm de diamètre) qui permet de fixer une boucle accessoire ou une manille souple. La boucle accessoire peut être utilisée pour attacher des connecteurs pour le rangement des mouffages ou pour ranger le CAPTO sur un harnais, une boucle d'équipement ou un rack d'équipement. Elle ne doit pas être considérée comme un point d'ancrage vital, porteur ou nominal.

Il est important que la longueur de la boucle de l'accessoire soit suffisamment petite pour qu'elle ne puisse pas passer derrière la came et empêcher la came de s'ouvrir. Surveillez la boucle de l'accessoire lorsqu'elle est utilisée pour vous assurer qu'elle n'est pas tirée dans la came. Une boucle d'accessoire de n'importe quelle taille pourrait interférer avec le fonctionnement de la came ou de la plaque latérale. Ne fermez pas la plaque latérale avec la boucle d'accessoire à l'intérieur. Attachez une boucle d'accessoire à vos risques et périls.

7. SUIVI ET INSPECTION PERIODIQUE DES EQUIPEMENTS

Consignez les résultats de votre inspection périodique détaillée à l'aide des procédures et formulaires d'inspection des EPI disponibles sur le site cmcpro.com ou de l'exemple de tableau fourni dans cette section. Les informations pertinentes comprennent : le type, le modèle, les coordonnées du fabricant, le numéro de série ou le numéro individuel, les problèmes, les commentaires, le nom et la signature de l'inspecteur, ainsi que les dates clés, notamment la fabrication, l'achat, la première utilisation et la prochaine inspection périodique. Si l'équipement ne satisfait pas à l'inspection, il doit être mis hors service et marqué en conséquence ou détruit pour empêcher toute utilisation ultérieure.

8. INFORMATIONS COMPLÉMENTAIRES

Déclaration de conformité

CMC Rescue, Inc. déclare que cet article est conforme aux exigences essentielles et aux dispositions pertinentes de la réglementation de l'UE. La déclaration de conformité originale peut être téléchargée sur le site web suivant : cmcpro.com

ATTENZIONE

Le attività che prevedono l'uso di questa attrezzatura sono intrinsecamente pericolose. L'utente è responsabile delle proprie azioni e decisioni. Prima di utilizzare questa apparecchiatura, è necessario:

- Leggere e comprendere le istruzioni per l'uso, le etichette e le avvertenze.
- Familiarizzare con le sue capacità e i suoi limiti.
- Ottenere una formazione specifica sul suo corretto utilizzo.
- Comprendere e accettare i rischi connessi.

LA MANCATA OSSERVAZIONE DI UNA QUALSIASI DI QUESTE AVVERTENZE PUÒ CAUSARE GRAVI LESIONI O MORTE.

Per informazioni sulle prestazioni del dispositivo in caso di utilizzo di altre fune di sicurezza, contattare CMC o consultare la sezione tecnica CAPTO su cmcpro.com.

1. TRACCIABILITÀ E MARCATURA

(A) Nome del prodotto (B) Diagramma del percorso della fune (C) Apertura a doppia azione (D) Percorso della fune non corretto (E) Diametro della fune e lato di ancoraggio/carico (F) Avviso speciale o attenzione (G) Direzione di caricamento/scorrimiento della puleggia (H) Made in USA (I) Marchio e informazioni dell'ente di certificazione NFPA (J) Marcature standard (K) Marchio CE e numero dell'ente che controlla la produzione di questo dispositivo di protezione individuale (L) Produttore e informazioni di contatto (M) Identificazione del modello: 336011 (N) Numero individuale (O) Forza della puleggia (P) Leggere attentamente le istruzioni per l'uso:

2. CAMPO DI APPLICAZIONE

Introduzione

CAPTO è un dispositivo intuitivo che riduce il tempo e l'attrezzatura necessari per il tiro, la risalita e le attività correlate. Dotato di un bloccante per corda, di una carrucola e di un attacco di rimando integrati, CAPTO consente di attrezzare rapidamente i sistemi di risalita meccanici senza dover utilizzare prusik o collegare più componenti.

L'innovativa camma con scanalatura a V di CAPTO è destinata a sostenere un carico di soccorso per 2 persone senza danneggiare la corda. A differenza dei dispositivi dentati, la camma con scanalatura a V è progettata in modo unico per dissipare l'energia in situazioni di sovraccarico sciogliendo sulla corda. Visitate il sito web di CMC per i dati sulle prestazioni di scioglimento di CAPTO su una gamma di corde industriali in diverse configurazioni di traino.

La camma con scanalatura a V si installa rapidamente e facilmente su corde tese e non tese. Si sgancia

dolcemente, anche dopo un evento di scioglimento, risalendo la corda con un attrito minimo e agganciandosi nuovamente con facilità. Un occhio accessorio può essere installato nell'asse cavo della camma del CAPTO per consentire il reset a distanza dei sistemi di vantaggio meccanico e lo stivaggio ergonomico su un'imbracatura o un portamateriale.

Nel telaio CAPTO è incorporata una puleggia a rullini ad alta efficienza con occhio di rimando integrato. Sia la camma che la puleggia sono immediatamente accessibili quando la piastra laterale è aperta, rendendo possibile l'alliestimento di sistemi di traino 3:1 con un solo movimento. La fune può essere installata e rimossa senza staccarsi dall'occhio. Come punto di attacco indipendente, l'occhio è ideale per collegare i componenti del vantaggio meccanico o l'equipaggiamento personale di risalita, come cordini, sistemi di ritenzione, scalette e passanti.

Applicazioni

CAPTO non deve essere utilizzato al di fuori delle sue limitazioni o per scopi diversi da quelli per cui è stato concepito.

Questo dispositivo è un dispositivo di protezione individuale (DPI) utilizzato per la prevenzione delle cadute durante il lavoro e il soccorso. Questo prodotto soddisfa i requisiti del regolamento (UE) 2016/425 sui dispositivi di protezione individuale solo quando viene utilizzato come dispositivo di regolazione della fune di tipo B (EN12841), come bloccante/ascensore (EN567 e NFPA 2500) e come carrucola (EN 12278 e NFPA 2500).

Se utilizzato come dispositivo di regolazione della fune nei sistemi di accesso a fune (EN 12841/B), il dispositivo funge da bloccante della linea di lavoro e può essere utilizzato come posizionamento nei sistemi di accesso a fune e per la limitazione della corsa (trattenuta). Quando viene utilizzato come bloccante (EN 567 e NFPA 2500), il dispositivo sotto carico fa presa in una direzione e si muove liberamente nella direzione opposta quando è collegato a una corda di diametro adeguato.

Quando viene utilizzato come carrucola (EN12278 e NFPA 2500), il dispositivo può essere utilizzato per collegare una fune (in conformità alle norme EN 892 e EN 1891) o una corda accessoria (in conformità alla norma EN 564) a un connettore (in conformità alla norma EN 12275) per ridurre l'attrito mentre la fune o la corda accessoria si muove sotto carico.

La dichiarazione di conformità UE è disponibile su cmcpro.com.

Standard e certificazioni

1 Test di resistenza della puleggia eseguiti utilizzando l'occhio di collegamento del CAPTO come punto di attacco della puleggia.

Responsabilità

Queste istruzioni spiegano l'uso corretto dell'apparecchiatura. I simboli di avvertimento informano su alcuni potenziali pericoli legati all'uso dell'apparecchiatura, ma è impossibile descriverli tutti. L'utente è responsabile dell'osservanza di ogni avvertenza e dell'uso corretto dell'apparecchiatura. Qualsiasi uso improprio di questa apparecchiatura

creerà ulteriori pericoli. Questo prodotto deve essere utilizzato solo da persone addestrate e competenti per un uso sicuro.

Contattare CMC in caso di domande o difficoltà di comprensione delle istruzioni. Controllare cmcpro.com per aggiornamenti e ulteriori informazioni.

Le informazioni per l'utente devono essere fornite all'utente del prodotto. La NFPA 1983, incorporata nell'edizione 2022 della NFPA 2500, raccomanda di separare le informazioni per l'utente dall'apparecchiatura e di conservarle in un registro permanente. Lo standard raccomanda inoltre di fare una copia delle informazioni per l'utente da conservare con l'attrezzatura e di farli rivivere prima e dopo ogni utilizzo. Ulteriori informazioni sulle attrezzature di sicurezza sono contenute nella NFPA 1500, nella NFPA 1858 e nella NFPA 1983, incorporate nell'edizione 2022 della NFPA 2500. Questo documento deve essere fornito all'utente dal rivenditore nella lingua del rispettivo Paese e deve essere conservato con l'attrezzatura durante il suo utilizzo. Osservare le normative nazionali pertinenti.

Prima di utilizzare questa attrezzatura, è necessario disporre di un piano di salvataggio per far fronte a qualsiasi emergenza che potrebbe verificarsi ed essere in grado di controllare la propria sicurezza e le situazioni di emergenza. Controllare l'attrezzatura prima e dopo l'uso. Non è consentito apportare modifiche o aggiunte all'attrezzatura senza il consenso scritto del produttore. L'utilizzatore deve assicurarsi che, in caso di caduta nel sistema DPI, il salvataggio possa avvenire immediatamente, in modo efficace e sicuro. La sospensione immobile in un'imbracatura può causare gravi lesioni o morte.

Sebbene il CAPTO sia destinato a sciogliere in situazioni di sovraccarico, scenari imprevisti o non testati, condizioni ambientali o altri fattori potrebbero impedire lo scioglimento. In questi casi, i carichi totali applicati non devono superare le 2500 lbf (11kN) per evitare danni al CAPTO, alla fune o ad altri componenti del sistema. CMC raccomanda l'uso di un enforcer o di un altro dispositivo di rilevamento del carico in scenari di addestramento per comprendere meglio questi limiti.

3. NOMENCLATURA

(A) Piastra laterale mobile (B) Pulsante di rilascio della piastra laterale (C) Chiusura della piastra laterale (D) Camma (E) Impugnatura della camma (F) Guida della fune posteriore (G) Guida della fune anteriore (H) Puleggia (I) Occhio (J) Attacco dell'anello accessorio (K) Ancoraggio/estremità di carico

4. ISPEZIONE, PUNTI DA VERIFICARE

Ispezione

La sicurezza degli utenti dipende dall'integrità delle apparecchiature. Le apparecchiature devono essere ispezionate accuratamente prima di essere messe

in servizio e prima e dopo ogni utilizzo. Inoltre, è necessaria un'ispezione periodica dettagliata, da parte di una persona competente, almeno ogni 12 mesi (a seconda delle normative vigenti e delle condizioni di utilizzo). Seguire le procedure di ispezione disponibili sul sito cmcpro.com. Registrare e conservare i risultati dell'ispezione nella Lista di controllo delle ispezioni. Se l'apparecchiatura non supera l'ispezione, deve essere ritirata dal servizio e contrassegnata di conseguenza o distrutta per impedirne l'ulteriore utilizzo.

Prima e dopo ogni utilizzo

Eseguire i controlli elencati di seguito per assicurarsi che l'apparecchiatura sia in condizioni di manutenzione e funzioni normalmente prima di utilizzarla:

- Confermare il corretto funzionamento del dispositivo.
- Verificare la presenza e la leggibilità delle marcature del prodotto.
- Verificare che non vi sia un'usura eccessiva o indicazioni di danni quali deformazioni, corrosione, spigoli vivi, crepe o bave. Piccole scalfature o punti taglienti possono essere levigati con un panno smerigliato.
- Verificare la presenza di sporcizia o di oggetti estranei che possono compromettere o impedire il normale funzionamento, come graniglia, sabbia, rocce e detriti.
- Controllare che la piastra laterale non presenti deformazioni o giochi eccessivi.
- Controllare il movimento della camma e l'efficacia della sua molla.
- Controllare che le scanalature della camma non siano eccessivamente usurate.
- Verificare che la puleggia sia funzionante e ruoti liberamente intorno al suo asse.

Durante l'uso

- Verificare che tutte le apparecchiature siano posizionate correttamente l'una rispetto all'altra.
- Monitorare le condizioni del dispositivo e dei suoi collegamenti con le altre apparecchiature del sistema.
- Non permettere che qualcosa interferisca con il funzionamento del dispositivo o dei suoi componenti.
- Tenere gli oggetti estranei fuori dal dispositivo.
- Valutare le condizioni ambientali. Ambienti umidi o ghiacciati possono alterare il comportamento dell'attrezzatura. Le prestazioni possono variare a seconda dello stato della fune (età, usura, fango, umidità, ghiaccio).
- Ridurre il rischio di urti riducendo al minimo l'allentamento tra il dispositivo e il carico/ancoraggio.

Ritiro del componente

CMC non specifica una data di scadenza per l'attrezzatura metallica perché la durata dipende in larga misura da come e dove viene utilizzato. Il tipo di utilizzo, l'intensità dell'uso e l'ambiente di utilizzo sono tutti fattori che determinano l'utilizzabilità dell'apparecchiatura. Un singolo evento eccezionale può essere motivo di ritiro dopo un solo utilizzo, come l'esposizione a bordi taglienti, temperature estreme, sostanze chimiche o ambienti difficili.

Un prodotto deve essere ritirato immediatamente dal

servizio quando:

- Non supera l'ispezione.
- Non funziona correttamente.
- Presenta marcature illeggibili del prodotto.
- Presenta segni di danni o usura eccessiva.
- È stato sottoposto a un evento importante, come carichi d'urto, cadute o uso anomalo.
- È stato esposto a reagenti chimici aggressivi.
- La sua storia d'uso è sconosciuta.
- Avete dubbi sulle sue condizioni o sulla sua affidabilità.
- Quando diventa obsoleto a causa di modifiche legislative, standard, tecniche o incompatibilità con altre apparecchiature.

Le apparecchiature ritirate non devono essere riutilizzate fino a quando una persona competente non ne abbia confermato per iscritto l'accettabilità. Se il prodotto deve essere ritirato, rimuoverlo dal servizio e contrassegnarlo di conseguenza o distruggerlo per impedirne un ulteriore utilizzo.

Trasporto, conservazione e trasporto

Durante l'uso, il trasporto, l'immagazzinamento e il trasporto, tenere l'apparecchiatura lontana da acidi, alcali, ruggine e sostanze chimiche forti. Non esporre l'apparecchiatura a fiamme o temperature elevate. Conservare in un luogo fresco e asciutto. Assicurarsi che l'apparecchiatura sia protetta da urti esterni, bordi taglienti, vibrazioni eccessive, temperature estreme, reagenti chimici e radiazioni ultraviolette.

Pulire e asciugare l'apparecchiatura dopo ogni utilizzo per rimuovere polvere, detriti e umidità. Utilizzare acqua fresca e pulita per lavare via lo sporco o i detriti. Non utilizzare un'idropulitrice per pulire il dispositivo. Se il dispositivo si bagna a causa dell'uso o della pulizia, lasciarlo asciugare all'aria a temperature comprese tra 10° C e 30° C, lontano da fonti di calore dirette.

Dopo aver utilizzato CAPTO in ambienti sporchi o polverosi, potrebbe essere necessario pulire e lubrificare il meccanismo di chiusura per mantenere il corretto funzionamento. Per la pulizia, utilizzare un bastoncino di cotone imbevuto di alcol isopropilico per rimuovere lo sporco o la polvere dalle superfici del pulsante di rilascio della piastra laterale, della chiusura della piastra laterale e dei perni di blocco, come evidenziato nelle illustrazioni.

Garanzia e riparazioni

Se il prodotto presenta un difetto dovuto alla lavorazione o ai materiali, contattare l'Assistenza Clienti all'indirizzo info@cmcpro.com per informazioni sulla garanzia e l'assistenza. La garanzia CMC non copre i danni causati da cura impropria, uso improprio, alterazioni e modifiche, danni accidentali o dalla naturale rottura dei materiali in seguito a un uso prolungato nel tempo. L'apparecchiatura non deve essere modificata in alcun modo o alterata per applicare parti aggiuntive senza la raccomandazione scritta del produttore. Se i componenti originali vengono modificati o rimossi dal prodotto, i suoi aspetti di sicurezza possono essere limitati. Tutti gli interventi di riparazione devono essere eseguiti dal produttore. Qualsiasi altro intervento o modifica invalida la garanzia e solleva CMC da qualsiasi responsabilità in qualità di produttore.

5. COMPATIBILITÀ

Verificare che questo prodotto sia compatibile con le altre apparecchiature del sistema e che le applicazioni previste soddisfino gli standard attuali. Le apparecchiature utilizzate con questo prodotto devono soddisfare i requisiti normativi della giurisdizione e/o del paese di appartenenza e garantire un'interazione sicura e funzionale.

Quando si combina questo prodotto con altre attrezzature e/o lo si utilizza in un sistema di salvataggio/prevenzione delle cadute, gli utenti devono comprendere le istruzioni di tutti i componenti prima dell'uso e rispettarle per garantire che gli aspetti di sicurezza di questi articoli non interferiscano tra loro.

La combinazione di altre apparecchiature con questo prodotto può comportare pericoli e compromettere la funzionalità, in quanto il funzionamento sicuro di un elemento è influenzato o interferisce con il funzionamento sicuro di un altro. L'utente si assume ogni responsabilità per l'uso non standard o per l'aggiunta di componenti. Contattare CMC in caso di dubbi sulla compatibilità della propria apparecchiatura.

Corda

Utilizzare solo i diametri e i tipi di corda sintetica raccomandati. Tipi diversi di linee di ancoraggio possono modificare le caratteristiche e il funzionamento sicuro del dispositivo. Le prestazioni come bloccante possono essere influenzate da vari parametri quali il diametro, la costruzione, l'usura e il trattamento superficiale della fune, nonché da altre variabili quali le funi congelate, fangose, bagnate o sporche.

A seconda delle normative vigenti, l'attrezzatura può essere utilizzata solo con i tipi di fune elencati nella tabella Norme e certificazioni di cui sopra.

Per le certificazioni EN 12841:2006/B e EN 567:2013 sono state utilizzate le seguenti funi:

- Teufelberger Fiber Rope Corp, KMIII, 10,5 mm e 11 mm

AVVERTENZA: non utilizzare su funi metalliche o corde intrecciate.

Connettori

Quando si installano i moschettoni nell'anello di ancoraggio, è consigliabile orientare il moschettone in modo che la parte più larga si interfacci con il dispositivo. Per ridurre al minimo il carico triassiale, assicurarsi che il moschettone sia allineato con la corda e il dispositivo.

I connettori con raggi interni stretti e/o angoli acuti possono aumentare il carico sul bordo del bucket e possono ridurre la resistenza o causare danni al moschettone o al CAPTO. I moschettoni in alluminio non da preferire per l'uso con il CAPTO. I connettori in acciaio o acciaio inox, in particolare quelli con raggi interni stretti o angoli acuti, non sono consigliati per l'uso nel bucket.

- Uso EN 12841/B: Moschettoni EN 362 Classe B.
- Uso NFPA 2500 (2022 ED): Moschettoni per uso tecnico o generale.

Ancoraggi

È essenziale che il dispositivo e i punti di ancoraggio siano sempre posizionati correttamente al di sopra dell'utente e che il lavoro sia organizzato in modo da ridurre al minimo il rischio di caduta dall'alto. Assicurare sempre una distanza sufficiente per evitare l'impatto con il suolo o con altri ostacoli in caso di caduta.

Per la norma EN 12841/B, utilizzare solo punti di ancoraggio conformi alla norma EN 795 (resistenza minima di 12kN o 18kN per gli ancoraggi non metallici) che non presentino spigoli vivi.

Imbracature

Questo prodotto è compatibile con le imbracature da lavoro (EN 813, EN 361) se utilizzate in conformità alla norma EN 12841 e con le imbracature da alpinismo (EN 12277) se utilizzate in conformità alle norme EN 567 e EN 12278.

Connessione a cordino (EN12841)

In conformità con la norma EN 12841:2006/B, il dispositivo può essere collegato all'imbracatura utilizzando un punto di attacco EN 813 sull'imbracatura, un cordino EN 354 e connettori EN 362. La lunghezza totale del collegamento deve essere inferiore a 1 metro ed è indispensabile garantire che il dispositivo rimanga a portata di mano dell'utilizzatore alla massima estensione.

6. UTILIZZO DEL PRODOTTO

Apertura e chiusura della piastra laterale

Per aprire CAPTO, azionare il pulsante di rilascio della piastra laterale per due volte consecutive. In questo modo la piastra laterale si sgancia e si apre completamente.

Per chiudere CAPTO, spingere la piastra laterale in posizione chiusa. La chiusura dovrebbe emettere due scatti udibili quando la piastra laterale si chiude.

Installazione e rimozione

Installazione:

- Aprire la piastra laterale azionando due volte il pulsante di rilascio della piastra laterale come descritto in precedenza.
- Tenere il CAPTO con una mano e usare l'altra mano per tirare una leggera tensione sulla corda ospite (se non è già stato insegnato).
- Spingere CAPTO contro la corda mentre lo si sposta lungo la corda. Questo aiuta a guidare la corda in posizione. Seguire il percorso della fune indicato dalle marcature del prodotto e dalle illustrazioni del manuale.
- Se necessario, aprire completamente la piastra laterale con il pollice della mano che tiene CAPTO. In questo modo la camma viene completamente spostata per l'installazione della fune.
- Chiudere CAPTO ruotando la piastra laterale in posizione di chiusura come descritto sopra. Ascoltare due "click" udibili e controllare visivamente che la piastra laterale sia completamente chiusa.
- Test di funzionamento del CAPTO per verificare che la fune sia installata correttamente e che

il dispositivo funzioni correttamente. Durante l'esecuzione di questo test, utilizzare sempre un sistema di sicurezza di riserva.

Rimozione:

- Rimuovere qualsiasi carico che possa agire su CAPTO.
- Spingere CAPTO di qualche centimetro verso l'ancoraggio/il carico per sganciare la camma.
- Aprire la piastra laterale azionando due volte il pulsante di rilascio della piastra laterale. Quando la piastra laterale è completamente aperta, allontanare anche la camma dalla fune per facilitarne la rimozione.
- Togliere il CAPTO dalla linea di lavoro, rimuovendo la fune dalla puleggia se necessario.

AWERTENZE:

- Non caricare CAPTO se la piastra laterale non è completamente chiusa e il pulsante di rilascio della piastra laterale non è tornato nella posizione inferiore. **6A.**
- Non tentare di rilasciare la Camma mentre il dispositivo è sotto carico.
- Se la camma è inserita, non tentare di staccarla dalla fune utilizzando la piastra laterale. Disinnestare invece la camma spostando CAPTO di qualche centimetro verso l'ancoraggio/il carico.
- CAPTO non afferra la fune quando la camma viene tenuta aperta manualmente.
- Assicurarsi che la fune segua il percorso indicato dalle marcature laser e dalle illustrazioni. **6B.**
- Assicurarsi che la fune non passi sopra la guida posteriore della fune.
- Non caricare CAPTO come carucola per teleferiche. Non è destinato a sostenere un carico perpendicolare quando è posizionato su una linea in tensione. **6C.**
- Non installare la fune direttamente dalla camma bloccante nella pista interna della puleggia. **6D.**
- L'installazione della fune attraverso la camma bloccante e intorno all'esterno della carucola consente di catturare l'avanzamento in un traino 1:1. L'uso in questa configurazione deve essere limitato al recupero del lasco. CAPTO non è destinato a essere utilizzato come carucola di recupero. **6D.**

Utilizzo nel trasporto

CAPTO è stato progettato per funzionare come PRG (Pulley Rope Grab) nei sistemi di traino (paranchi). In questa configurazione, CAPTO lavora in combinazione con un dispositivo di cattura dell'avanzamento (PCD), come un dispositivo di assicurazione o un discensore autofrenante come il CMC CLUTCH di Harken Industrial™. Installare CAPTO in una posizione fissa sulla linea di lavoro tra il PCD e il carico e utilizzare la puleggia e il bucket integrati per aggiungere il vantaggio meccanico desiderato.

Sistema di vantaggio meccanico 3:1

Aprire CAPTO come descritto in precedenza e installarlo sulla linea di carico che va al PCD. Prendere l'estremità della fune proveniente dal PCD e farla passare intorno alla puleggia CAPTO nella direzione indicata dalle marcature laser e mostrata nelle illustrazioni. Assicurarsi che la piastra laterale sia completamente chiusa prima di caricare il sistema e di effettuare il traino con questo Z-Rig 3:1.

Sistema di vantaggio meccanico 5:1

Per passare da un sistema con vantaggio meccanico 3:1 a uno con vantaggio meccanico 5:1, utilizzare i connettori appropriati per collegare una puleggia al lato PCD del sistema e un'altra puleggia all'occhiello del CAPTO. Prendere la coda della fune proveniente dalla puleggia CAPTO e farla passare attraverso le pulegge aggiuntive. Assicurarsi di orientare le pulegge in linea con la fune. Le pulegge girevoli sono consigliate a questo scopo, ma non necessarie. Con la carucola e l'occhiello integrato di CAPTO è possibile realizzare diversi sistemi di vantaggio meccanico aggiuntivi.

Reimpostazione del sistema

Per riarmare il sistema di traino, rilasciare la tensione sul ramo carico e spingere CAPTO verso il carico. L'occhiello costituisce un utile punto di leva per riportare il dispositivo nella posizione desiderata. L'installazione di un anello accessorio opzionale può anche fornire un punto da cui tirare/ripulire CAPTO.

Per sganciare il sistema di traino, allentare il ramo lasco e spingere CAPTO di qualche centimetro verso il carico per sbloccare la camma. Utilizzare il pollice sull'impugnatura della camma per tenerla aperta e far scorrere CAPTO verso il PCD.

Utilizzo in risalita

L'uso di CAPTO in questa applicazione consente di risalire una corda in conformità alle norme EN567, EN12841/B e NFPA 2500 Rope Grab / Ascender. Quando la linea di ancoraggio regolabile è caricata dal peso dell'utilizzatore, diventa una linea di lavoro. Per una sicurezza ottimale dell'utente, è necessario utilizzare una linea di sicurezza con un dispositivo di riserva (EN12841 Tipo A).

Per installare CAPTO sulla linea di lavoro, fare riferimento alla precedente sezione "Installazione e rimozione". Quando si utilizza CAPTO come dispositivo di risalita, collegare una longe al bucket di CAPTO utilizzando un connettore compatibile. Collegare altri dispositivi di risalita personali, come un anello per i piedi o una staffa. Testare il CAPTO per verificare che la corda sia installata correttamente e che il dispositivo funzioni correttamente. Quando si esegue questo test, utilizzare sempre un sistema di sicurezza di riserva.

Per rimuovere CAPTO, fare riferimento alla precedente sezione Installazione e rimozione. L'uso di un cordino collegato al bucket di CAPTO crea un sistema di ritenzione per evitare di far cadere il dispositivo. La tecnica per riporre CAPTO su un anelloportamateriale dell'imbracatura può variare a seconda del tipo di connettore utilizzato. La larghezza del bucket di CAPTO può impedirci di ruotare intorno all'asse maggiore dei moschettoni a forma di D. Nella maggior parte dei casi, il bucket può essere utilizzato per la rotazione del dispositivo. Nella maggior parte dei casi, il bucket può passare sopra la leva del moschettone e rimanere appeso in modo naturale quando è agganciato a un occhiello. Se si utilizzano moschettoni con ghiera ANSI, si consiglia di utilizzare un moschettone ovale per consentire la rotazione del bucket lungo il dorso. In questo caso, è preferibile agganciare il

CAPTO prima di agganciare altre attrezzature come un cordino e/o un pedale.

Utilizzo

Per spostare CAPTO verso l'ancoraggio durante la risalita personale, spingere/tirare il dispositivo per farlo scorrere lungo la linea di lavoro. Per risalire, utilizzare CAPTO insieme a un DPC, come un bloccante al punto o un discensore autofrenante. Prestare la massima attenzione quando ci si avvicina a nodi, ancoraggi o ancoraggi intermedi. Mantenere il dispositivo in corrispondenza o al di sopra del punto di aggancio dell'utente per eliminare il rischio di cadute con un fattore di caduta superiore a 1.

Per sbloccare la camma ai fini della discesa di una linea, iniziare a rimuovere il carico che agisce sulla puleggia e sul becket. Spingere CAPTO di qualche centimetro verso l'ancoraggio/il carico per sganciare la camma. Usare il pollice sulla impugnatura della camma (Cam Grip) per ruotare la camma lontano dalla corda, come mostrato nelle illustrazioni. Far scorrere CAPTO lungo la linea tenendo aperta la camma. Rimuovere il pollice per consentire alla camma di reinserirsi nella posizione desiderata sulla fune.

AVVERTENZE: Non tentare di rilasciare la Camma mentre il dispositivo è sotto carico. CAPTO non afferra la fune quando la camma viene tenuta aperta manualmente.

Utilizzo in un sistema RAD

CAPTO può essere utilizzato in combinazione con un discensore autofrenante per creare un sistema di salita/discesa rapida (RAD). Il sistema RAD aggiunge un vantaggio meccanico ed è consigliato per le salite che comportano carichi più pesanti, un peso significativo in coda o salite brevi che richiedono transizioni efficienti tra salita e discesa.

Per costruire un sistema RAD, iniziare installando e testando il discensore autofrenante scelto. Aprire la piastra laterale CAPTO e posizionarla sulla linea di lavoro tra il discensore e l'ancora. Far passare la coda di corda del discensore intorno alla puleggia CAPTO secondo le marcature laser. Questo crea un vantaggio meccanico di 3:1 quando viene azionato dall'arrampicatore.

Chiudere la piastra laterale di CAPTO e testare il dispositivo. Collegare l'attrezzatura aggiuntiva all'occhiello di CAPTO, se necessario, come un cordino e un pedale per i piedi. Risalire verso l'alto spingendo CAPTO verso l'ancoraggio, quindi salire con l'anello per i piedi tirando verso il basso la coda della corda che esce dalla puleggia di CAPTO.

La discesa può essere effettuata scendendo con il CAPTO come descritto in precedenza o togliendo il CAPTO dalla linea di lavoro e azionando il discensore autofrenante.

Utilizzare sempre una serie di due corde, principale e di riserva, quando si sale e si scende su sistemi a fune. Questo dispositivo deve essere utilizzato solo come mezzo di progressione su corda e non è destinato a funzionare in un sistema anticaduta.

Utilizzo come puleggia

La funzione principale della puleggia CAPTO è quella

di aiutare a costruire sistemi di vantaggio meccanico. Può essere utilizzato anche come puleggia indipendente, utilizzando il becco CAPTO come punto di fissaggio della puleggia. Il metodo di fissaggio e l'orientamento della puleggia, fare riferimento all'illustrazione associata.

La carrucola CAPTO ha una resistenza nominale solo se il punto di attacco della carrucola è l'occhiello. Se il punto di attacco della fune CAPTO viene utilizzato come punto di attacco anziché come occhiello, l'MBS della carrucola non è applicabile. Inoltre, questa configurazione limita la quantità di forza che può essere applicata alla carrucola, poiché il bloccante CAPTO è progettata per scivolare sulla fune in caso di sovraccarico (ad esempio quando si applicano più di 4 kN alla carrucola o all'occhiello). Per un funzionamento sicuro di CAPTO e dei suoi componenti, non bloccare la funzione bloccante con un nodo di arresto o impedire in altro modo che il dispositivo scivoli sulla fune.

Attacco del passante per accessori

CAPTO è dotato di un asse a camma cavo (diametro 3,96 mm) che consente l'aggancio di un anello di cordino accessorio o di un grillo morbido. L'anello accessorio può essere utilizzato per collegare i connettori per il ripristino dei sistemi di vantaggio meccanico o per riporre CAPTO su un'imbracatura, un anello portamateriali o una rastrelliera. Non deve essere considerato un punto di fissaggio per il supporto vitale o per il carico nominale.

È importante che la lunghezza dell'anello accessorio sia sufficientemente ridotta, in modo che non possa passare dietro la camma e causare il blocco della stessa. Monitorare l'occhiello accessorio durante l'uso per assicurarsi che non venga tirato all'interno della camma. Un occhiello accessorio di qualsiasi dimensione potrebbe interferire con il funzionamento della camma o della piastra laterale. Non chiudere la piastra laterale con l'anello accessorio all'interno. Collegare un occhiello accessorio a proprio rischio e pericolo.

7. REGISTRI DELLE ATTREZZATURE

Registrare i risultati dell'ispezione periodica dettagliata utilizzando le procedure e i moduli di ispezione dei DPI disponibili sul sito cmcpro.com o la tabella di esempio fornita in questa sezione. Le informazioni rilevanti includono: tipo, modello, informazioni di contatto del produttore, numero di serie o numero individuale, problemi, commenti, nome e firma dell'ispettore e date chiave, tra cui produzione, acquisto, primo utilizzo e ispezione periodica successiva. Se l'apparecchiatura non supera l'ispezione, deve essere ritirata dal servizio e contrassegnata di conseguenza o distrutta per impedire l'ulteriore utilizzo.

8. INFORMAZIONI AGGIUNTIVE

Dichiarazione di conformità

CMC Rescue, Inc. dichiara che questo articolo è conforme ai requisiti essenziali e alle disposizioni pertinenti dei regolamenti UE. La dichiarazione di conformità originale può essere scaricata dal seguente sito web: cmcpro.com

警告

この機器の使用を伴う活動は、本質的に危険です。ご自身の行動や判断は、ご自身の責任でごお願いします。この機器を使用する前に、必ず

- 取扱説明書、ラベル、警告を読み、理解してください。
- 本機器の機能と限界をよく理解してください。
- 本機器の正しい使用方法について、特別なトレーニングを受けてください。
- 関連するリスクを理解し、受け入れてください。

これらの警告に従わない場合、重傷または死亡に至る可能性があります。

他のライフセーフティロープを使用した場合のデバイスの性能については、CMCにお問い合わせいただくか、cmcpro.comのCAPTO技術セッションを参照してください。

1. トレーサビリティとマーキング

(A) 製品名 (B) ロープ経路図 (C) ダブルアクションオープンニング (D) 正しいロープ経路 (E) ロープ直径およびアンカー/ロードタイプ (F) 特別な通知または注意 (G) プーリーの負荷/回転方向 (H) USA製 (I) NFPA 認証機関のマークおよび情報 (J) 標準マーク (K) CEマークおよびこの個人保護装置の製造を制御する機関の番号 (L) メーカーおよび問い合わせ先 (M) モデル識別子: 336011 (N) 個体番号 (O) プーリーの強度 (P) 取扱説明書を注意深く読んでください。

2. 適用分野

はじめに

CAPTOは、ロープの運搬、上昇、および関連する作業に必要な時間と設備を削減するための直感的な装置です。ロープグラフ、プーリー、ベケットを一体化したCAPTOは、プーリーの使用や複数の部品の取り付けを必要とせず、メカニカルアドバンテージシステムを迅速に装備することができます。

CAPTOの革新的なV-groove カムは、ロープを傷めることなく2人分の荷重を保持することを目的としています。V-grooveカムは、歯付とは異なり、過負荷時にロープ上で滑ることによってエネルギーを分散させるユニークな設計になっています。CMCのウェブサイトでは、CAPTOのスリッパ機能について、様々なロープの運搬形態でのデータをご覧いただけます。

V-grooveカムは、テンションのかかったラインやテンションのかけかかっていないラインに素早く簡単に取り付けすることができます。スリ

ップした後でもスムーズにリリースされ、最小限の摩擦でロープを駆け上がり、簡単に再係合することができます。CAPTOの中空カム軸にアクセサリロープを取り付けることで、メカニカルアドバンテージシステムの遠隔リリースと、ハーネスやギアラックへの人間工学的な収納が可能になります。

CAPTOのシヤーンには、ベケットを内蔵した高効率のロードローラーベアリングプーリーが組み込まれています。サイドプレートを開くと、カムとプーリーにすぐにアクセスできるため、3:1ホールのリギングをワンタッチで行うことができます。ロープの取り付け取り外しは、ベケットから取り外すことなく行うことができます。独立したアタッチメントポイントであるベケットは、メカニカルアドバンテージコンポーネントや、ランヤード、リテンションシステム、エトリエ、フットループなどの個人用登昇具を接続するのに理想的です。

用途

CAPTOは、その制限の範囲外、または意図された目的以外には使用しないものとします。

本機器は、作業上の落下防止や救助に使用する個人用保護具(PPE)です。本機器は、タイプBのロープ調整装置(EN12841)、ロープグラフ/アセンダー(EN567&NFPA2500)、プーリー(EN12278&NFPA2500)として使用する場合に限り、個人保護具に関する規則(EU 2016/425)の要件を満たしています。

ロープアクセスシステムのロープ調整装置(EN 12841-B)として使用する場合、本機器は作業用アセンダーとして機能し、ロープアクセスシステムでの作業位置決めや移動制限(指差)に使用することができます。ロープグラフ(EN 567 & NFPA 2500)として使用する場合、適切な直径のロープに取り付けると、一方に荷重がかかり、反対方向には自由に動くことができます。

プーリーとして使用する場合(EN12278 & NFPA 2500)、ロープ(EN 892およびEN 1891準拠)または付属コード(EN 564準拠)をコネクタ(EN 12275準拠)に連結し、ロープまたは付属コードが荷重を受けて移動する際の摩擦を軽減するために使用することができます。

EU適合宣言は、cmcpro.comでご覧いただけます。

規格 認証

プーリーの取り付け部としてCAPTOベケットを使用し、プーリー強度試験を実施。

責任について

この説明書は、お使いの機器の正しい使い方を説明しています。警告マークは、機器の使用に関連する潜在的な危険性を知らせるものですが、そのすべてを説明することは不可能です。お客様の責任において、それぞれの警告をよくお読みになり、正しくお使いください。本製品を誤って使用すると、さらなる危険が生じます。本製品は、その安全な使用についての訓練を受け、能力を有する者のみが使用するものとします。

この説明を理解するのが難しい場合、または質問がある場合は、CMCに連絡してください。最新情報や追加情報については、cmcpro.comをご確認ください。

ユーザー情報は、製品の使用者に提供されるものですが、NFPA2500の2022年版に組み込まれたNFPA1983は、ユーザー情報を機器から切り離し、永久的な記録として保持することを推奨しています。また、同規格では、ユーザー情報のコピーを作成して機器と一緒に保管し、使用前および使用後の情報を参照することを推奨しています。生命安全装置に関する追加情報は、NFPA 1500、およびNFPA 2500の2022年版に組み込まれたNFPA 1858およびNFPA 1983に記載されています。この文書は、販売店が使用できる言語でユーザーに提供し、それらは機器と一緒に保管する必要があります。関連する国の規制を遵守してください。

この機器を使用する前に、起こりうる緊急事態に対処するための救助計画を立て、医学的に健康で、自分の安全や緊急事態をコントロールできる能力を備えている必要があります。使用前、使用後に機器を確認すること。製造者の書面による同意がない限り、機器の改造や追加を行ってはいけません。救助者が直ちに、効果的に、かつ安全に行われることを保証しなければなりません。ハーネスで動きを吊り下げられると、重傷または死亡の原因となることがある。

CAPTOは過負荷時にスリップするように設計されていますが、予期せぬシナリオやテストされていないシナリオ、環境条件、その他の要因によってスリップしない場合があります。このような場合、CAPTO、ロープ、その他のシステムコンポーネントの損傷を防ぐため、かかる荷重の合計が11kNを超えないようにしてください。CMCは、これらの制限をよりよく理解するために、トレーニングシナリオでエンフォーサーまたはその他の荷重感知装置を使用することを推奨します。

3. 各部分名

(A) 可動式サイドプレート (B) サイドプレートリリースボタン (C) サイドプレートクランプ (D) カム (E) カムグラフ (F) リアロープガイド (G) フロントロープガイド (H) プーリー (I) ベケット (J) アクセサリロープアタッチメント (K) アンカー/ロードエンド

4. 点検、確認事項

点検

ユーザーの安全性は、機器の完全性によって決まります。機器は、使用開始前、使用前、使用後に徹底的に検査する必要があります。また、少なくとも12ヶ月に一度は、専門家による詳細な定期点検が必要です(現行の規制や使用条件によって異なります)。cmcpro.comで公開されている検査手順に従ってください。

い。点検の結果は、点検チェックリストに記録し、保存してください。検査に不合格の場合は、使用を中止し、それに応じたマークを付けか、またはそれ以上の使用を防ぐために撤去する必要があります。

使用前と使用後

使用する前に、以下のチェックを行い、機器が修理可能な状態にあり、正常に動作することを確認します：

- デバイスが正常に動作していることを確認する。
- 製品マーキングの有無と読みやすさを確認する。
- 過度の摩耗や、変形、腐食、鋭角、亀裂、バリなどの損傷の兆候がないことを確認する。小さな傷や尖った部分は、エメリークロスで平滑にすることができます。
- 砂粒、砂、岩、ゴミなど、正常な動作に影響を与えたり、妨げたりするよう汚れや異物がなにかを確認する。
- サイドプレートに変形や過度の遊びがないかを確認する。
- カムの動きとスプリングの有効性を確認する。
- カムの溝が過度に磨耗していないかを確認する。
- ブリーが機能し、軸を中心に自由に回転することを確認します。

使用中

- すべての機器が互いに対して正しく配置されていることを確認する。
- 機器の状態やシステム内の他の機器との接続を監視する。
- 機器やその部品の動作を妨げるようなことはしないでください。
- 異物が入らないようにしてください。
- 環境条件を評価してください。湿気や水のある環境は、機器の動作を変化させることがあります。ロープの状態（経年劣化、摩耗、泥、湿気、水）により、性能が低下することがあります。
- 装置と負荷 アンカーとの間の弛みを最小限にすることで、衝撃荷重のリスクを低減することができます。

リタイヤ

CMCでは、ハードウェアの使用期限を定めていませんが、これは耐用年数が使用方法と使用場所に大きく依存するためです。使用形態、使用強度、使用環境はすべて、機器の保守性を決定する要因です。鋭利な刃物、極端な温度、化学物質、過酷な環境にさらされるなど、たった一度の使用でリタイヤするような例外的な事象が発生することもあります。

- 製品は、以下の場合に直ちに使用を中止しなければなりません：
 - 点検に合格できない。
 - 正常に機能しない。
 - 判読不能な製品マークがある。
 - 損傷や過度の摩耗の兆候がある。
 - 衝撃荷重、落下、異常使用などの大きな事象が発生した時の。
 - 過酷な化学試薬にさらされたことがある。

- 使用歴が不明なもの。
- その状態や信頼性に疑義がある場合。
- 法令、規格、技術の変更または他の機器との不適合により陳腐化した場合。

リタイヤした機器は、能力がある者が書面により使用可能であることを確認するまでは、再び使用してはいけません。リタイヤさせる場合は、使用から外し、それに応じたマークを付けるか、またはそれ以上使用できないように撤去してください。

持ち運び、保管、輸送

使用中、持ち運び中、保管中、輸送中は、酸、アルカリ、錆、強い薬品に近づけないでください。火気や高温にさらさないでください。涼しく乾燥した場所に保管してください。外部からの衝撃、鋭利な刃物、過度の振動、極端な温度、化学試薬、紫外線から機器を確実に保護してください。

この機器を使用するたびに、ほこり、ごみ、湿気を取り除くために、きれいにし、乾燥させてください。きれいな真水を使って、汚れやゴミを洗い流してください。本機の洗浄に高圧洗浄機を使用しないでください。使用中またはクリーニング中に機器が濡れた場合は、直射日光を避け、10℃から30℃の温度で自然乾燥させてください。

CAPTOを汚れやほこりの多い環境で使用した場合は、ラッチ機構が正しく機能するように清掃と潤滑が必要な場合があります。清掃の際は、イソプロピルアルコールを含ませた綿布を使い、サイドプレートリリースボタン、サイドプレートラッチ、ロックピンの表面の汚れやほこりをイラストのように拭き取ります。

保証 修理について

製品に製造上または材料上の欠陥がある場合、保証に関する情報およびサービスについては、カスタマーサポート（info@cmcpro.com）までご連絡ください。CMCの保証は、不適切なケア、不適切な使用、改造、偶発的な損傷、または長期間の使用と時間経過による材料の自然破壊によって生じた損害を対象外です。製造者の書面による推奨なしに、本製品を何らかの方法で変更したり、追加部品を取り付けるために改造したりすることはできません。オリジナルの部品が改造されたり、製品から取り外されたりした場合、その安全面が制限されることがあります。すべての修理作業は、メーカーが行うものとします。それ以外の作業や改造は、保証を無効にし、CMCを製造者としてすべての責任と責務から解放します。

5. 互換性

本製品がシステム内の他の機器と互換性があり、その意図する用途が現行の規格に適合していることを確認してください。本製品と一緒に使用する機器は、管轄区域および/または国の規制要件を満たし、安全で機能的な相互作用を提供する必要があります。

本製品を他の機器と組み合わせたり、本製

品を救助 落下防止システムに使用したりする場合は、使用前にすべての機器の指示を理解し、その指示に従って、これらの機器の安全面が互いに干渉しないようにする必要があります。

本製品と他の機器を組み合わせて使用する場合は、ある機器の安全な機能が他の機器の安全な機能に影響を与えたり、干渉したりすることにより、危険を生じたり、機能が損なわれる可能性があります。標準的でない使用や追加された部品については、ユーザーがすべての責任を負うものとします。ご使用の機器の互換性について不明な点がある場合は、CMCにお問い合わせください。

ロープ

合成ロープは、推奨された直径と種類のもので使用してください。アンカーラインの種類が異なり、装置の特性や安全な機能が変化することがあります。ロープグラブの性能は、ロープの直径、構造、摩耗、表面処理など様々なパラメータや、凍結、泥、濡れ、汚れのあるロープなどの他の変数によって影響を受けることがあります。

関連する規制により、装置は上記の規格と認証の表に記載されているロープタイプのみ使用できます。

EN 12841:2006/BおよびEN 567:2013の認証では、以下のロープが使用されています：

- テフルベルガー ファイバーロープ社、KMIII、10.5mmと11mm

警告：ワイヤーロープや編組（レイド）ロープには使用しないでください。

コネクタ

カラビナをベケットに取り付ける際、カラビナの幅が最も広い部分が装置と接するようにすることをお勧めします。トリロードを最小限にするため、カラビナはロープとデバイスとの位置が合っていることを確認してください。

内部半径が狭いコネクタや鋭角のコネクタは、ベケットのエッジ荷重を増加させ、強度を低下させたり、カラビナやCAPTOを使用させる可能性があります。CAPTOを損傷する際は、アルミ製カラビナが望ましい。スチールやステンレスのコネクタ、特に内部半径が狭いものを鋭角のものも、ベケットに使用することをお勧めしません。

- EN 12841/B使用：EN 362クラスBのカラビナ。
- NFPA 2500 (2022 ED) 使用：テクニカルまたはゼネラルユースのカラビナ。

アンカー

装置とアンカーポイントが常に使用者の上方に正しく配置され、高所からの墜落の危険性を最小限に抑えるように作業を行うことが重要です。落下時に地面や障害物への衝突を避けるため、常に十分な空間を確保してください。

EN 12841/Bの場合、EN 795規格（最も強度12kN、非金属アンカーは18kN）に準拠した、鋭角のないアンカーポイントのみを使用してください。

ハーネス

本製品は、EN 12841に準拠して使用する場合はワークハーネス（EN 813、EN 361）、EN 567およびEN 12278に準拠して使用する場合は登山用ハーネス（EN 12277）に適合します。

ランヤード接続(EN12841)

EN 12841:2006/Bに準拠し、ハーネスのEN 813アタッチメントポイント、EN 354ランヤード、EN 362コネクタを使用して、デバイスをハーネスに接続することができます。接続の全長は1メートル未満とし、デバイスが完全に伸張しユーザーの手が届く範囲にあることを保証することが必須となります。

6. 製品の使用

サイドプレートの開閉

CAPTOを開くには、サイドプレートリリースボタンを2回連続で操作してください。これでサイドプレートが解除され、完全に開くことができます。

CAPTOを閉じるには、サイドプレートを押して閉じた位置に戻します。サイドプレートが開くと、ラッチが「カチッ」と2回音を立てます。

取り付け 取り外し

取り付け:

- 前述したように、サイドプレート解除ボタンを2回操作して、サイドプレートを開きます。
- 片手でCAPTOを持ち、もう片方の手でホストロープにわずかなテンションをかけます（まだ教わっていない場合）。
- CAPTOをロープに押し当てながら、ロープに沿って移動させます。そうすることで、ロープを所定の位置に誘導することができます。製品マークや取扱説明書のイラストで示されたロープの道筋をたどってください。
- 必要に応じて、CAPTOを持つ手の親指でサイドプレートを完全に引き出します。これにより、ロープを取り付ける際に、カムが完全に邪魔にならない位置に移動します。
- 上記のように、サイドプレートを閉じた位置まで回転させ、CAPTOを閉じます。カチッ」という音を2回聞き、サイドプレートが完全に閉じていることを目視で確認します。
- ロープが正しく取り付けられているか、装置が正常に動作しているかを確認するために、CAPTOの機能テストを行います。このテストを行うときは、必ずバックアップの安全装置を使用してください。

取り外し:

- CAPTOに作用している可能性のある負荷を取り除きます。
- CAPTOをアンカー/ロード方向に数センチ押し込むと、カムが外れます。
- サイドプレートリリースボタンを2回操作して、サイドプレートを開きます。サ

イドプレートが完全に開くと、カムがロープから離れ、簡単に取り外すことができます。

- 必要に応じてプリーアーからロープを外し、CAPTOをワーキングラインから外します。
- 警告:
- サイドプレートが完全に閉まり、サイドプレートリリースボタンが下の位置に戻っていない限り、CAPTOをセットしないでください。6A.
 - 装置に負荷がかかっている状態でカムを外そうとしないでください。
 - カムが動作している場合、サイドプレートでカムをロープから引きはがそうとしてははいけません。CAPTOをアンカーや荷物の方向に数センチ移動させ、カムを解除してください。
 - CAPTOは、カムを手動で開いたままにしておくと、ロープを掴みません。
 - ロープがレーザーマークとイラストで示された経路を通ることを確認してください。6B.
 - ロープがリアロープガイドの上を通らないことを確認してください。
 - CAPTOをハイラン トローリとして積載しないでください。張力線に載せたときに垂直方向の荷重を支えることを意図したものではありません。6C.
 - ロープグラブから直接インナープリーアーにロープを取り付けしないでください。6D.
 - ロープをロープグラブに通してプリーアーの外側に取り付けると、1:1の運搬で進行状況を把握することができます。この構成での使用は、弛みを取ることに限定してください。CAPTOはプログレシブキャブチャージャーとして使用することを意図していません。6D.

運搬時の使用

CAPTOは、運搬システムにおいてプリーアーロープグラブ (PRG) として機能するように設計されています。この構成では、CAPTOはビイ/トラペ装置やハーゲン インダストリーO/MC CLUTCHのようなセルフブリーキデバイス (PCD) と組み合わせて機能します。CAPTOをPCDと荷物の間の作業ラインの固定位置に設置し、内蔵されたプリーアーとベケットを使用して必要な機械的利点を追加することができます。

3.1 メカニカルアドバンテージシステム

前述したようにCAPTOを開き、PCDに向かうロードランに設置します。PCDから出たロープの尾端をCAPTOプリーアーに通し、レーザーマークと図に示された方向に動かします。サイドプレートが完全に閉じていることを確認してから、この3:1 Z-Rigを使用してシステムに負荷をかけ、運搬してください。

5:1 メカニカルアドバンテージシステム

3: 1のメカニカルアドバンテージシステムから5: 1のメカニカルアドバンテージシステム

に移行するには、適切なコネクタを使用し、システムのPCD側にプリーアーを、CAPTOベケットに別のプリーアーを取り付けてください。CAPTOプリーアーから出るロープのテール側を、追加のプリーアーに通します。プリーアーの向きは、必ずロープと一直線になるようにしてください。プリーアーは回転式がおすすめですが、必須ではありません。CAPTOのプリーアーとベケットを使用することで、様々なメカニカルアドバンテージシステムを構築することができます。

システムの再設定

運搬システムを再セットするには、ホールストランドのテンションを解除し、CAPTOを荷物の方向に押しします。このとき、ベケットをテコのように使って、装置を所定の位置に戻すことができます。また、オプションのアクセサリーロープを取り付けることで、CAPTOを引き寄せたり、セットし直したりすることができます。

運搬システムを崩すには、ホールストランドを緩め、CAPTOを荷物の方へ数センチ押し、カムを開放します。カムリリースの取指でカムを開き、CAPTOをPCDの方へスライドさせます。

アセンディングで使用

CAPTOを使用することで、EN567、EN12841/B、NFPA2500 Rope Grab / Ascenderに準拠したロープの昇降が可能になります。アジャスタブルアンカーラインに使用者の全体重がかかること、ワーキングラインとなり、バックアップの安全を確保するために、必ずバックアップ装置 (EN12841 Type A) を備えたセーフティラインを使用する必要があります。

CAPTOをワーキングラインに取り付けるには、前の「取り付け 取り外し」の項を参照してください。CAPTOを登攀具として使用する場合は、CAPTOベケットに対応するコネクタを使用してランヤードを取り付けてください。必要に応じて、フットロープやエトリエなどの個人用登攀具を追加で取り付けてください。ロープが正しく取り付けられていること、装置が正しく動作していることを確認するために、CAPTOの機能テストを行います。このテストを行う際には、必ずバックアップの安全装置を使用してください。

CAPTOを取り外すには、前の「取り付け 取り外し」の項を参照してください。CAPTOのベケットにランヤードを取り付けると、落下防止のための保持ができます。ハーネスのギアロープにCAPTOを収納する場合は、使用するコネクタの種類によって異なります。CAPTOのベケットの幅は、D型カラビナの背骨の周りを回転できない場合があります。背骨の周りの場合、ベケットはカラビナのゲートを通して、ギアロープにクリップされたときに自然にぶら下がることができます。ANSIゲートカラビナを使用する場合は、ベケットが背骨に沿って回転するようには格付のカラビナを使用することを勧めます。この場合、ランヤードやフットロープなどの追加装備を取り付ける前に、まずCAPTOにクリップすることを勧めます。

使用する

個人昇降時にCAPTOをアンカー方向に移動させるときは、デバイスを押して/引いて、ワーキングラインに沿ってスライドさせます。CAPTOは、チェストアセンダーやセルフブレイキディセNDERなどのPCDと組み合わせで使用することで、上方へ進むことができます。ノット、アンカー、中間アンカーに接近するときは、特に注意してください。落下係数1以上の落下の可能性を排除するため、デバイスをユーザー接続点かそれよりも上に置いてください。

カムを解除してラインを下降させるには、まずプーリーとベケットに作用する荷重を取り除くことから始めます。CAPTOをアンカーや負荷の方向に数センチ押し、カムを外します。カムグリップに親指をかけ、図のようにカムをロープから離すように回転させます。カムを開いたまま、CAPTOをラインに沿ってスライドさせます。親指を離すと、カムがロープの好きな場所に再係合します。

警告: 装置に負荷がかかっている状態でもカムを外そうとしないでください。CAPTOは、カムを手動で開いたままにしておく、ロープを掴みません。

RADシステムでの使用

CAPTOは、セルフブレイキディセNDERと組み合わせで、RAD (Rapid Ascent/Descent) システムを構築することができます。RADシステムは、メカニカルアドバンテージを追加するもので、重い荷物や大きなテールウェイトを伴う登りや、登りと下りの切り替えを効率的に行う短い登りにおすすめです。

RADシステムを構築するには、まずセルフブレイキディセNDERの取り付けと機能テストから始めます。CAPTOサイドプレートを開き、ディセNDERとアンカーの間のワーキングライン上に置きます。ディセNDERのロープテールをCAPTOプーリーの周りに、レーザーマークに従って通します。これにより、クライマーが操作した場合、3:1のメカニカルアドバンテージが生まれます。

CAPTO サイドプレートを閉じ、機器の機能テストを行います。ランヤードやフットループなど、必要に応じてCAPTOベケットに追加装備を取り付けます。CAPTOをアンカーに向けて押し、CAPTOプーリーから出るロープの尾を引きながら、フットループでステップアップすることで、上方に進みます。

下降は、前述のCAPTOを使ったダウンクライミング、またはCAPTOをワーキングラインから外し、セルフブレイキディセNDERの操作で行うことができます。

ロープシステムで昇降する際は、必ずメインとバックアップの2本のロープをセットで使用してください。本機器は、あくまでもロープ上での進行手段として使用するものであり、落下防止システムで機能することを意図したものではありません。

プーリーとして使用する

CAPTOプーリーの主な機能は、メカニカルアドバンテージシステムを構築するための補助と

なります。また、CAPTOベケットをプーリーの取り付け部に使用することで、単体のプーリーとして使用することができます。プーリーの取り付け方と向きについては、関連するイラストを参照してください。

CAPTOプーリーの強度規格は、ベケットをプーリーの取り付け部に使用した場合のみです。もし、CAPTOロープグラブをベケットではなく、プーリーの取り付け部分として使用する場合は、プーリーのMBSは適用されません。また、CAPTOロープグラブは、過負荷の場合（例えば、プーリーやベケットに4kN以上の力が加かった場合）、ロープ上で滑るよう設計されているため、この構成ではプーリーにかかる力の大きさが制限されます。CAPTOとその構成部品を安全に使用するために、ロープグラブをストッパーノットで塞いだり、ロープ上で滑らないようにしたりしないでください。

アクセサリーループアタッチメント

CAPTOには、アクセサリーループやソフットシャックルを取り付けることができる中空カム軸（直径3.96mm）が付いています。アクセサリーループは、メカニカルアドバンテージシステムをリセットするためのコネクタを取り付け、ハーネス、ギアーループ、機器ラックにCAPTOを収納するために使用することができます。生命維持や耐荷重、定格のあるアタッチメントポイントとは考えないでください。

アクセサリーループの長さは、カムの裏側を通してカムが開いたままにならないように、十分に小さくしておくことが重要です。使用時には、アクセサリーループがカムの中に引き込まれないように監視してください。アクセサリーループの大きさに関わらず、カムやサイドプレートの機能が支障をきたす可能性があります。アクセサリーループを付けたままサイドプレートを閉めないでください。アクセサリーループは自己責任で装着してください。

7. 機器記録

cmcpo.com で入手可能な PPE 検査手順および用紙、またはこのセクションで提供されるサンプル表を使用して、詳細な定期検査の結果を記録します。関連情報には、タイプ、モデル、メーカーの連絡先、シリアル番号または個別番号、問題点、コメント、検査官の名前と署名、製造、購入、最初の使用、次の定期検査などの主要日付が含まれます。検査に不合格となった機器は、使用を中止し、それに応じたマークを付けるか、あるいは今後の使用を防ぐために破棄する必要があります。

8. 追加情報

適合宣言

CMCレスキュー社は、本機器がEU規制の必須要件および関連規定に適合していることを宣言します。適合宣言の原本は、以下のウェブサイトからダウンロードできます: cmcpo.com

AMARAN

Aktiviti yang melibatkan penggunaan peralatan ini sememangnya amat berbahaya. Anda bertanggungjawab di atas tindakan dan keputusan anda sendiri. Sebelum menggunakan peralatan ini, anda mesti:

- Baca dan fahami arahan, label dan amaran penggunaan.
- Biasakan diri dengan keupayaan dan ke batasiannya.
- Dapatkan latihan khusus dalam penggunaan yang betul.
- Fahami dan terima sebarang risiko.

KEGAGALAN MENGIKUTI MANA-MANA ARHAN INI BOLEH MENYEBABKAN KECEDEERAAN PARAH ATAU KEMATIAN.

Untuk maklumat tentang prestasi peranti apabila menggunakan tali keselamatan yang lain, sila hubungi CMC atau rujuk bahagian teknikal CAPTO di cmcpro.com.

1. KEBOLEH CAPAIAN & PENANDAAN

(A) Nama Produk (B) Gambarajah Laluan Tali (C) Pembukaan Tindakan Berganda (D) Laluan Tali Salah (E) Diameter Tali & Penambat/Sisi Beban (F) Notis Khusus atau Awas (G) Arah Pemutaran/Larian Takal (H) Tanda (I) Buatan Amerika Syarikat dan Maklumat badan pensijilan NFPA (J) Tanda Standard (K) Tanda CE dan Nombor Badan Mengawal Pengeluaran Alat Pelindung Diri (L) Pengeluar & Maklumat Hubungan (M) Pengenalan Model: 336011 (N) Nombor Dirian (O) Kekuatan Takal (P) Baca dengan teliti Arahan Penggunaan:

2. PANDUAN PENGGUNAAN

pengenalan

CAPTO ialah peranti intuitif yang mengurangkan masa dan peralatan yang diperlukan untuk mengangkat, menaik dan tugas yang berkaitan. Menampunkan cengkaman tali, takal dan beket bersepadu, CAPTO membenarkan pemasangan pantas sistem kelebihan mekanikal tanpa perlu menggunakan prosuk atau memasang berbilang komponen.

V-groove Cam inovatif CAPTO bertujuan untuk menahan beban menyelamat 2 orang tanpa merosakkan tali. Berbeza dengan peranti bergigi, V-groove Cam direka secara unik untuk menghilangkan tenaga dalam situasi terlampau beban dengan tergelincir pada tali. Pergi ke web CMC untuk mendapatkan data tentang prestasi gelinciran CAPTO merentas pelbagai tali industri dalam berbilang konfigurasi pengangkutan.

V-groove Cam dipasang dengan cepat dan mudah pada talian yang tegang dan tidak tegang, la mudah dan lancar, walaupun selepas kejadian tergelincir, menarik menaik tali dengan geseran minimum dan

menarik semula dengan mudah. Gelung aksesori boleh dipasang pada gandar Cam berongga CAPTO untuk membenarkan ketetapan semula jauh sistem kelebihan mekanikal dan simpanan ergonomik pada harness atau rak gear.

Dibina dalam casing CAPTO ialah takal galas pengelek jurin berkecekapan tinggi dengan beket bersepadu. Kedua-dua Cam dan takal boleh diakses serta-merta apabila plate tepi dibuka, membolehkan sistem angkut 3:1 dipasang dalam satu gerakan. Tali boleh dipasang dan ditanggalkan tanpa terganggu daripada beket. Sebagai titik lampiran bebas, beket sesuai untuk menyambungkan komponen kelebihan mekanikal atau peralatan pendakian peribadi seperti lanyard, sistem pengkalan, etrier dan gelung kaki.

Aplikasi

CAPTO tidak boleh digunakan di luar hadnya, atau untuk apa-apa tujuan selain daripada yang dimaksudkan.

Peralatan ini adalah peralatan pelindung diri (PPE) yang digunakan untuk pencegahan jatuh semasa bekerja dan menyelamat. Produk ini memenuhi keperluan peraturan (EU) 2016/425 pada peralatan pelindung diri hanya apabila digunakan sebagai peranti pelarasan tali Jenis B (EN12841), sebagai pegang/penaik tali (EN567 & NFPA 2500), dan sebagai takal (EN 12278) & NFPA 2500).

Apabila digunakan sebagai peranti pelarasan tali dalam sistem capaian tali (EN 12841-B), peranti ini bertindak sebagai penarik garis kerja dan boleh digunakan untuk kedudukan kerja dalam sistem capaian tali dan untuk sekatan perjalanan (sekatan). Apabila digunakan sebagai penarik tali (EN 567 & NFPA 2500), peranti akan mengemang di bawah beban dalam satu arah dan bergerak bebas ke arah berlawanan apabila dipasang pada tali dengan diameter yang sesuai.

Apabila digunakan sebagai takal (EN12278 & NFPA 2500) peranti boleh digunakan untuk memautkan tali (mengikut EN 892 dan EN 1891) atau kord aksesori (mengikut EN 564) kepada penyambung (mengikut EN 12275).) untuk mengurangkan geseran semasa tali atau kord aksesori bergerak di bawah beban.

Pengisytiharan pematuhan EU tersedia di cmcpro.com.

Pawilaian & Pensijilan

1 Ujian kekuatan takal dilakukan dengan menggunakan CAPTO Becket sebagai Titik Lampiran Takal

Tanggungjawab

Arahan ini menerangkan penggunaan peralatan anda yang betul. Simbol amaran memberitahu anda tentang beberapa kemungkinan bahaya yang berkaitan dengan penggunaan peralatan anda, tetapi adalah mustahil untuk menerangkan semuanya. Anda bertanggungjawab mematuhi setiap amaran dan menggunakan peralatan anda dengan betul. Sebarang penyalahgunaan peralatan ini akan menimbulkan bahaya tambahan. Produk ini hanya boleh digunakan oleh orang yang terlatih dan cekap dalam penggunaannya yang selamat.

Hubungi CMC jika anda mempunyai sebarang soalan atau kesukaran memahami arahan ini. Semak cmcpro.com untuk kemasi kini dan maklumat tambahan.

Maklumat mengenai hendaklah diberikan kepada pengguna produk. NFPA 1983, yang digabungkan ke dalam edisi 2022 NFPA 2500 mengesyorkan mengasingkan Maklumat Pengguna daripada peralatan dan menyimpan maklumat dalam rekod kekal. Piawaian ini juga mengesyorkan membuat salinan Maklumat Pengguna untuk disimpan bersama peralatan dan maklumat tersebut hendaklah dirujuk sebelum dan selepas setiap penggunaan. Maklumat tambahan mengenai peralatan keselamatan nyawa boleh didapati dalam NFPA 1500, dan NFPA 1858 dan NFPA 1983, yang dipertingkatkan dalam edisi 2022 NFPA 2500. Dokumen ini mesti diberikan kepada pengguna oleh pegawai dalam bahasa negara masing-masing dan mesti disimpan dengan peralatan semasa ia digunakan. Patuhi peraturan negara yang berkaitan.

Sebelum menggunakan peralatan ini, anda mesti mempunyai pelan menyelamat untuk menangani sebarang kecemasan yang mungkin timbul dan siagah dari segi perubahan serta mampu mengawal keselamatan dan situasi kecemasan anda sendiri. Periksa peralatan sebelum dan selepas digunakan. Tiada perubahan atau penambah pada peralatan boleh dibuat tanpa kebenaran bertulis pengilang. Pengguna mesti memastikan bahawa, sekiranya terjerut ke dalam sistem PPE, penyelamatan dapat dilakukan dengan segera, berkesan dan selamat. Penggantungan tidak bergerak pada harness boleh menyebabkan kecederaan yang teruk atau kematian.

Walaupun CAPTO bertujuan untuk tergelincir dalam situasi terlampau beban, senario yang tidak dijangka atau tidak diuji, keadaan persekitaran atau faktor lain boleh menghalang gelinciran. Dalam kes ini, jumlah beban yang dikenakan tidak boleh melebihi 2500 lbf (11kN) untuk mengelakkan kerosakan pada CAPTO, atau tali komponen sistem lain. CMC mengesyorkan penggunaan penguatkuasa atau peranti pengesan beban lain dalam senario latihan untuk lebih memahami had ini.

3. ENAMAAN

(A) Plat Sisi Bergerak (B) Butang Pelepas Plat Sisi (C) Selak Plat Sisi (D) Cam (E) Genggaman Cam (F) Panduan Tali Belakang (G) Panduan Tali Hadapan (H) Takal (I) Beket (J) Gelung Aksesori Lampiran (K) Penambat/Tamat Beban

4. PEMERIKSAAN, TINDAKAN UNTUK MENGE-SAKKAN

Pemeriksaan

Keselamatan pengguna bergantung pada integriti peralatan. Peralatan hendaklah diperiksa dengan teliti sebelum dimasukkan ke dalam perkhidmatan dan sebelum dan selepas setiap penggunaan. Di samping itu, pemeriksaan berkala yang terperinci, oleh orang yang dikananahkan, diperlukan sekurang-kurangnya setiap 12 bulan (bergantung pada peraturan semasa,

dan syarat penggunaan). Ikuti prosedur pemeriksaan yang terdapat di cmcpro.com. Merekod dan menyimpan hasil pemeriksaan dalam Senarai Semak Pemeriksaan. Jika peralatan gagal diperiksa, ia harus ditarik balik daripada perkhidmatan dan ditandakan dengan sewajarnya atau dimusnahkan untuk mengelakkan penggunaan selanjutnya.

Sebelum & Selepas Setiap Penggunaan

Lakukan pemeriksaan yang disenaraikan di bawah untuk memastikan peralatan berada dalam keadaan boleh servis dan beroperasi seperti biasa sebelum digunakan:

- Sahkan peranti berfungsi dengan betul.
- Sahkan kehadiran dan kebolehbacaan tanda produk.
- Sahkan tiada kehausan yang berlebihan atau tanda-tanda kerosakan seperti ubah bentuk, hakisan, tepi tajam, retak atau pecah. Parut kecil atau bintik tajam boleh dilincinkan dengan kain amпель.
- Periksa kehadiran kotoran atau objek asing yang boleh menghalang atau menghalang operasi biasa seperti pasir, batu dan serpihan.
- Periksa Plat Sisi untuk ubah bentuk atau permainan yang berlebihan.
- Periksa pergerakan Cam dan keberkesanan springnya.
- Periksa alur Cam untuk kehausan yang berlebihan.
- Sahkan takal berfungsi dan bebas berputar di sekeliling paksinya.

Semasa Penggunaan

- Sahkan semua peralatan diletakkan dengan betul berikutan arahan satu sama lain.
- Pantau keadaan peranti dan sambungannya ke peralatan lain dalam sistem.
- Jangan benarkan apa-apa yang mengganggu operasi peranti atau komponennya.
- Jauhkan objek asing daripada peranti.
- Menilai keadaan persekitaran. Persekitaran yang lembap atau berisik boleh mengubah tingkah laku peralatan. Prestasi boleh berbeza-beza bergantung pada keadaan tali (umur, haus, lumpur, kelembapan, ais).
- Kurangkan risiko beban hentakan dengan meminimumkan kelonggaran antara peranti dan beban/.

Jangka hayat

CMC tidak menyatakan tarikh tamat tempoh untuk perkakasan kerana hayat perkhidmatan sangat bergantung pada cara dan di mana ia digunakan. Jenis penggunaan, intensiti penggunaan, dan persekitaran penggunaan adalah semua faktor dalam menentukan kebolehtahanan peralatan. Satu peristiwa luar biasa boleh menyebabkan kebolehtahanan peralatan selepas hanya satu penggunaan, seperti pendedahan kepada tepi tajam, suhu melaup, bahan kimia atau persekitaran yang kerosak.

Sesuatu produk mesti ditarik balik daripada perkhidmatan serta-merta apabila:

- Ia gagal lulus pemeriksaan.
- Ia gagal berfungsi dengan baik.
- Ia mempunyai tanda produk yang tidak boleh dibaca.
- Ia menunjukkan tanda-tanda kerosakan atau kehausan yang berlebihan.

- Ia telah mengalami peristiwa besar seperti beban kejutan, jatuh, atau penggunaan yang tidak normal.
- Ia telah terdedah kepada tidak balas kimia yang keras.
- Ia mempunyai sejarah penggunaan yang tidak diketahui.
- Anda mempunyai sebarang keraguan tentang keadaan atau kebolehpercayaannya.
- Apabila ia menjadi usang disebabkan oleh perubahan dalam perundangan, piawaian, teknik atau ketidakserasian dengan peralatan lain.

Peralatan yang ditarik balik tidak boleh digunakan semula sehingga disahkan secara bertulis oleh orang yang kompeten bahawa ia boleh diterima untuk berbuat demikian. Jika produk itu akan dihentikan, keluarannya daripada perkhidmatan dan tandainya dengan sewajarnya atau musnahkannya untuk mengelakkan penggunaan selanjutnya.

Membawa, Menyimpan dan Mengangkut

Semasa penggunaan, pembawaan, penyimpanan dan pengangkutan, jauhkan peralatan daripada asid, alkali, karat dan bahan kimia yang kuat. Jangan dedahkan peralatan kepada nyalaan atau suhu tinggi. Simpan di tempat yang sejuk dan kering. Pastikan peralatan dilindungi daripada kesan luaran, tepi tajam, getaran berlebihan, suhu melaup, reagen kimia dan sinaran ultraviolet.

Bersihkan dan keringkan peralatan ini selepas setiap kali digunakan untuk mengeluarkan sebarang habuk, serpihan dan lembapan. Gunakan air bersih yang bersih untuk membasuh sebarang kotoran atau serpihan. Jangan gunakan mesin basuh tekanan untuk membersihkan peranti. Jika peranti menjadi basah akibat penggunaan atau pembersihan, benarkan peranti kering pada suhu antara 10° C dan 30° C, jauhkan daripada haba langsung.

Selepas menggunakan CAPTO dalam persekitaran yang kotor atau berdebu, mekanisme yang bergerak perlu dibersihkan dan dilincirkan untuk mengekalkan fungsi yang betul. Semasa membersihkan, gunakan kapas tepu dengan isopropil alkohol untuk mengelap kotoran atau habuk dari permukaan Butang Pelepas Plat Sisi, Buka Plat Sisi dan pin kunci seperti yang diperlihatkan dalam ilustrasi.

Waranti & Pembaikan

Jika produk anda mengalami kecacatan akibat mutu kerja atau bahan, sila hubungi Sokongan Pelanggan di info@cmcpro.com untuk maklumat dan perkhidmatan waranti. Waranti CMC tidak melindungi kerosakan yang disebabkan oleh penjagaan yang tidak betul, penggunaan yang tidak betul, pengubahsuaian dan pengubahsuaian, kerosakan yang tidak disengajakan, atau kerosakan semula jadi bahan atau penggunaan dan masa yang lama. Peralatan tidak boleh diubah suai dalam apa jua cara atau diubah untuk memasang bahagian tambahan tanpa cadangan bertulis pengeluar. Jika komponen asid diubah suai atau dikeluarkan daripada produk, aspek keselamatannya mungkin diabaikan. Semua kerja pembaikan hendaklah dilakukan oleh pengilang. Semua kerja atau pengubahsuaian lain membatalkan waranti dan melepaskan CMC daripada semua liabiliti dan tanggungjawab sebagai pengilang.

5. KESESUAIAN

Sahkan bahawa produk ini serasi dengan peralatan lain dalam sistem dan bahawa aplikasi yang dimaksudkan memenuhi piawaian semasa. Peralatan yang digunakan dengan produk ini mesti memenuhi keperluan kawal selia dalam bidang kuasa dan/atau negara anda, dan menyediakan interaksi berfungsi yang selamat.

Apabila menggabungkan produk ini dengan peralatan lain dan/atau menggunakan produk ini dalam sistem pencegahan menyelamat / jatuh, pengguna mesti memahami arahan semua komponen sebelum menggukannya dan mematuhi mereka untuk memastikan aspek keselamatan item tidak mengganggu satu sama lain.

Bahaya mungkin timbul dan kefungsian mungkin terjejas dengan menggabungkan peralatan lain dengan produk ini di mana fungsi selamat mana-mana satu item terjejas atau mengganggu fungsi selamat yang lain. Pengguna memikul semua tanggungjawab untuk penggunaan bukan standard atau komponen tambahan. Hubungi CMC jika anda tidak pasti tentang keserasian peralatan anda.

tali

Gunakan hanya diameter dan jenis tali sintetik yang disyorkan. Jenis garisan suai yang berbeza mungkin mengubah ciri dan fungsi selamat peranti. Prestasi keselamatan tali boleh dipengaruhi oleh pelbagai parameter seperti diameter, pembinaan, haus dan lusuh, dan rawatan permukaan tali, serta pembolehubah lain seperti tali yang beku, berlumpur, basah atau kotor.

Bergantung pada peraturan yang berkuatkuasa, peralatan hanya boleh digunakan dengan jenis tali yang disenaraikan dalam jadual Piawaian & Pensijilan di atas.

Untuk pensijilan EN 12841:2006/B dan EN 567:2013, tali berikut telah digunakan:

- Teufelberger Fiber Rope Corp, KMIII, 10.5 mm dan 11 mm

AMARAN: Jangan gunakan pada tali dawai atau tali jalinan (diletakkan).

Penyambung

Apabila memasang carabiner ke dalam bekot, adalah dinasihatkan untuk mengarahkan carabiner supaya bahagian terluas bersambung dengan peranti. Untuk meminimumkan pemuaian tiga, pastikan carabiner dijangkau dengan tali dan peranti.

Penyambung dengan jejari dalam yang ketat dan/atau sudut tajam boleh meningkatkan beban tepi beket dan boleh mengurangkan kekuatan atau menyebabkan kerosakan pada carabiner atau CAPTO. Carabiner aluminium lebih disukai untuk digunakan dengan CAPTO. Penyambung keluli atau keluli tahan karat, terutamanya yang mempunyai jejari dalam yang ketat atau sudut tajam, tidak disyorkan untuk digunakan dalam bekot.

- EN 12841/B penggunaan: EN 362 Kelas B carabiners.
- Penggunaan NFPA 2500 (2022 ED): Carabiner Teknikal atau Umum.

Anchor

Adalah penting bahwa peranti dan mata penambak sentiasa diletakkan dengan betul di atas penguna, dan kerja itu diatur sedemikian rupa untuk meminimumkan risiko jatuh dari ketinggian. Sentiasa pastikan pelepasan yang mencukupi untuk mengelakkan hentaman dengan tanah atau halangan lain sekiranya terjatuh.

Untuk EN 12841/B, gunakan hanya mata sauh yang mematuhi piawaian EN 795 (kekuatan minimum 12kN atau 18kN untuk sauh bukan logam) yang tidak mempunyai tepi tajam.

Harness

Produk ini serasi dengan abah-abah kerja (EN 813, EN 361) apabila digunakan dengan mematuhi EN 12841 dan dengan abah-abah mendaki gunung (EN 12277) apabila digunakan dengan mematuhi EN 567 dan EN 12278.

Sambungan Lanyard (EN12841)

Selaras dengan EN 12841:2006/B, peranti boleh disambungkan kepada abah-abah menggunakan titik lampiran EN 813 pada abah-abah, lanyard EN 354 dan penyambung EN 362. Jumlah panjang sambungan hendaklah kurang daripada 1 meter, dan adalah penting untuk memastikan peranti kekal dalam jangkauan pengguna pada sambungan penuh.

6. PENGGUNAAN PRODUK

Membuka & Menutup Plat Sisi

Untuk membuka CAPTO, aktifkan Butang Pelepas Plat Sisi dua kali berturut-turut. Ini akan melepaskan Sideplate dan membenarkannya berayun terbuka sepenuhnya.

Untuk menutup CAPTO, tolak Sideplate kembali ke kedudukan tertutupnya. Selak harus membuat dua klik yang boleh didengar apabila Sideplate ditutup.

Pemasangan & Pemuangan

Pemasangan:

- Buka Sideplate dengan menggerakkan Butang Pelepas Sideplate dua kali serenti yang diterangkan sebelum ini.
- Pegang CAPTO dengan satu tangan dan gunakan tangan yang lain untuk menarik sedikit ketegangan pada tali perumah (jika belum diajar).
- Tolak CAPTO melawan tali sambil menggerakkannya di sepanjang tali. Ini akan membantu membimbing tali ke tempatnya. Ikuti laluan tali yang ditunjukkan oleh tanda produk dan ilustrasi manual.
- Jika perlu, tarik Sideplate terbuka sepenuhnya menggunakan ibu jari tangan yang memegang CAPTO. Ini akan mengalihkan Cam sepenuhnya keluar dari jalan untuk pemasangan tali.
- Tutup CAPTO dengan memutar Sideplate ke kedudukan tertutup seperti yang diterangkan di atas. Dengar untuk dua "klik" yang boleh didengar dan semak secara visual bahawa Sideplate ditutup sepenuhnya.
- Uji fungsi CAPTO untuk mengesahkan bahawa tali dipasang dengan betul dan peranti berfungsi dengan betul. Sentiasa gunakan sistem keselamatan

sandaran semasa melakukan ujian ini.

Pemuangan:

- Keluarkan sebarang beban yang mungkin bertindak pada CAPTO.
- Tolak CAPTO beberapa sentimeter ke arah sauh / beban untuk melepaskan Cam.
- Buka Sideplate dengan menggerakkan Butang Pelepas Sideplate dua kali. Apabila Sideplate dibuka sepenuhnya, ia juga mengalihkan Cam dari tali untuk mudah dikeluarkan.
- Keluarkan CAPTO dari garis kerja, tanggalkan tali dari takal jika perlu.

AMARAN:

- Jangan muatkan CAPTO melainkan Plat Side telah ditutup sepenuhnya dan Butang Pelepas Sideplate telah kembali ke kedudukan yang lebih rendah. **6A.**
- Jangan cuba melepaskan Cam semasa peranti dalam beban.
- Jika Cam terpasang, jangan cuba mencabutnya dari tali menggunakan Sideplate. Sebaliknya, lepaskan Cam dengan menggerakkan CAPTO beberapa sentimeter ke arah sauh / beban.
- CAPTO tidak akan mengambil tali apabila Cam dibuka secara manual.
- Pastikan tali mengikut laluan yang ditunjukkan oleh tanda laser dan ilustrasi. **6B.**
- Pastikan tali tidak melapisi di atas Panduan Tali Belakang.
- Jangan muatkan CAPTO sebagai troli taliian tinggi. Ia tidak bertujuan untuk menyokong beban serenjang apabila diletakkan pada garisan yang ditenggangkan. **6C.**
- Jangan pasang tali terus dari pegangan tali ke dalam trek takal dalam. **6D.**
- Memasang tali melalui pegangan tali dan di sekeliling bahagian luar takal akan membolehkan penangkapan kemajuan dalam jarak 1:1. Penggunaan dalam konfigurasi ini harus dihindarkan untuk mengambil kelonggaran. CAPTO tidak bertujuan untuk digunakan sebagai takal tangkap kemajuan. **6D.**

Gunakan dalam Pengangkutan

CAPTO direka untuk berfungsi sebagai Pulley Rope Grab (PRG) dalam sistem angkut. Dalam konfigurasi ini, CAPTO berfungsi dalam kombinasi dengan Peranti Tangkap Kemajuan (PCD), seperti peranti belay / rapel atau descender bersendirinya seperti CMC CLUTCH oleh Harken Industrial™. Pasang CAPTO dalam kedudukan tetap pada garis kerja antara PCD dan beban, dan gunakan takal dan beket bersesuai untuk menambah kelebihan mekanikal yang diinginkan.

Sistem Kelebihan Mekanikal 3:1

Buka CAPTO seperti yang diterangkan sebelum ini dan pasangannya pada baris beban menuju ke PCD. Ambil hujung ekor tali yang datang dari PCD dan hantarkannya mengelilingi takal CAPTO ke arah yang ditunjukkan pada tanda laser dan ditunjukkan dalam ilustrasi. Pastikan Sideplate ditutup sepenuhnya sebelum memuatkan sistem dan mengangkat dengan Z-Rig 3:1 ini.

Sistem Kelebihan Mekanikal 5:1

Untuk maju daripada sistem kelebihan mekanikal 3:1 kepada 5:1, gunakan penyambung yang sesuai untuk

memasang takal pada sisi PCD sistem dan takal lain pada beket CAPTO. Ambil bahagian ekor tali yang datang dari takal CAPTO dan masukkaninya melalui takal tambahan. Pastikan untuk mengorientasikan takal selaras dengan tali. Takal sejajar disyorkan untuk bujukan ini tetapi tidak diperlukan. Jumlah sistem kelebihan mekanikal tambahan boleh dibina menggunakan takal dan beket bersesuai CAPTO.

Menetapkan Semula Sistem

Untuk menetapkan semula sistem haul, lepaskan ketegangan pada untaiin haul dan tolak CAPTO ke arah beban. Becket menyediakan titik leverage yang berguna untuk menetapkan semula peranti ke kedudukan yang diinginkan. Pemasangan gelung aksesori pilihan juga boleh menyediakan tempat untuk menarik / menetapkan semula CAPTO.

Untuk meruntuhkan sistem angkut, mudahkan helai angkut dan tolak CAPTO beberapa sentimeter ke arah beban untuk melepaskan Cam. Gunakan ibu jari pada Cam Grip untuk menahan Cam terbuka dan luruskan CAPTO ke arah PCD.

Gunakan dalam Menaik

Penggunaan CAPTO dalam aplikasi ini membolehkan menaik tali mengikut EN567, EN12841/B, dan NFPA 2500 Rope Grab / Ascender. Apabila garisan sauh boleh laras dimuatkan oleh berat penuh pengguna, ia menjadi garis kerja. Taliian keselamatan dengan peranti sandaran (EN12841 Type A) harus digunakan untuk keselamatan pengguna yang optimum.

Untuk memasang CAPTO pada baris kerja, rujuk bahagian Pemasangan & Pemuangan sebelumnya. Apabila menggunakan CAPTO sebagai peranti pendakian, pasang lanyard ke dalam beket CAPTO menggunakan penyambung yang serasi. Pasang peralatan pendakian peribadi tambahan seperti yang diperlukan seperti gelang kaki atau etrier. Uji fungsi CAPTO untuk mengesahkan bahawa tali dipasang dengan betul dan peranti berfungsi dengan betul. Sentiasa gunakan sistem keselamatan sandaran semasa melakukan ujian ini.

Untuk mengalih keluar CAPTO, rujuk bahagian Pemasangan & Pemuangan sebelumnya. Penggunaan lanyard yang dipasang pada beket CAPTO mencipta sistem pengalihan untuk mengelakkan peranti terjatuh. Teknik untuk menyimpan CAPTO pada gelung gear harness mungkin berbeza bergantung pada jenis penyambung yang digunakan. Lebar beket CAPTO boleh menghalangnya daripada berputar di sekeliling tulang belakang carabiner berbentuk D. Dalam kebanyakan kes, beket boleh melapisi pagar carabiner untuk digantung secara semula jadi apabila digantung pada gelung gear. Jika menggunakan carabiner gerbang ANSI, adalah disyorkan untuk menggunakan carabiner bujur untuk membolehkan putaran beket di sepanjang tulang belakang. Dalam kes ini, adalah juga yang terbaik untuk klip ke dalam CAPTO terlebih dahulu sebelum memasang peralatan tambahan seperti lanyard dan/atau gelung kaki.

penggunaan

Untuk menggerakkan CAPTO ke arah anchor semasa pendakian peribadi, tolak / tarik peranti untuk meluruskannya di sepanjang garis kerja. Untuk membuat kemajuan ke atas, gunakan CAPTO bersama-sama

dengan PCD, seperti pendaki dada atau menurun brek sendiri. Ambil lebih berhati-hati apabila menghampiri simpulan, sauh atau sauh perantaraan. Pastikan peranti berada pada atau di atas titik sambungan pengguna untuk menghapuskan potensi jatuh dengan faktor jatuh lebih besar daripada 1.

Untuk melepaskan Cam bagi tujuan menuruni garisan, mulakan dengan mengeluarkan sebarang beban yang bertindak pada takal dan beket. Tolak CAPTO beberapa sentimeter ke arah beban untuk melepaskan Cam. Gunakan ibu jari pada ciri Cam Grip untuk memutar Cam dari tali seperti yang ditunjukkan dalam ilustrasi. Luncurkan CAPTO di sepanjang baris sambil menahan Cam terbuka. Tanggalkan ibu jari untuk membolehkan Cam terlibat semula di mana yang dikehendaki pada tali.

MARAN: Jangan cuba melepaskan Cam semasa peranti dalam beban. CAPTO tidak akan mengambil tali apabila Cam dibuka secara manual.

Gunaan dalam Sistem RAD

CAPTO boleh digunakan dalam kombinasi dengan descender brek sendiri untuk membina Sistem Rapid Ascent/Descent (RAD). Sistem RAD menambah kelebihan mekanikal dan disyorkan untuk pendakian yang melibatkan beban yang lebih berat, berat ekor yang ketara atau pendakian pendek yang memerlukan peralihan yang cekap antara pendakian dan penurunan.

Untuk membina Sistem RAD, mulakan dengan memasang dan menguji fungsi penurun brek sendiri yang dipilih. Buka CAPTO Sideplate dan letakkan pada garis kerja antara descender dan anchor. Melepasi ekor tali dari descender mengelilingi takal CAPTO mengikut tanda laser. Ini mencipta kelebihan mekanikal 3:1 apabila dikendalikan oleh pendaki.

Tutup Plat Sisi CAPTO dan uji fungsi peranti. Pasang peralatan tambahan pada beket CAPTO mengikut keperluan, seperti lanyard dan gelang kaki. Maju ke atas dengan menolok CAPTO ke arah sauh kemudian melangkah ke atas dalam gelang kaki sambil menarik ke bawah pada ekor tali keluar dari takal CAPTO.

Penurunan boleh dicapai dengan mendaki ke bawah dengan CAPTO seperti yang diterangkan sebelum ini atau dengan mengalihkan CAPTO dari garis kerja dan mengendalikan descender brek sendiri.

Sentiasa gunakan satu set dua tali, utama dan sandaran, apabila menaik dan menurun pada sistem tali. Peranti ini hanya bertujuan untuk digunakan sebagai alat kemajuan pada tali dan tidak bertujuan untuk berfungsi dalam sistem penangkapan jatuh.

Gunaan sebagai Takal

Fungsi utama takal CAPTO adalah untuk membantu dalam membina sistem kelebihan mekanikal. Ia juga boleh digunakan sebagai takal berdiri sendiri dengan menggunakan beket CAPTO sebagai titik lampiran takal. Rujuk ilustrasi yang berkaitan untuk kaedah dan orientasi lampiran takal.

Takal CAPTO adalah dinilai kekuatan hanya apabila beket digunakan sebagai titik lampiran takal. Jika rebut tali CAPTO digunakan sebagai titik lampiran dan bukannya beket, maka takal MBS yang dinyatakan tidak terpakai. Selain itu, konfigurasi ini menghadkan

jumlah daya yang boleh digunakan pada takal kerana cengkaman tali CAPTO direka untuk tergelincir pada tali apabila terbeban (contohnya apabila lebih daripada 4 kN dikenakan pada takal atau beket). Untuk pengendalian selamat CAPTO dan komponennya, jangan sekat pegangan tali dengan simpul penyumbat atau sebaliknya menghalang peranti daripada tergelincir pada tali.

Lampiran Gelung Aksesori

CAPTO mempunyai gandar Cam berongga (diameter 3.96 mm) yang membenarkan pemasangan gelang kord aksesori atau belunggu lembut. Gelung aksesori boleh digunakan untuk memasang penyambung untuk menetapkan semula sistem kelebihan mekanikal atau untuk menyimpan CAPTO pada abah-abah, gelang gear atau rak peralatan. Ia tidak boleh dianggap sebagai tempat penahan hayat atau galas beban / titik lampiran yang dinilai.

Adalah penting untuk memastikan panjang gelang aksesori cukup kecil supaya ia tidak boleh melapisi belakang Cam dan menyebabkan Cam dipegang terbuka. Pantau gelang aksesori apabila digunakan untuk memastikan ia tidak ditarik ke dalam Cam. Gelung aksesori dalam sebarang saiz boleh mengganggu fungsi Cam atau Sideplate. Jangan tutup Sideplate dengan gelang aksesori di dalamnya. Pasang gelang aksesori atas risiko anda sendiri.

7. REKOD PERALATAN

Rekodkan keputusan pemeriksaan berkala terperinci anda menggunakan prosedur dan borang pemeriksaan PPE yang tersedia di cmcpro.com atau jadual sampel yang disediakan dalam bahagian ini. Maklumat yang berkaitan termasuk: jenis, model, maklumat hubungan pengilang, nombor siri atau nombor individu, masalah, ulasan, nama dan tandatangan pemeriksa, dan tarikh penting termasuk pembuatan, pembelian, penggunaan pertama dan pemeriksaan berkala seterusnya. Jika peralatan gagal diperiksa, ia hendaklah ditarik balik daripada perkhidmatan dan ditandakan dengan sewajarnya atau dimusnahkan untuk mengelakkan penggunaan selanjutnya.

8. MAKLUMAT TAMBAHAN

Pengisytiharan Pematuhan

CMC Rescue, Inc. mengisytiharkan bahawa artikel ini mematuhi keperluan penting dan peruntukan berkaitan peraturan EU. Pengisytiharan Pematuhan asal boleh dimuat turun di laman web berikut: cmcpro.com

ADVARSEL

Aktiviteter som involverer bruk av dette produktet er potensielt farlige. Du er ansvarlig for dine egne handlinger og avgjørelser og din egen sikkerhet. Før du tar i bruk dette utstyret, må du:

- Les og forstå bruksanvisningen, etikettene og advarene.
- Gjør deg kjent med produktets muligheter og begrensninger.
- Sørg for å få spesifikk opplæring i hvordan produktet skal brukes.
- Forstå og akseptere risikoen i aktiviteter som involverer bruk av produktet.

MANGLENDE RESPEKT FOR BARE ETT AV DISSE PUNKTENE KAN MEDFØRE ALVORLIG PERSONSKADE ELLER DØD.

For informasjon om enhetens ytelse ved bruk av andre sikkerhetstau, vennligst kontakt CMC eller se den tekniske delen av CAPTO på cmcpro.com.

1. SPORBARHET OG MERKING

(A) Produktnavn (B) Taubanediatram (C) Dobbelthandlings åpning (D) Feil tauføring (E) Tautets diameter og forankring-/lastside (F) Spesiell merknad eller advarsel (G) Trinsensbelastnings-/løpsretning (H) USA-produert (I) Merke og informasjon - NFPA-sertifiseringsorgan (J) Standardmerking (K) CE-merke og nummer på tekniskorgan som kontrollerer produksjonen av dette personlige verneutstyret (L) Produsent og kontaktinformasjon (M) Modellidentifikasjon: 336011 (N) Individuelt nummer (O) Trinsestykke (P) Les bruksanvisningen nøye.

2. ANVENDELSESOMRÅDE

Inledning

CAPTO er et intuitivt produkt som reduserer tiden og utstyret som kreves for heising, oppsigning og relaterte oppgaver. Med en integrert taulemme, trinse og ekstra tilkoblingshull gjør CAPTO det mulig å rigge mekaniske systemer raskt uten å bruke prusik eller andre tilleggskomponenter.

CAPTOS innovative V-spor kan er beregnet til å holde en vekten av to personer ved redning uten å skade tauet. I motsetning til enheter med kamtenner så har denne V-spor kammen et unikt design som ved overbelastningssituasjoner vil gli på tauet, og av den grunn ikke skade tauet. Besøk CMCs nettsted for testresultater om CAPTO glideytelse på en rekke ulike industriutrust i flere trekk konfigurasjoner.

V-spor kammen installerer raskt og enkelt på både stramme og ubelastede tau. Den frigjøres lett, selv etter at den har blitt hard belastet, og skyves opp langs tauet med minimal motstand og går enkelt i lås igjen. Et hjelpetau kan festes til i CAPTO for å få

et festepunkt til hjelp ved demontering ikke får en løs gjenstand, og gjør tilkoblingen for oppbevaring på en seile eller utstyrslokke trygg.

Integrert i CAPTO-huset er det en høyeffektiv kulelager-trinse. Både kammen og trinsen er umiddelbart tilgjengelig når sideplaten åpnes, noe som gjør det mulig å rigge 3:1 heisesystem i en enkelt bevegelse. Tautet kan tilkobles og fjernes uten å løse fra det ekstra tilkoblingshullet. Som et uavhengig festepunkt er det ekstra tilkoblingshullet ideelt for tilkobling av mekaniske oppsigning komponenter eller personlig oppsigningssystemer som for eksempel støttelister og fotslyngere.

Bruksområder

CAPTO skal ikke brukes utenfor sine begrensninger eller til andre formål og situasjoner enn det den er beregnet for.

Dette utstyret er et personlig verneutstyr (PVU) som brukes til fallforhindring under arbeid og redning. Dette produktet oppfyller kravene i forordning (EU) 2016/425 om personlig verneutstyr bare når det brukes som en type B-taufjæringssenheter (EN12841), som en taulemme (EN567 og NFPA 2500) og som en trinse (EN 12278 og NFPA 2500).

Når den brukes som en justeringsanordning for tau (EN 12841-B) fungerer enheten som en arbeidslinse og kan brukes til arbeidsposisjonering i tilkomsttekniske systemer og til bevegelsesbegrensning (fallforhindrede). Når den brukes som taulemme (EN 567 og NFPA 2500), vil enheten gripe under belastning i en retning og bevege seg fritt i motsatt retning når den er festet til et tau med riktig diameter.

Ved bruk som talje (EN 12278 og NFPA 2500) kan enheten brukes til å koble et tau (i samsvar med EN 892 og EN 1891) eller et hjelpetau (i samsvar med EN 564) til en karabin (i samsvar med EN 12275) for å redusere friksjonen mens tauet beveger seg under belastning.

EU-samsvarserklæringen er tilgjengelig på cmcpro.com.

Standarder og sertifiseringer

¹ Testing av trinsestykke utført ved bruk av CAPTO ekstra tilkoblingspunkt som festepunkt for trinse

Ansvar

Disse instruksjonene forklarer riktig bruk av utstyret ditt. Advarselssymbolene informerer deg om noen mulige farer knyttet til bruken av utstyret ditt, men det er umulig å beskrive dem alle. Du er ansvarlig for å ta hensyn til hver advarsel og bruke utstyret riktig. Enhver feilbruk av dette utstyret vil skape ytterligere farer. Dette produktet skal bare brukes av personer som er opplært og kompetent i sikker bruk.

Kontakt CMC hvis du har spørsmål eller problemer med å forstå disse instruksjonene. Se cmcpro.com for oppdateringer og ytterligere informasjon.

Brukerinformasjonen skal gis til brukeren av produktet. NFPA 1983, innlemmet i 2022-utgaven av NFPA 2500, anbefaler å skille brukerinformasjonen fra utstyret og oppbevare informasjonen i et permanent register. Standarden anbefaler også at det lages en kopi av brukerinformasjonen som oppbevares

sammen med utstyret, og at det henvises til informasjonen før og etter hver bruk. Ytterligere informasjon om verneutstyr finnes i NFPA 1500, og NFPA 1858 og NFPA 1983, innlemmet i 2022-utgaven av NFPA 2500. Forhandleren skal levere den veiledningen til brukeren på det respektive landets språk og veiledningen må oppbevares sammen med utstyret mens det er i bruk. Følg relevante nasjonale forskrifter.

Før du bruker dette utstyret, må du ha en redningsplan på plass for å håndtere eventuelle nødsituasjoner som kan oppstå, og du må være medisinisk skikket og i stand til å kontrollere din egen sikkerhet og nødsituasjoner. Kontroller utstyret før og etter bruk. Reparasjoner og modifiseringer av utstyret skal ikke gjøres uten produsentens skriftlige samtykke. Brukeren må sørge for at redning kan skje umiddelbart, effektivt og sikkert i tilfelle fall i PVU-systemet. Det å bli hengende ubevegelig i en seile kan medføre alvorlig skade eller død.

Selv om CAPTO er beregnet på å gli i overbelastningssituasjoner, kan uforutsette eller uprøvede scenarier, miljøforhold eller andre faktorer forhindre glideing. I slike tilfeller bør den totale belastningen ikke overstige 11 kN (2500 lbf) for å unngå skade på CAPTO, tautet eller andre systemkomponenter. CMC anbefaler å bruke en håndveivsenheten eller en annen lastsenner i treningscenarier for å få en bedre forståelse av disse grensene.

3. LISTE OVER DELER

(A) Bevegelig sideplate (B) Åpningsknapp for sideplate (C) Låseknapp for sideplate (D) Kam (E) Kam grep (F) Bakre tauføring (G) Fremre tauføring (H) Trinse (I) Tilkobling (J) Sikringslokkefeste (K) Anker/last-ende

4. INSPEKSJON, PUNKTER SOM SKAL VERIFISERES

Inspeksjon

Brukersikkerheten avhenger av utstyrets integritet. Utstyret skal inspiseres grundig før det tas i bruk, under og etter hver bruk. I tillegg kreves det en grundig periodisk kontroll, utført av en kompetent person, minst hver 12. måned (avhengig av gjeldende regelverk i brukerens land og bruksbetingelser). Følg inspeksjonsprosedyrene som er tilgjengelige på cmcpro.com. Registrer og oppbevar resultatene av inspeksjonen i inspeksjonsjekklisten. Hvis utstyret ikke består inspeksjonen, skal det tas ut av bruk og merkes tilsvarende eller destrueres for å forhindre videre bruk.

Før og etter hver bruk

Utfør kontrollene beskrevet under for å sikre at utstyret er intakt og fungerer normalt før det tas i bruk:

- Bekreft at enheten fungerer som den skal.
- Kontroller at merking er tilstrekkelig og lesbar.
- Kontroller at det ikke er overrevenn siltasje eller tegn på skader som deformasjon, korrosjon, skarpe kanter eller sprekker. Mindre hakk eller mindre

- skarpe kanter kan glattes med fint pussepapir.
- Kontroller om det finnes smuss eller fremmedlegemer som kan påvirke eller forhindre normal drift, for eksempel grus, sand, steiner og rusk.
- Kontroller sideplaten for deformasjon eller feilstilling.
- Kontroller kamens bevegelse og fjærens effektivitet.
- Kontroller kam-sporene for slitasje.
- Bekreft at trinsen er funksjonell og roterer fritt rundt sin aksle.
- Under bruk
- Kontroller at alle produkt i sikringskjeden er riktig koblet til hverandre.
- Overvåk tilstanden til enheten og at den er posisjonert riktig.
- Ikke la noe forstyrre funksjonen til enheten eller dens komponenter.
- Hold fremmedelementer vekk fra enheten.
- Evaluér miljøforholdene. Fuktige eller isete omgivelser kan endre funksjonen til utstyret. Ytelsen kan variere avhengig av taets tilstand (alder, slitasje, gjørme, fuktighet og is).
- Reduser risikoen for fritt fall/sjokkbelastning ved å minimere slakk mellom enheten og lasten/forankringen.

Levetid

CMC spesifiserer ikke en utløpsdato for hardvare fordi levetiden i stor grad avhenger av hvordan og hvor den brukes. Type bruk, bruksintensitet og bruksmiljø er alle faktorer som bestemmer utstyrets levetid. En enkelt eksepsjonell hendelse kan være årsak til kassering etter bare én gangs bruk, for eksempel eksponering for skarpe kanter, ekstreme temperaturer, kjemikalier eller taffe omgivelser.

Produktet må kasseres når:

- Det ikke blir godkjent i kontroll.
- Det ikke fungerer som det skal.
- Den har uleselig produktmerking.
- Den viser tegn til skade eller overdreven slitasje.
- Den har vært utsatt for en større hendelse som støtbelastning, fall eller unormal bruk.
- Det har vært utsatt for sterke kjemiske produkter.
- Du ikke kjenner produktets fullstendige historie.
- Du er i tvil om dens tilstand eller pålitelighet.
- Det blir foredelt på grunn av utvikling og endring av lovtekster, standarder, bruksteknikker, og når det blir inkompatibelt med annet utstyr osv.

Tilbaketrasket utstyr skal ikke brukes igjen for en kompetent person skriftlig har bekreftet at det er akseptabelt å gjøre det. Hvis produktet skal tas ut av bruk, skal det merkes tilsvarende eller destrueres for å hindre videre bruk.

Transport, lagring og transport

Under bruk, bæring, lagring og transport må utstyret holdes borte fra syrer, baser, rust og sterke kjemikalier. Ikke utsett utstyret for flammer eller høye temperaturer. Oppbevares på et kjølig, tørt sted. Forsikre deg om at utstyret er beskyttet mot yre støt, skarpe kanter, overdreven vibrasjon, ekstreme temperaturer, kjemiske reagenser og ultrafiolett stråling.

Rengjør og tåk utstyret etter hver bruk for å fjerne

støv, rusk og fuktighet. Bruk rent vann til å vaske av smuss og rusk. Ikke bruk høytrykkspylere for å rengjøre enheten. Hvis enheten blir våt etter bruk eller rengjøring, la den lufttørke ved temperaturer mellom 10 °C og 30 °C, og hold den unna direkte varme.

Etter bruk av CAPTO i skitne eller støvete omgivelser kan det være nødvendig å rengjøre og smøre låsemekanismen for å opprettholde riktig funksjon. Ved rengjøring, bruk en bomullspinne mettet med isopropylalkohol for å tørke bort smuss eller støv fra overflatene på sideplateknappen, sideplatesterven og låsepinnene som markert i illustrasjonen.

Garanti og reparasjoner

Hvis produktet ditt har en defekt på grunn av utførelse eller materialer, vennligst kontakt kundestøtte på info@cmcpro.com for garantiinformasjon og service. CMCs garanti dekker ikke skader forårsaket av feil vedlikehold, feil bruk, endringer og modifikasjoner, utilsikket skade eller naturlig nedbrytning av materiale over lengre tid. Utstyret skal ikke modifiseres på noen måte eller endres for å feste ekstra deler uten produsentens skriftlige anbefaling. Hvis originale komponenter modifiseres eller fjernes fra produktet, kan sikkerhetsaspektene begrenses. Alt reparasjonsarbeid skal utføres av produsenten. Alt annet arbeid eller modifikasjoner oppbever garantien og fritar CMC fra alt ansvar som produsent.

5. KOMPATIBILITET

Kontroller at dette produktet er kompatibelt med de andre elementene i systemet, og at de tiltenkte bruksområdene oppfyller gjeldende standarder. Utstyr som brukes sammen med dette produktet, må være godkjent i henhold til standarder som gjelder i brukers land, og gi sikker og funksjonell interaksjon.

Ved kombinasjon av dette produktet med annet utstyr og/eller bruk av dette produktet i et rednings-/fallforhindrende system, må brukerne forstå instruksjonene for alle komponentene før bruk og overholde dem for å sikre at sikkerhetsaspektene ved disse elementene ikke forstyrrer hverandre.

Fare kan oppstå og funksjonaliteten kan bli redusert ved å kombinere annet utstyr med dette produktet. Bruker må påse at produktene fungerer som det skal sammen med de andre elementene. Brukeren påtar seg alt ansvar for ikke-standard bruk eller tilleggskomponenter. Kontakt CMC hvis du er usikker på om utstyret ditt er kompatibelt.

Tau

Bruk kun anbefalt syntetisk tau med riktig diameter. Ulike typer forankring kan endre enhetens egenskaper og sikre funksjon. Tauløsmens låsemekanisme kan påvirkes av ulike parametere som diameter, konstruksjon, slitasje og overflatebehandling av tauet, samt andre variabler som f.eks. tau som er frosset, gjørmete, vått eller skittent.

Avhengig av relevante forskrifter kan utstyret bare brukes med taustyper som er oppført i tabellen Standarder og sertifiseringer ovenfor.

For sertifiseringene EN 12841:2006/B og EN

567:2013 er følgende tau bruk:

- Teufelberger Fiber Rope Corp, KMIII, 10,5 mm og 11 mm

ADVARSEL: Ikke bruk på ståtau eller flettet (agti) tau.

Koblinger

Når du monterer karabiner til koblingspunktet, anbefales det å orientere karabinen slik at den bredeste delen av den ligger nærmest enheten. For å minimere trevelsbelastningen, sørg for at karabinen får belastningen langs ryggen.

Koblinger med trange innvendige radier og/eller skarpe vinkler kan øke kantbelastningen på karabinkroen og redusere styrken eller forårsake skade på karabinkroen eller CAPTO-en. Karabinkroer i aluminium er å foretrekke sammen med CAPTO. Karabinkroer av stål eller rustfritt stål, spesielt de med trange innvendige radier eller skarpe vinkler, anbefales ikke til bruk i becket.

- EN 12841/B, bruk: EN 362-klasse B karabinkroer.
- NFPA 2500 (2022 ED) bruk: Karabinkroer for teknisk eller generell bruk.

Forankring

Det er viktig at enheten og forankringspunktene alltid er riktig plassert over brukeren, og at arbeidet er organisert på en slik måte at risikoen for fall fra høyden minimeres. Sørg alltid for tilstrekkelig klaring for å unngå sammenstøt med bakken eller andre hindringer i tilfelle fall.

EN 12841/B, bruk kun forankringspunkter som er i samsvar med EN 795-standardene (minimum styrke på 12 kN eller 18 kN for ikke-metalliske ankere) som ikke har skarpe kanter.

Seler

Dette produktet er kompatibelt med arbeidsseler (EN 813, EN 361) når det brukes i samsvar med EN 12841 og med klatreseler (EN 12277) når det brukes i samsvar med EN 567 og EN 12278.

Støtteleine-tilkobling (EN12841)

I samsvar med EN 12841:2006/B kan enheten kobles til selen ved hjelp av et EN 813-festepunkt på selen, sammen med en EN 354- forbindeleline og EN 362-karabin. Den totale lengden på tilkoblingen skal være mindre enn 1 meter, og det er viktig å sikre at enheten forblir innenfor brukerens rekkevidde ved full forlengelse.

6. PRODUKTBRUK

Åpning og lukking av sideplaten

For å åpne CAPTO, aktiver sideplateutløserknappen to ganger etter hverandre. Dette vil frigjøre sideplaten og lar den svinge helt opp.

For å lukke CAPTO skyver du sideplaten tilbake i lukket posisjon. Låsen skal gi et hørbart klikk når sideplaten lukkes.

Tilkobling og frakobling

Tilkobling:

- Åpne sideplaten ved å aktivere sideplateutløserknappen to ganger som tidligere beskrevet.

- Hold CAPTO med en hånd og bruk den andre hånden til å trekke lett i sikringsenden av tauet.
- Før CAPTO mot tauet mens du beveger den langs tauet. Dette vil bidra til å få tauet på plass. Følg taubanen som er angitt på produktmerkingen og illustrasjonene i håndboken.
- Etter behov trekker du sideplaten helt opp med tommeplaten på hånden som holder CAPTO. Dette vil bevege kammen helt ut av veien for taustallingsenheten.
- Lukk CAPTO ved å rotere sideplaten til lukket posisjon som beskrevet ovenfor. Lytt etter to hørbare "klikk" og kontroller visuelt at sideplaten er helt lukket.
- Funksjonstest CAPTO for å bekrefte at tauet er riktig installert og at enheten fungerer som den skal. Bruk alltid et ekstra sikringssystem når du utfører denne testen.

Fjerning:

- Ta av all belastning som kan virke på CAPTO.
- Skyv CAPTO noen centimeter mot ankeret / lasten for å koble ut kammen.
- Åpne sideplaten ved å aktivere sideplateutløserknappen på gangen. Når sideplaten er helt åpnet, beveger den også kammen bort fra tauet for enkel fjerning.
- Ta CAPTO av arbeidstauet, og fjern tauet fra trinsen om nødvendig.

ADVARSLER:

- Ikke belast CAPTO med mindre sideplaten er helt lukket og sideplateutløserknappen har returnert til nedre posisjon. **6A.**
- Ikke forsøk å frigjøre kammen mens enheten er under belastning.
- Hvis kammen er innkoblet, må du ikke forsøke å lirke den av tauet ved hjelp av sideplaten. Løsne i stedet kammen ved å bevege CAPTO noen centimeter mot ankeret / lasten.
- CAPTO vil ikke gripe tauet når kammen holdes åpent manuelt.
- Forsikre deg om at tauet følger banen/retningsen som er angitt av lasermerkingene og illustrasjonene. **6B.**
- Pass på at tauet ikke ligger over den bakre tauføringen.
- Ikke bruk CAPTO som en trinse på en løpestreng. Den er ikke beregnet til å bære en vinkelrett belastning når den plasseres på en spent linje. **6C.**
- Ikke monter tauet direkte fra tauklammeren inn i det andre trinsespor. **6D.**
- Ved å legge tauet gjennom tauklammen og rundt utsiden av trinsen vil gi et 1:1 trekk. Bruk i denne konfigurasjonen bør begrenses til kun å ta opp slakk. **6D.**

Bruk i taljeoppsett

CAPTO er designet for å fungere som en trinse i et utvekslingssystem. I denne konfigurasjonen fungerer CAPTO i kombinasjon med en løsebrems (PCD), for eksempel en sikrings- / nedfiringbræms, eksempelvis en nedfiringsenhet som CMC CLUTCH fra Harken Industrial™. Installer CAPTO i en fast posisjon på arbeidstauet mellom nedfiringbremsen og lasten, og bruk den integrerte trinsen og tauet for å gi den ønskede mekaniske utvekslingen.

3:1 Mekanisk utvekslingssystem

Åpne CAPTO som tidligere beskrevet og installer den på lasttauet som går til PCD. Ta enden av tauet som kommer fra PCD og før det rundt CAPTO-trinsen i den retningen som er angitt på lasermerkingene og vist i illustrasjonene. Forsikre deg om at sideplaten er helt lukket før du laster systemet og trekker med denne 3:1 Z-drag.

5:1 System for mekanisk fordele

For å gå fra et 3:1 til et 5:1 mekanisk utvekslingssystem, bruk en passende karabiner for å feste en trinse til PCD-siden av systemet og en annen trinse til CAPTO-tilkoblingen. Ta halsiden av tauet som kommer fra CAPTO-trinsen og tre det gjennom de ekstra trinsene. Sørg for å orientere trinse uten tvinn på tauet. Trinser med svivel anbefales til dette formålet, men er ikke nødvendig. En rekke heisesystem kan rigges ved hjelp av CAPTOs trinse og integrerte tilkoblingspunkt.

Avlastning av systemet

For å avlaste systemet, eller for å ta nytt tak, slipper du draget på trekktauets og skyver CAPTO mot lasten. Tilkoblingshullet er nyttig for å trekke enheten til ønsket posisjon. Tilkobling av en valgfri tilbehørslynge kan også være en god måte å avlaste CAPTO på.

For å demontere heisesystemet, avlast trekktauets og skyv CAPTO noen centimeter mot lasten for å frigjøre kammen. Bruk en tommeplade på kanten av kammen for å holde kammen åpen og skyv CAPTO mot PCD.

Bruk til oppstilling

Bruk av CAPTO på denne måten gjør det mulig å klatre opp et tau i samsvar med EN567, EN12841/B og NFPA 2500 Rope Grab / Ascender. Når den justerbare støtten belastes med brukersens fulle vekt, blir det et arbeidstau. En sikkerhetslinje med en (EN12841 Type A) backup-enhet skal da brukes for god sikkerhet for brukeren.

For å installere CAPTO på arbeidstauet, se forrige avsnitt om til-/frakobling. Når du bruker CAPTO som en oppstillingsanordning, fest en line i CAPTO-tilkoblingspunktet ved hjelp av en kompatibel karabin. Fest et ekstra personlig oppstillingsutstyr etter behov, for eksempel en fotslynge. Funksjonstest CAPTO for å bekrefte at tauet er riktig installert og at enheten fungerer som den skal. Bruk alltid et ekstra sikkerhetssystem når du utfører denne testen.

For å fjerne CAPTO, se forrige avsnitt om til-/frakobling. Bruk av en sikring festet til CAPTO-tilkoblingshullet forhindrer at enheten faller ned. Teknikken for å feste CAPTO til selen kan variere avhengig av hvilken type karabin som brukes. Bredden på CAPTO tilkoblingshullet kan hindre den i å rotere rundt ryggraden på D-formede karabiner. I de fleste tilfeller kan tilkoblingen rotere fritt over karabinkroen for å henge naturlig når den kobles til en utstyrsløkke. Hvis du bruker ANSI gate karabinkroker, anbefales det å bruke en oval karabinkrok for å tillate tilkoblingen rotasjon langs ryggen på karabinen. I dette tilfellet er det også best å feste inn CAPTO først før du fester tilleggsutstyr som en støttestropp og / eller fotslynge.

Bruk

For å bevege CAPTO mot ankeret under oppstilling, skyves enheten langs arbeidstauet. For å gjøre

fremgang oppover, bruk CAPTO sammen med en PCD, for eksempel en tauklamme (bryst) eller en nedfiringbræms. Vær ekstra forsiktig når du nærmer deg knuter, opphengsanker eller mellomforankringer. Hold enheten over brukersens tilkoblingspunkt i selen for å eliminere potensialet for fall med en fallfaktor større enn 1.

For å frigjøre kammen for å gjøre en nedfiring, begynn med å ta av all belastning som virker på trinsen og tilkoblingshullet. Skyv CAPTO noen centimeter mot ankeret/lasten for å frigjøre kammen. Bruk en tommeplade på Kam grep -funksjonen for å rotere den fra tauet som vist i illustrasjonene. Skyv CAPTO langs tauet mens du holder kammen åpen. Fjern tommeplaten for å la kammen gå til i løst igjen på ønsket sted på tauet.

ADVARSLER: Ikke forsøk å frigjøre kammen mens enheten er under belastning. CAPTO vil ikke gripe tauet når kammen holdes åpent manuelt.

Bruk i et RAD-system

CAPTO kan brukes i kombinasjon med en nedfiringbræms for å bygge et RAD-system (Rapid Ascend/Descent). Et RAD-system gir en mekanisk fordel og anbefales for oppstillinger som involverer tyngre last, betydelig tilleggsvekt eller korte klatring som krever effektive overganger mellom oppstilling og nedstigning.

For å bygge et RAD-system, begynn med å installere og funksjonstest den valgte nedfiringbræmsen. Åpne CAPTO sideplaten og plasser den på arbeidstauet mellom nedfiringen og ankeret. Før tauet fra nedfiringen rundt CAPTO trinsen i samsvar med lasermerkingene. Dette skaper en mekanisk fordel på 3:1 når den betjenes av klatreren.

Lukk CAPTO sideplaten og funksjonstest enheten. Feste tilleggsutstyr til CAPTO-forankringshullet etter behov, for eksempel en støttestropp og fotslynge. GA oppover ved å skyve CAPTO mot ankeret og deretter trekke opp i fotløkken mens du trekker med på haletauet som går ut av CAPTO-trinsen.

Nedfiring kan gjøres ved å klatre ned med CAPTO som tidligere beskrevet, eller ved å fjerne CAPTO fra arbeidstauet og benytte seg av nedfiringbræmsen.

Bruk alltid et tauet bestående av to tau, arbeidstau og sikringstau, ved oppstilling og nedfiring. Denne anordningen er kun ment å brukes som et middel til å forflytte seg på et tau og skal ikke inngå i et fallsikringssystem (oppfangning).

Bruk som trinse

Den primære funksjonen til CAPTO-trinsen er å hjelpe til med å bygge mekaniske utveksling. Den kan også brukes som en frittstående trinse ved å bruke CAPTO-tilkoblingshullet som festepunkt for trinsen. Se den tilhørende illustrasjonen for festemetode og orientering av trinsen.

CAPTO-trinsen er kun styrke-testet ved bruk av tilkoblingshullet som festepunkt for trinsen. Hvis CAPTO-tauklammer brukes som festepunkt i stedet for trinsen, gjelder ikke den oppgitte MBS for trinsen. Denne konfigurasjonen begrenser vekten som kan påføres trinsen, fordi CAPTO-tauklammer er konstruert for å skli på tauet når det overbelastes (for eksempel når mer enn 4 kN påføres trinsen eller

tilkoblingshullet). For sikker bruk av CAPTO og dens komponenter må du ikke blokkere tauklønnen med en stoppknute eller på annen måte hindre enheten i å skli på tauet.

Tilbehør til sløyfefeste

CAPTO har en hul kamaksel (3,96 mm diameter) som gjør det mulig å fikserer/tre gjennom et hjelpetau, for å lage en festepunkt for å unngå løs gjenstand, og sikre CAPTO ved inn og utkobling fra tau til utstyrløkken på selen. Dette hjelpetauet skal ikke betraktes som en forankring for person eller som et annet lastbærende festepunkt.

Det er viktig å holde lengden på hjelpetauet/loopen tilstrekkelig kort slik at den ikke kan legge seg bak kammen og føre til at kammen holdes åpen. Hold øye med denne sikringsløkken når CAPTO er i bruk for å sikre at det ikke trekkes inn i kammen. En slik sikringsløkke av en hvilken som helst størrelse kan forstyrre funksjonen til kammen eller sideplaten. Ikke lukk sideplaten med sikringsløkken inni. Fest en sikringsløkke på eget ansvar.

7. UTSTYRSREGISTRERINGER

Registrer resultatene av den detaljerte periodiske inspeksjonen ved hjelp av inspeksjonsprosedyrene og -skjemaene for PVU som er tilgjengelige på cmcpro.com eller eksempelskjemaet i dette avsnittet. Relevant informasjon inkluderer: type, modell, produsentens kontaktinformasjon, serienummer eller individuelt nummer, problemer, kommentarer, inspektørens navn og signatur og viktige datoer, inkludert produksjon, kjøp, første bruk og neste periodiske inspeksjon. Hvis utstyret ikke består inspeksjonen, skal det tas ut av bruk og merkes tilsvarende eller destrueres for å hindre videre bruk.

8. TILLEGGSINFORMASJON

Samsvarserklæring

CMC Rescue, Inc. erklærer at denne artikkelen er i samsvar med de grunnleggende kravene og de relevante bestemmelsene i EUs regelverk. Den originale samsvarserklæringen kan lastes ned på følgende nettsted: cmcpro.com.

WAARSCHUWING

Activiteiten met het gebruik van deze uitrusting zijn inherent gevaarlijk. U bent verantwoordelijk voor uw eigen handelingen en beslissingen. Voordat u deze apparatuur gebruikt, moet u:

- De gebruiksaanwijzing, etiketten en waarschuwingen lezen en begrijpen.
- U uzelf vertrouwd maken met de mogelijkheden en beperkingen ervan.
- Zorgen voor een specifieke opleiding in het juiste gebruik ervan.
- De risico's begrijpen en aanvaarden.

HET NIET IN ACHT NEMEN VAN DEZE WAARSCHUWINGEN KAN LEIDEN TOT ERNSTIG OF DODELIJK LETSEL.

Voor informatie over de prestaties van het apparaat bij gebruik van andere touwen kunt u contact opnemen met CMC of de technische sectie van CAPTO op cmcpro.com raadplegen.

1. TRACEERBAARHEID & MARKERINGEN

(A) Productnaam (B) Touwpaddiagram (C) Dubbelwerkende opening (D) Verkeerd touwpad (E) Touwdiameter & Anker/Laadzijde (F) Speciale omperking of waarschuwing (G) Katrolbelading/looprichting (H) USA Made (I) Merk en informatie van de NFPA-certificeringsinstantie (J) Standaardmarkeringen (K) CE-markering en nummer van de instantie die de productie van dit persoonlijk beschermingsmiddel controleert (L) Fabrikant en contactgegevens (M) Modelidentificatie: 336011 (N) Individueel nummer (O) Katrolsterkte (P) Lees aandachtig de gebruiksaanwijzing:

2. TOEPASSINGSGEBIED

Inleiding

CAPTO is een intuïtief apparaat dat de benodigde tijd en uitrusting voor het hijsen, stijgen en aanverwarren taken vermindert. Met een geïntegreerde touwkleem, katrol en bevestigingssoog maakt de CAPTO een snelle plaatsing van mechanische voordeel systemen mogelijk zonder pruisen te gebruiken of meerdere componenten te bevestigen.

CAPTO's innovatieve V-groef Cam is bedoeld om een 2-persoons redding last vast te houden zonder het touw te beschadigen. In tegenstelling tot getande apparaten is de V-groef Cam uniek ontworpen om energie af te voeren in overbelasting situaties door over het touw te glijden. Bezoek CMC's website voor gegevens over CAPTO slip prestaties over een reeks van industriële touwen in meerdere trekconfiguraties.

De V-groef nok wordt snel en gemakkelijk geïnstalleerd op gespannen en ongespannen lijnen. Hij laat soepel los, zelfs na een slip, loopt met minimale

wrijving langs het touw en grijpt gemakkelijk weer in. In de holle Cam-as van CAPTO kan een accessoire lus worden aangebracht voor het op afstand resetten van mechanische voordelen en het ergonomisch opbergen op een harnas of uitrustingsrek.

In het CAPTO-chassis is een hoogrendementkatrol met naaldlager en geïntegreerd hijsmechaniek ingebouwd. Zowel de nok als de poelie zijn direct toegankelijk als de zijaal open is, waardoor het mogelijk is om in één beweging 3:1 trekssystemen op te zetten. Touw kan worden geïnstalleerd en verwijderd zonder los te komen van de beugel. Als onafhankelijk werkzingspunt is het bevestigingssoog ideaal voor het vastmaken van mechanische voordeelcomponenten of persoonlijke stijguitrusting, zoals lanyards, retentiesystemen, bandladders en voetulessen.

Toepassingen

CAPTO mag niet worden gebruikt buiten zijn beperkingen of voor enig ander doel dan waarvoor het bestemd is.

Dit apparaat is een persoonlijk beschermingsmiddel (PBM) dat wordt gebruikt voor valprentie tijdens werkzaamheden en reddingen. Dit product voldoet alleen aan de eisen van verordening (EU) 2016/425 inzake persoonlijke beschermingsmiddelen bij gebruik als werkpositioneersysteem type B (EN12841), als touwkleem/stijgkleem (EN567 & NFPA 2500) en als katrol (EN 12278 & NFPA 2500).

Bij gebruik als touwverstelapparaat in rope access systemen (EN 12841/B) fungeert het apparaat als stijgkleem voor de werklijn en kan het worden gebruikt voor werkpositionering in rope access systemen en voor werkplaatsbeperking (restraint). Bij gebruik als touwkleem (EN 567 & NFPA 2500) grijpt het toestel onder belasting in één richting en beweegt het vrij in de tegenovergestelde richting wanneer het bevestigd is aan een touw van een geschikte diameter.

Bij gebruik als katrol (EN12278 & NFPA 2500) kan het toestel worden gebruikt om een touw (overeenkomstig EN 892 en EN 1891) of een hulpkroon (overeenkomstig EN 564) te verbinden met een verbindingsstuk (overeenkomstig EN 12275) om de wrijving te verminderen terwijl het touw of het hulpkroon onder belasting beweegt.

De EU-conformiteitsverklaring is beschikbaar op cmcpro.com.

Normen en certificaten

¹ Katrolsterkte test uitgevoerd met behulp van CAPTO bevestigingssoog als katrolbevestigingspunt

Verantwoordelijkheid

Deze instructies geven uitleg over het juiste gebruik van uw apparaat. De waarschuwingssymbolen wijzen u op enkele potentiële gevaren bij het gebruik van uw apparaat, maar het is onmogelijk ze allemaal te beschrijven. U bent verantwoordelijk voor het in acht nemen van elke waarschuwing en het correcte gebruik van uw apparaat. Elk verkeerd gebruik van deze apparatuur brengt extra gevaren met zich mee. Dit product mag alleen worden gebruikt door een persoon die is opgeleid en bekwaam is in het veilig gebruik ervan.

Neem contact op met CMC als u vragen heeft of moe-

ite heeft deze instructies te begrijpen. Kijk op cmcpro.com voor updates en aanvullende informatie.

De gebruikersinformatie wordt verstrekt aan de gebruiker van het product. De NFPA 1983, opgenomen in de editie 2022 van de NFPA 2500, beveelt aan de gebruikersinformatie te scheiden van de apparatuur en de informatie permanent te bewaren. De norm beveelt ook aan een kopie van de gebruikersinformatie bij de uitrusting te bewaren en de informatie voor en na elk gebruik te raadplegen. Aanvullende informatie over reddingsapparaten is te vinden in NFPA 1500, en NFPA 1858 en NFPA 1983, opgenomen in de editie 2022 van NFPA 2500. Dit document moet door de verkoper aan de gebruiker worden verstrekt in de taal van het desbetreffende land en moet tijdens het gebruik bij de uitrusting worden bewaard. Neem de relevante nationale voorschriften in acht.

Voor dat u deze uitrusting gebruikt, moet u over een reddingsplan beschikken om eventuele noodsituaties het hoofd te bieden en moet u medische tijd zijn en in staat om uw eigen veiligheid en noodsituaties onder controle te houden. Controleer de uitrusting voor en na gebruik. De apparatuur mag niet worden gewijzigd of aangevuld zonder schriftelijke toestemming van de fabrikant. De gebruiker moet ervoor zorgen dat bij een val in het PBM-systeem de redding onmiddellijk, doeltreffend en veilig kan plaatsvinden. Bewegingsloos hangen in een harnas kan ernstig letsel of de dood tot gevolg hebben.

Hoewel de CAPTO bedoeld is om te slippen in situaties met overbelasting, kunnen omstandigheden of ongeteste scenario's, omgevingsomstandigheden of andere factoren slippen voorkomen. In deze gevallen mag de totale toegepaste belasting niet hoger zijn dan 11kN (2500 lb) om schade aan de CAPTO, het touw of andere systeemonderdelen te voorkomen. CMC raadt het gebruik van een enforcer of ander belastingmeetinstrument aan in trainingsscenario's om deze limieten beter te begrijpen.

3. NOMENCLATUUR

(A) Bewegende zijplaat (B) Ontgrendelingsknop zijplaat (C) Vergrendeling zijplaat (D) Cam (E) Cam Grijp (F) Achterste Touwgeleider (G) Voorste Touwgeleider (H) Katrol (I) Bevestigingssoog (J) Accessoire lus bevestiging (K) Anker/laadzijde

4. INSPECTIE, TE CONTROLEREN PUNTEN

Inspectie

De veiligheid van de gebruiker hangt af van de integriteit van de apparatuur. De apparatuur moet grondig worden geïnspecteerd voordat zij in gebruik wordt genomen en voor en na elk gebruik. Bovendien is een gedetailleerde periodieke inspectie, door een bevoegd persoon, minstens om de 12 maanden vereist (afhankelijk van de huidige regelgeving en gebruiksomstandigheden). Volg de inspectieprocedures die beschikbaar zijn op cmcpro.com. Noteer en

bewaar de resultaten van de inspectie in de Inspectie Checklist. Als de apparatuur de inspectie niet doorstaat, moet deze uit gebruik worden genomen en dienovereenkomstig worden gemarkeerd of worden vernietigd om verder gebruik te voorkomen.

Voor & na elk gebruik

Voor de onderstaande controles uit om ervoor te zorgen dat de apparatuur in bruikbare staat is en normaal functioneert voordat deze wordt gebruikt:

- Controleer of het apparaat goed werkt.
- Controleer de aanwezigheid en de leesbaarheid van de productmarkeringen.
- Controleer of er geen overmatige slijtage of tekenen van schade zijn, zoals vervorming, corrosie, scherpe randen, scheuren of bramen. Kleine inkepingen of scherpe plekken kunnen worden gladgestreken met schuurpapier.
- Controleer op de aanwezigheid van vuil of vreemde voorwerpen die de normale werking kunnen beïnvloeden of verhinderen, zoals gruis, zand, stenen en puin.
- Controleer de zijplaat op vervorming of overmatige speling.
- Controleer de beweging van de sluitlip en de doeltreffendheid van de veer.
- Controleer de nokgroeven op overmatige slijtage.
- Controleer of de katrol werkt en vrij om zijn as draait.

Tijdens gebruik

- Controleer of alle apparatuur correct ten opzichte van elkaar is geplaatst.
- Controleer de toestand van het apparaat en zijn verbindingen met andere apparatuur in het systeem.
- Laat niets of de werking van het apparaat of zijn onderdelen verstoren.
- Houd vreemde voorwerpen uit het apparaat.
- Evalueer de omgevingsomstandigheden. Vochtigheid of ijszige omgevingen kunnen het gedrag van de uitrusting wijzigen. De prestaties kunnen variëren afhankelijk van de staat van het touw (leeftijd, slijtage, modder, vocht, ijs).
- Verminder het risico van schokbelasting door de speling tussen het apparaat en de last/anker tot een minimum te beperken.

Maximale levensduur

CMC geeft geen houdbaarheidsdatum op voor hardware omdat de levensduur sterk afhankelijk van hoe en waar het wordt gebruikt. Het soort gebruik, de intensiteit van het gebruik en de gebruiksomgeving zijn allemaal factoren die de bruikbaarheid van de apparatuur bepalen. Een enkele uitzonderlijke gebeurtenis kan aanleiding zijn om de apparatuur na één gebruik al buiten gebruik te stellen, zoals blootstelling aan scherpe randen, extreme temperaturen, chemicaliën of ruwe omgevingen.

Een product moet onmiddellijk uit gebruik worden genomen wanneer:

- Het niet door de inspectie komt.
- Het niet goed werkt.
- Het onleesbare product markeringen heeft.
- Het tekenen van schade of overmatige slijtage vertoont.
- Het is blootgesteld aan een belangrijke gebeurtenis zoals schokbelasting, vallen of abnormaal gebruik.

- Het is blootgesteld aan agressieve chemische reagentia.
- Het een onbekende gebruiksgeschiedenis heeft.
- U twijfelt aan de staat of betrouwbaarheid ervan.
- Het verouderd raakt door veranderingen in wetgeving, normen, techniek of incompatibiliteit met andere apparatuur.

Uit gebruik genomen apparatuur mag niet opnieuw worden gebruikt totdat een bevoegd persoon schriftelijk heeft bevestigd dat dit aanvaardbaar is. Als het product uit dienst wordt genomen, moet het uit dienst worden genomen en dienovereenkomstig worden gemarkeerd of vernietigd om verder gebruik te voorkomen.

Dragen, opslag en vervoer

Houd de apparatuur tijdens gebruik, dragen, opslag en vervoer uit de buurt van zuren, lozen, roest en sterke chemicaliën. Stel de apparatuur niet bloot aan vlammen of hoge temperaturen. Opslaan op een koele, droge plaats. Zorg ervoor dat de apparatuur wordt beschermd tegen externe schokken, scherpe randen, overmatige trillingen, extreme temperaturen, chemische reagentia en ultraviolette straling.

Reinig en droog deze apparatuur na elk gebruik om stof, vuil en vocht te verwijderen. Gebruik schoon vers water om vuil of puin af te wassen. Gebruik geen hogedrukreiniger om het apparaat te reinigen. Als het apparaat nat wordt door gebruik of reiniging, laat het dan aan de lucht drogen bij temperaturen tussen 10°C en 30°C, uit de buurt van directe warmte.

Na gebruik van CAPTO in vuile of stoffige omgevingen kan het nodig zijn het vergrendelingsmechanisme te reinigen en te smeren om een goede werking te behouden. Gebruik voor het reinigen een met isopropylalcohol doordrenkt wattenstaafje om vuil of stof te verwijderen van de oppervlakken van de ontgrendelingsknop van de zijplaat, de vergrendeling van de zijplaat en de borgpennen, zoals aangegeven in de afbeeldingen.

Garantie & Reparaties

Als uw product een defect vertoont als gevolg van vakmanschap of materialen, neem dan contact op met de klantenservice op info@cmcpro.com voor informatie over de garantie en service. De garantie van CMC dekt geen schade veroorzaakt door onjuiste verzorging, onjuist gebruik, wijzigingen en aanpassingen, accidentele schade of de natuurlijke afbraak van materiaal na langdurig gebruik en tijd. De apparatuur mag op geen enkele wijze worden gewijzigd of veranderd om extra onderdelen te bevestigen zonder schriftelijke aanbeveling van de fabrikant. Indien originele onderdelen worden gewijzigd of verwijderd, kunnen de veiligheidsaspecten van het product worden beperkt. Alle reparatiewerkzaamheden moeten door de fabrikant worden uitgevoerd. Alle andere werkzaamheden of wijzigingen doen de garantie vervallen en ontslaan CMC van alle aansprakelijkheid en verantwoordelijkheid als fabrikant.

5. COMPATIBILITEIT

Controleer of dit product compatibel is met de andere apparatuur in het systeem en of de beoogde toepassingen voldoen aan de huidige normen. Apparatuur die met dit product wordt gebruikt, moet voldoen aan de wettelijke vereisten in uw rechtsgebied en/of land, en een veilige, functionele interactie bieden.

Wanneer dit product wordt gecombineerd met andere apparatuur en/of wordt gebruikt in een reddings-/valpreventiesysteem, moeten gebruikers de instructies van alle andere onderdelen vóór gebruik begrijpen en naleven om ervoor te zorgen dat de veiligheidsaspecten van deze onderdelen elkaar niet hinderen.

Door de andere apparatuur met dit product te combineren, waarbij de veilige werking van een onderdeel wordt beïnvloed door of interfereert met de veilige werking van een ander onderdeel, kan gevaar ontstaan en kan de functionaliteit worden aangetast. De gebruiker aanvaardt alle verantwoordelijkheden voor niet-standaard gebruik of toegevoegde componenten. Neem contact op met CMC als u niet zeker bent van de compatibiliteit van uw apparatuur.

Touw

Gebruik alleen de aanbevolen diameters en types synthetisch touw. Verschillende soorten verankeringssystemen kunnen de kenmerken en de veilige werking van het apparaat veranderen. De prestaties van de touwkleem kunnen worden beïnvloed door verschillende parameters zoals diameter, constructie, slijtage en oppervlaktebehandeling van het touw, alsook door andere variabelen zoals touwen die bevroren, modderig, nat of vuil zijn.

Afhankelijk van de relevante regelgeving kan de apparatuur alleen worden gebruikt met touwtypes die in de tabel Normen & Certificaten hierboven staan vermeld.

Voor de certificeringen EN 12841:2006/B en EN 567:2013 zijn de volgende touwen gebruikt:

- Teufelberger Fiber Rope Corp, KMIII, 10,5 mm en 11 mm

WAARSCHUWING: Niet gebruiken op draadkabels of gevlochten (gelede) kabels.

Connectoren

Bij het aanbrengen van karabiners in het bevestigingssysteem is het raadzaam de karabiner zo te oriënteren dat het breedste gedeelte in aanraking komt met het apparaat. Om driewegige belasting te minimaliseren, moet u ervoor zorgen dat de karabiner op één lijn ligt met het touw en het apparaat.

Karabiners met krappe interne radii en/of scherpe hoeken kunnen de randbelasting van de beugel verhogen en kunnen de sterkte verminderen of schade veroorzaken aan de karabiner of de CAPTO. Aluminium karabinerhaken hebben de voorkeur voor gebruik met de CAPTO. Stalen of roestvrijstaal connectoren, vooral die met krappe interne radii of scherpe hoeken, worden niet aanbevolen voor gebruik in de beugel.

- EN 12841/B gebruik: EN 362 Klasse B karabiners.
- NFPA 2500 (2022 ED) gebruik: Karabiners voor technisch of algemeen gebruik.

Ankers

Het is essentieel dat het toestel en de verankeringspunten altijd correct boven de gebruiker worden geplaatst, en dat het werk zodanig wordt georganiseerd dat het risico van een val van hoogte tot een minimum wordt beperkt. Zorg altijd voor voldoende vrije ruimte om bij een val botsingen met de grond of andere obstakels te voorkomen.

Gebruik voor EN 12841/B alleen ankerpunten die voldoen aan de EN 795 norm (minimale sterkte van 12kN of 18kN voor niet-metalen ankers) en die geen scherpe randen hebben.

Harnassen

Dit product is compatibel met werkharnassen (EN 813, EN 361) indien gebruikt in overeenstemming met EN 12841 en met klimharnassen (EN 12277) indien gebruikt in overeenstemming met EN 567 en EN 12278.

Sleutelkoordverbinding (EN12841)

In overeenstemming met EN 12841:2006/B kan het hulpmiddel aan het harnas worden bevestigd met behulp van een EN 813-bevestigingspunt op het harnas, een EN 354-koord en EN 362-connectoren. De totale lengte van de verbinding moet minder dan 1 meter bedragen, en er moet voor worden gezorgd dat het hulpmiddel bij volledige uitrekking binnen het bereik van de gebruiker blijft.

6. PRODUCT GEBRUIK

Openen en sluiten van de zijplaat

Om de CAPTO te openen drukt u twee keer achter elkaar op de knop voor het losmaken van de zijplaat. Hierdoor wordt de zijplaat vrijgegeven en kan deze volledig openzwaaien.

Om CAPTO te sluiten duwt u de zijplaat terug in zijn gesloten positie. De vergrendeling moet twee hoorbare klikken maken als de zijplaat sluit.

Installatie en verwijdering

Installatie:

- Open de zijplaat door tweemaal op de knop voor het losmaken van de zijplaat te drukken, zoals eerder beschreven.
- Houd CAPTO met één hand vast en gebruik de andere hand om lichte spanning op het touw te zetten (als dat nog niet geleerd is).
- Duw CAPTO tegen het touw terwijl u het langs het touw beweegt. Dit helpt het touw op zijn plaats te houden. Volg het touwpad dat wordt aangegeven door de productmarkeringen en de illustraties in de handleiding.
- Trek indien nodig de zijplaat volledig open met de duim van de hand die de CAPTO vasthoudt. Hierdoor wordt de sluitlip volledig uit de weg gehaald voor de installatie van het touw.
- Sluit CAPTO door de zijplaat in de gesloten stand te draaien zoals hierboven beschreven. Luister naar twee hoorbare "klikken" en controleer visueel of de zijplaat volledig gesloten is.
- Functie test CAPTO om te bevestigen dat het touw correct is geïnstalleerd en het apparaat goed werkt.

Gebruik altijd een back-up veiligheidssysteem wanneer u deze test uitvoert.

Verwijdering:

- Verwijder alle belasting die op de CAPTO werkt.
- Duw de CAPTO enkele centimeters in de richting van het anker/de lading om de Cam te ontkoppelen.
- Open de zijplaat door de knop voor het losmaken van de zijplaat tweemaal in te drukken. Wanneer de zijplaat volledig geopend is, beweeg hij ook de nok weg van het touw voor een gemakkelijke verwijdering.
- Haal CAPTO van de werklijn en verwijder zo nodig het touw van de katrol.

WAARSCHUWINGEN:

- Plaats geen CAPTO tenzij de zijplaat volledig gesloten is en de ontgrendelingsknop van de zijplaat in de onderste stand staat. **6A.**
- Probeer de Cam niet los te maken terwijl het apparaat onder belasting staat.
- Als de sluitlip vast, probeer hem dan niet met de zijplaat los door de CAPTO enkele centimeters in de richting van het anker/de lading te bewegen.
- CAPTO grijpt geen touw als de Cam handmatig wordt opgehouden.
- Zorg ervoor dat het touw het pad volgt dat wordt aangegeven door de lasermarkeringen en de illustraties.
- Zorg ervoor dat het touw niet boven de achterste geleider komt. **6B.**
- Belast de CAPTO niet als transport katrol. Hij is niet bedoeld om een loodrechte belasting te dragen wanneer hij op een gespannen lijn wordt geplaatst. **6C.**
- Plaats het touw niet rechtstreeks vanuit de touwkleem in de binnenste katrolbaan. **6D.**
- Door het touw door de touwkleem en rond de buitenkant van de katrol te leggen, kan de voortgang worden vastgelegd in een 1:1. Het gebruik in deze configuratie moet beperkt blijven tot het opvangen van speling. CAPTO is niet bedoeld voor gebruik als een katrol met terugloperm. **6D.**

Gebruik bij vervoer

CAPTO is ontworpen om te functioneren als een Pulley Rope Grab (PRG) in treksystemen. In deze configuratie werkt CAPTO in combinatie met een Progress Capture Device (PCD), zoals een zeker-, afdaalapparaat of een zelfremmende afdaalder zoals de CMC CLUTCH van Harken Industrial™. Installeer CAPTO in een vaste positie op de werklijn tussen het afdaalapparaat (PCD) en de last, en gebruik de geleintegreerde katrol en bevestigingsoog om het gewenste mechanische voordeel toe te voegen.

3:1 Mechanisch Voordeel Systeem

Open CAPTO zoals eerder beschreven en installeer het op de lastlijn die naar de PCD gaat. Neem het uiteinde van het touw dat van de PCD komt en haal het rond de CAPTO-poelie in de richting die is aangegeven op de lasermarkeringen en in de illustraties. Zorg ervoor dat de zijplaat volledig gesloten is alvorens het systeem te belasten en te trekken met deze 3:1 Z-Rig.

5:1 Mechanisch Voordeel Systeem

Om van een 3:1 naar een 5:1 mechanisch voordeel

systeem te gaan, gebruik u de juiste verbindingstukken om een katrol aan de PCD-kant van het systeem te bevestigen en een andere katrol aan de CAPTO-haspel. Neem de achterkant van het touw dat van de CAPTO-poelie komt en rijk het door de extra katrollen. Zorg ervoor dat de katrollen in lijn liggen met het touw. Draaibare katrollen worden hiervoor aanbevolen, maar zijn niet verplicht. Met de CAPTO katrol en de geleintegreerde bevestigingsoog kan een aantal extra systemen voor mechanische voordelen worden gebouwd.

Het systeem opnieuw instellen

Om het treksysteem opnieuw in te stellen, laat u de spanning op de trekstreng los en duwt u de CAPTO in de richting van de last. Het bevestigingsoog biedt een handig hefboomeffect om het apparaat in de gewenste positie terug te zetten. De installatie van een optionele accessoire lus kan ook een plaats bieden om de CAPTO te trekken of opnieuw in te stellen.

Om het treksysteem in te klappen, laat u de trekstreng vieren en duwt u CAPTO enkele centimeters in de richting van de lading om de sluitlip los te maken. Gebruik een duim op de Cam Grip om de Cam open te houden en schuif CAPTO naar de PCD.

Gebruik in oplopende volgorde

Het gebruik van CAPTO in deze toepassing maakt het mogelijk een touw te bevestigen overeenkomstig EN567, EN12841/B, en NFPA 2500 touwkleem / stijgklem. Wanneer de verstelbare ankerlijn belast wordt door het volle gewicht van de gebruiker wordt het een werklijn. Een veiligheidslijn met een (EN12841 Type A) back-up apparaat moet worden gebruikt voor optimale veiligheid van de gebruiker.

Raadpleeg het vorige hoofdstuk, installatie en verwijdering, om de CAPTO op de werklijn te installeren. Als u CAPTO als stijgklem gebruikt, bevestig dan een lanyard aan het CAPTO bevestigingsoog met een compatibele connector. Bevestig indien nodig extra persoonlijke stijg hulpmiddelen, zoals een voetlus of bandladder. Test de CAPTO om te bevestigen dat het touw correct is geïnstalleerd en het apparaat goed werkt. Gebruik altijd een back-up veiligheidssysteem wanneer u deze test uitvoert.

Raadpleeg het vorige hoofdstuk over installatie en verwijdering om de CAPTO te verwijderen. Het gebruik van een sleutelkoord aan de CAPTO-beugel zorgt voor een retentivesysteem om te voorkomen dat het apparaat valt. De techniek voor het opbergen van CAPTO op een materiaallus, van de gordel, kan verschillen, afhankelijk van het type connector dat wordt gebruikt. De breedte van het CAPTO-bevestigingsoog kan veranderen dat deze rond de ruggegraat van D-vormige karabiners kan draaien. In de meeste gevallen kan het bevestigingsoog van de karabijnhaak gaan en op natuurlijke wijze hangen wanneer hij aan een materiaalbus wordt vastgeklikt. Bij gebruik van ANSI-karabiners wordt aanbevolen een ovale karabijner te gebruiken, zodat het bevestigingsoog langs de ruggegraat kan draaien. In dit geval is het ook het beste om eerst in CAPTO te klikken voordat u extra uitrustings zoals een sleutelkoord en/of voetlus bevestigt.

Gebruik

Om CAPTO tijdens het stijgen in de richting van het

anker te bewegen, duwt/trekt u aan het apparaat om het langs de werklijn te schuiven. Gebruik CAPTO in combinatie met een PCD, zoals een borststijgklem of een zelfremmende afdaler, om naar boven te gaan. Wees extra voorzichtig bij het naderen van knopen, ankers of tussengelegde ankers. Houd het apparaat op of boven het verbindingspunt met de gebruiker om de kans op vallen met een valfactor groter dan 1 te elimineren.

Om de sluitlip los te maken voor het afdalen van een lijn, begint u met het verwijderen van alle belasting die op de katrol en de beugel werkt. Duw de CAPTO enkele centimeters in de richting van het anker/de lading om de sluitlip los te maken. Gebruik een duim op de Cam Grip functies om de Cam weg te draaien van het touw zoals aangegeven in de illustraties. Schuif de CAPTO langs de lijn terwijl u de sluitlip openhoudt. Verwijder de duim om de sluitlip weer op de gewenste plaats op het touw te laten grijpen.

WAARSCHUWINGEN: Probeer de Cam niet los te maken terwijl het apparaat onder belasting staat. CAPTO grijpt geen touw als de Cam handmatig wordt opgehouden.

Gebruik in een RAD-systeem

CAPTO kan worden gebruikt in combinatie met een zelfremmende afdaler om een Rapid Ascent/Descent System (RAD) op te bouwen. Een RAD-systeem voegt een mechanisch voordeel toe en wordt aanbevolen voor beklimmingen met zwaardere lasten, aanzienlijk staartgewicht of korte beklimmingen waarbij efficiënte overgangen tussen beklimming en afdaling nodig zijn.

Om een RAD-systeem te bouwen, begint u met het installeren en testen van de gekozen zelfremmende afdaler. Open de CAPTO zijplaat en plaats deze op de werklijn tussen de afdaler en het anker. Leid het touw van de afdaler rond de CAPTO-poelie volgens de lasermarkeringen. Dit creëert een mechanisch voordeel van 3:1 bij bediening door de klimmer.

Sluit de CAPTO-zijplaat en test de werking van het apparaat. Bevestig indien nodig extra uitrustings aan het CAPTO bevestigingssoog, zoals een sleutelkoord en een voetus. Ga naar boven door CAPTO naar het anker te duwen en dan in de voetus omhoog te stappen terwijl u aan het touweind trekt die uit de CAPTO katrol komt.

Afdaling kan worden bereikt door afdalen met CAPTO zoals eerder beschreven of door CAPTO van de werklijn te halen en de zelfremmende afdaler te bedienen.

Gebruik altijd een set van twee touwen, hoofd- en reservetouw, bij het stijgen en afdalen op touwsystemen. Dit apparaat is alleen bedoeld voor gebruik als een middel om op een touw vooruit te komen en is niet bedoeld voor gebruik in een valbeveiligingssysteem.

Gebruik als katrol

De primaire functie van de CAPTO-poelie is te helpen bij de bouw van mechanische voordeelsystemen. Hij kan ook worden gebruikt als een op zichzelf staande katrol door het CAPTO bevestigingssoog als katrolbevestigingspunt te gebruiken. Zie de bijbehorende illustratie voor de bevestigingsmethode

en oriëntatie van de katrol.

De CAPTO katrol is alleen op sterkte wanneer het oog wordt gebruikt als bevestigingspunt van de katrol. Indien de CAPTO touwklem als bevestigingspunt wordt gebruikt in plaats van het oog, is de genoemde MBS van de katrol niet van toepassing. Bovendien beperkt deze configuratie de hoeveelheid kracht die de katrol kan worden uitgeoefend, omdat de CAPTO touwklem ontworpen is om op het touw te slippen wanneer het te zwaar wordt belast (bijvoorbeeld wanneer meer dan 4 kN op de katrol of het oog wordt uitgeoefend). Voor een veilig gebruik van CAPTO en zijn onderdelen mag de touwklem niet worden geblokkeerd met een stopknoop of op een andere manier worden verhinderd dat het apparaat over het touw glijdt.

Accessoire lus bevestiging

CAPTO heeft een holle Cam-as (3,96 mm diameter) waarmee een accessoir koord of zachte sluiting kan worden bevestigd. De accessoire lus kan worden gebruikt om connectoren te bevestigen voor het resetten van mechanische voordeelsystemen of om de CAPTO op te bergen aan een harnas, materiaal lus of materiaalrek. Het mag niet worden beschouwd als een levensdrendend of lastdragend / nominaal bevestigingspunt.

Het is belangrijk om de lengte van de accessoire lus voldoende klein te houden, zodat hij niet achter de sluitlip kan komen en de sluitlip opgehouden kan worden. Controleer de accessoire lus tijdens het gebruik om er zeker van te zijn dat hij niet in de sluitlip wordt getrokken. Een accessoire lus van enige omvang kan de werking van de sluitlip of de zijplaat verstoren. Sluit de zijplaat niet met de accessoire lus erin. Bevestig een accessoire lus op eigen risico.

7. APPARATUURGEGEVENS

Noteer de resultaten van uw gedetailleerde periodieke inspectie met behulp van de procedures en formulieren voor PBM-inspectie die beschikbaar zijn op cmcpro.com of de voorbeeldtabel in dit hoofdstuk. Relevante informatie omvat: type, model, contactinformatie van de fabrikant, serienummer of individueel nummer, problemen, opmerkingen, naam en handtekening van de inspecteur, en belangrijke data zoals fabricage, aankoop, eerste gebruik en volgende periodieke inspectie. Als de apparatuur de inspectie niet doorstaat, moet deze uit gebruik worden genomen en dienovereenkomstig worden gemarkeerd of worden vernietigd om verder gebruik te voorkomen.

8. AANVULLENDE INFORMATIE

Verklaring van overeenstemming

CMC Rescue, Inc. verklaart dat dit artikel in overeenstemming is met de essentiële eisen en de relevante bepalingen van de EU-regelgeving. De originele

conformiteitsverklaring kan worden gedownload op de volgende website: cmcpro.com

Czynności związane z korzystaniem z tego sprzętu są z natury niebezpieczne. Użytkownik ponosi odpowiedzialność za własne działania i decyzje. Przed rozpoczęciem korzystania z urządzenia należy:

- przeczytać i zrozumieć instrukcje obsługi, etykiety i ostrzeżenia.
- Zapoznać się z jego możliwościami i ograniczeniami.
- Uzyskać specjalne szkolenie w zakresie prawidłowego użytkowania.
- Zrozumieć i zaakceptować związane z tym ryzyka.

WYKONANIE NIEZASTOSOWANIE SIĘ DO KTÓREGOKOLWIEK Z TYCH OSTRZEŻEŃ MOŻE SPOWODOWAĆ POWAŻNE OBRAŻENIA LUB ŚMIERĆ.

Aby uzyskać informacje na temat działania urządzenia w przypadku korzystania z innych lin bezpieczeństwa, prosimy o kontakt z CMC lub zapoznanie się z sekcją techniczną CAPTO na stronie cmcpro.com.

1. IDENTYFIKOWALNOŚĆ I OZNACZENIA

(A) Nazwa produktu (B) Schemat ścieżki liny (C) Zamek podwójnego działania (D) Nieprawidłowa ścieżka liny (E) Średnica liny i strona kotwiczenia/obciążenia (F) Specjalna uwaga lub przestręga (G) Kierunek ładowania/uchu blokca (H) Wyprodukowano w USA (I) Znak i informacja jednostki certyfikującej NFPA (J) oznaczenia norm (K) Znak CE i numer organu kontrolującego produkcję tego sprzętu (chyłno osobiste) (L) Producent i informacja kontaktowa (M) Identyfikacja modelu: 336011 (N) Numer indywidualny (O) Wytrzymałość blokca (P) Należy uważnie przeczytać instrukcję obsługi:

2. ZASTOSOWANIE

Wprowadzenie

CAPTO to intuicyjny urządzenie, które redukuje czas i sprężet wymagany do holowania, podchodzenia i powiązanych zadań. Wyposażony w zintegrowany przyrząd zaciskowy, blokczek i , CAPTO umożliwia szybkie zamontowanie systemów zysku mechanicznego bez konieczności stosowania pruszków lub mocowania wielu elementów.

Innowacyjna krzywka CAPTO V-groove Cam jest przeznaczona do utrzymywania ładunku 2 osób w sytuacji ratowniczej bez uszkodzania lin. W przeciwieństwie do urządzeń zębatych, krzywka z rowkiem w kształcie litery V jest wyjątkowo zaprojektowana do rozpraszania energii w sytuacjach przeciążenia poprzez poślizg na linie. Odpowiedź stron internetową CMC, aby zapoznać się z danymi dotyczącymi poślizgu CAPTO na wielu linach przemysłowych w różnych konfiguracjach.

słowych w różnych konfiguracjach.

Krzywka w kształcie litery V instaluje się szybko i łatwo na naprężonych i nienaprzężonych linach. Płynnie się zwalnia, nawet po poślizgnięciu, przesuując się po linie z minimalnym tarciem i z łatwością zaczepiając się ponownie. Pętla pomocnicza może być zainstalowana w wyodrębnionej osi krzywki CAPTO, aby umożliwić zdalne resetowanie systemów zysku mechanicznego i ergonomiczne przechowywanie na uprząży lub stołku na sprzęt.

Wbudowany w obudowę CAPTO jest wysokowydajny blokczek z łożyskiem igielkowym i otworem. Zarówno krzywka, jak i blokczek są natychmiast dostępne, gdy pętla boczna jest otwarta, co umożliwia montaż systemów zysku mechanicznego 3:1 jednym ruchem. Lina może być instalowana i usuwana bez odciążania od zaczepu. Jako niezależny punkt mocowania, uchwyt jest idealny do łączenia elementów zysku mechanicznego lub osobistego sprzętu wspinaczkowego, takiego jak łańce, systemy retencyjne, drabinki i pętle nożne.

Zastosowanie

CAPTO nie może być używane poza jego ograniczeniami lub do celów innych niż te, do których jest przeznaczone.

Ten sprzęt jest środkiem ochrony indywidualnej (ŚOI) używanym do zapobiegania upadkom podczas pracy i akcji ratowniczych. Ten produkt spełnia wymagania rozporządzenia (UE) 2016/425 w sprawie środków ochrony indywidualnej tylko wtedy, gdy jest używany jako urządzenie do regulacji liny typu B (EN12841), jako przyrząd zaciskowy (EN567 i NFPA 2500) oraz jako blokczek (EN 12278 i NFPA 2500).

W przypadku użycia jako urządzenie do regulacji liny w systemach dostępu linowego (EN 12841/B), urządzenie działa jako przyrząd zaciskowy liny roboczej i może być używane do pozycjonowania pracy w systemach dostępu linowego oraz do ograniczania prędkości zniżania się (praca w ograniczeniu). W przypadku użycia jako przyrząd zaciskowy (EN 567 i NFPA 2500), urządzenie chwytła pod obciążeniem w jednym kierunku i porusza się swobodnie w przeciwnym kierunku po przymocowaniu do liny o odpowiedniej średnicy.

Gdy urządzenie jest używane jako blokczek (EN12278 i NFPA 2500), może być używane do łączenia liny (zgodnie z EN 892 i EN 1891) z linią pomocniczą (zgodnie z EN 564) z łącznikiem (zgodnie z EN 12275) w celu zmniejszenia tarcia, gdy lina lub linka pomocnicza porusza się pod obciążeniem.

Deklaracja zgodności UE jest dostępna na stronie cmcpro.com.

Normy i certyfikaty

¹ Test wytrzymałości blokca przeprowadzony przy użyciu uchwytu CAPTO jako punktu mocowania koła pasowego

Odpowiedzialność

Niniejsza instrukcja objaśnia prawidłowe korzystanie z urządzenia. Symbole ostrzegawcze informują o niektórych potencjalnych

zagrożeniach związanych z użytkowaniem sprzętu, ale nie sposób opisać ich wszystkich. Użytkownik jest odpowiedzialny za zrozumienie każdego ostrzeżenia i prawidłowe korzystanie ze sprzętu. Niewłaściwe korzystanie z urządzenia może powodować dodatkowe zagrożenia. Niniejszy produkt może być używany wyłącznie przez osoby przeszkolone i kompetentne w zakresie jego bezpiecznego użytkowania.

W przypadku jakiegokolwiek pytań lub trudności ze zrozumieniem instrukcji należy skontaktować się z CMC. Aktualizacje i dodatkowe informacje można znaleźć na stronie cmcpro.com.

Informacje dla użytkownika powinny być dostarczone użytkownikowi produktu. Norma NFPA 1983, włączona do wydania NFPA 2500 z 2022 r., zaleca oddzielenie informacji dla użytkownika od sprzętu i przechowywanie ich w trwałym rejestrze. Norma zaleca również przechowywanie kopii informacji dla użytkownika w celu przechowywania jej wraz ze sprzętem oraz odwołanie się do niej przed i po każdym użyciu. Dodatkowe informacje dotyczące sprzętu ratunkowego można znaleźć w NFPA 1500, NFPA 1858 i NFPA 1983, włączonych do wydania NFPA 2500 z 2022 roku. Dokument ten musi zostać dostarczony użytkownikowi przez sprzedawcę w języku danego kraju i musi być przechowywany wraz ze sprzętem podczas jego użytkowania. Należy przestrzegać odpowiednich przepisów krajowych.

Przed rozpoczęciem korzystania z tego sprzętu należy przygotować plan ratunkowy na wypadek sytuacji awaryjnych, a także być w dobrej kondycji zdrowotnej i być w stanie kontrolować własne bezpieczeństwo i sytuację awaryjną. Sprzęt należy sprawdzić przed i po użyciu. Bez pisemnej zgody producenta nie wolno dokonywać żadnych zmian ani uzupełnień sprzętu. Użytkownik musi upewnić się, że w przypadku powstrzymania spadania sprzętu ŚOI, akcja ratunkowa może odbyć się natychmiast, skutecznie i bezpiecznie. Bezruchowe zawieszenie w uprząży może spowodować poważne obrażenia lub śmierć.

Chociaż CAPTO jest przeznaczony do poślizgu w sytuacjach przeciążenia, nieprzewidziane lub niesprawdzone scenariusze, warunki środowiskowe lub inne czynniki mogą uniemożliwić poślizg. W takich przypadkach całkowite zastosowanie obciążenia nie powinno przekraczać 2500 funtów (11 kN), aby zapobiec uszkodzeniu CAPTO, liny lub innych elementów systemu. CMC zaleca użycie egzektora lub innego urządzenia wykrywającego obciążenie w scenariuszach szkoleniowych, aby lepiej zrozumieć te ograniczenia.

3. NOMENKLATURA

(A) Ruchoma płyta boczna (B) Przycisk zwalnający płytę boczną (C) Zatrzasak płytę boczną (D) Krzywka (E) Uchwyt krzywki (F) Tylna prowadnica liny (G) Przednia prowadnica liny (H) Blokczek (I) Wspornik (J) Mocowanie pętli akcesoriów (K) Zakotwiczenie/obciążenie koniec liny

4. INSPEKCYJA, PUNKTY DO WERYFIKACJI

Kontrola

Bezpieczeństwo użytkownika zależy od integralności sprzętu. Sprzęt powinien być dokładnie sprawdzany przed oddaniem do użytku oraz przed i po każdym użyciu. Ponadto co najmniej raz na 12 miesięcy (w zależności od obowiązujących przepisów i warunków użytkowania) wymagana jest szczegółowa kontrola okresowa przeprowadzana przez kompetentną osobę. Należy postępować zgodnie z procedurami kontroli dostępnymi na stronie cmcpro.com. Wyniki kontroli należy zapisać i przechowywać na Liście kontroli. Jeśli sprzęt nie przejdzie kontroli, powinien zostać wycofany z eksploatacji i odpowiednio oznaczony lub zniszczony, aby uniemożliwić jego dalsze użytkowanie.

Przed i po każdym użyciu

Przed użyciem urządzenia należy przeprowadzić wymienione poniżej kontrole, aby upewnić się, że jest ono w stanie zdalnym do użytku i działa prawidłowo:

- Sprawdzić, czy urządzenie działa prawidłowo.
- Sprawdzić obecność i czytelność oznaczeń produktu.
- Sprawdzić, czy nie ma nadmiernego zużycia lub oznak uszkodzeń, takich jak odkształcenia, korozja, ostre krawędzie, pęknięcia lub zadziory. Drobne rysy lub ostre miejsca można wyglądać papierem ściernym.
- Sprawdzić, czy nie ma zanieczyszczeń lub ciał obcych, które mogą wpływać na normalne działanie lub je uniemożliwiać, takich jak żwir, piasek, kamienie i gruz.
- Sprawdzić płytę boczną pod kątem deformacji lub nadmiernego luzu.
- Sprawdzić ruch krzywki i skuteczność sprzężyny.
- Sprawdzić rowki krzywki pod kątem nadmiernego zużycia.
- Upewnij się, że bloczek jest sprawny i swobodnie obraca się wokół własnej osi.

Podczas użytkowania

- Upewnij się, że wszystkie elementy wyposażenia są prawidłowo ustawione względem siebie.
- Monitoruj stan urządzenia i jego połączenia z innymi urządzeniami w systemie.
- Nie wolno dopuścić, aby cokolwiek zakłócało działanie urządzenia lub jego komponentów.
- Nie wolno dopuścić do przedostania się ciał obcych do urządzenia.
- Oceń warunki środowiskowe. Wilgotne lub oblodzone środowisko może zmniejszyć zachowanie sprzętu. Wydajność może się różnić w zależności od stanu liny (wiek, zużycie, błoto, wilgoć, lód).
- Zmniejsz ryzyko obciążenia udarowego

poprzez zminimalizowanie luzu między urządzeniem a ładunkiem/punktem kotwiczącym.

Wycofanie

CMC nie określa daty ważności sprzętu, ponieważ jego żywotność zależy w dużej mierze od sposobu i miejsca użytkowania. Rodzaj użytkowania, intensywność użytkowania i środowisko użytkowania są czynnikami decydującymi o żywotności sprzętu. Pojedyncze wypadkowe zdarzenie, takie jak narażenie na ostre krawędzie, ekstremalne temperatury, chemikalia lub trudne warunki środowiskowe, może być przyczyną wycofania sprzętu z eksploatacji już po jednym użyciu.

Produkt musi zostać natychmiast wycofany z użytku, gdy

- Nie przejdzie kontroli.
- Nie działa prawidłowo.
- Posiada nieczytelne oznaczenia produktu.
- Wykazuje oznaki uszkodzenia lub nadmiernego zużycia.
- Został poddany poważnemu zdarzeniu, takiemu jak obciążenie udarowe, upadek lub nieprawidłowe użytkowanie.
- Został wystawiony na działanie ostrych odczynników chemicznych.
- Ma nieznaną historię użytkowania.
- Masz jakiegokolwiek wątpliwości co do jego stanu lub niezawodności.
- Gdy staje się przestarzały z powodu zmian w przepisach, normach, technice lub niekompatybilności z innymi sprzętami.

Wycofanie sprzętu nie może być ponownie używany do czasu pisemnego potwierdzenia przez kompetentną osobę, że jest to dopuszczalne. Jeśli produkt ma zostać wycofany, należy wycofać go z eksploatacji i odpowiednio oznaczyć lub zniszczyć, aby uniemożliwić jego dalsze użytkowanie.

Przenoszenie, przechowywanie i transport

Podczas użytkowania, przenoszenia, przechowywania i transportu urządzenie należy trzymać z dala od kwasów, zasad, rdzy i silnych chemikaliów. Nie wystawiać urządzenia na działanie płomieni lub wysokich temperatur. Przechowywać w chłodnym i suchym miejscu. Urządzenie należy chronić przed uderzeniami i ostrymi krawędziami, nadmiernymi wibracjami, skrajnymi temperaturami, odczynnikami chemicznymi i promieniowaniem ultrafioletowym.

Po każdym użyciu należy wyczyścić i wysuszyć urządzenie, aby usunąć kurz, zanieczyszczenia i wilgoć. Brud i zanieczyszczenia należy zmywać czystą, świeżą wodą. Do czyszczenia urządzenia nie wolno używać myłki ciśnieniowej. Jeśli urządzenie ulegnie zamrożeniu podczas użytkowania lub czyszczenia, należy pozostawić je do wyschnięcia na powietrzu w temperaturze od 10°C do 30°C, z dala od bezpośredniego źródła ciepła.

Po użyciu CAPTO w brudnym lub zakurczonym środowisku, mechanizm zatrzaskowy może

wymagać czyszczenia i smarowania w celu utrzymania prawidłowego działania. Podczas czyszczenia należy użyć bawełnianego wacika nasączonego alkoholem izopropylowym, aby zetrzeć brud lub kurz z powierzchni przycisku zwalniania płyty bocznej, zatrzasku płyty bocznej i kółków blokujących, jak zaznaczono na ilustracjach.

Gwarancja i naprawy

Jeśli produkt ma być spowodowany wykonaniem lub materiałami, należy skontaktować się z działem obsługi klienta pod adresem info@cmcpro.com w celu uzyskania informacji na temat gwarancji i serwisu. Gwarancja CMC nie obejmuje uszkodzeń spowodowanych niewłaściwą pielęgnacją, niewłaściwym użytkowaniem, zmianami i modyfikacjami, przypadkowymi uszkodzeniami lub naturalnym rozpadem materiału w wyniku długotrwałego użytkowania i wpływu czasu. Sprzęt nie powinien być w żaden sposób modyfikowany lub zmieniany w celu dołączenia dodatkowych części bez pisemnego zalecenia producenta. Jeśli oryginalne komponenty zostaną zmodyfikowane lub usunięte z produktu, jego bezpieczeństwo może zostać ograniczone. Wszelkie prace naprawcze powinny być wykonywane przez producenta. Wszelkie inne prace lub modyfikacje unieważniają gwarancję i zwalniają CMC z wszelkiej odpowiedzialności producenta.

5. KOMPATYBILNOŚĆ

Należy sprawdzić, czy ten produkt jest zgodny z innymi urządzeniami w systemie i czy jego zamierzone zastosowanie są zgodne z obowiązującymi normami. Sprzęt używany z tym produktem musi spełniać wymogi prawne obowiązujące w danej jurysdykcji i/lub kraju oraz zapewniać bezpieczną i funkcjonalną interakcję.

Łącząc ten produkt z innym sprzętem i/lub używając go w systemie ratunkowym i/zapobiegającym upadkom, użytkownicy muszą zrozumieć instrukcje wszystkich komponentów przed użyciem i przestrzegać ich, aby zapewnić, że aspekty bezpieczeństwa tych elementów nie będą ze sobą kolidować.

Niebezpieczeństwo może powstać, a funkcjonalność może być zagrożona przez połączenie innego sprzętu z tym produktem, w którym bezpieczne działanie jednego elementu może być zakłócone lub zakłócać bezpieczne działanie innego elementu. Użytkownik ponosi wszelką odpowiedzialność za niestandardowe użycie lub dodane komponenty. W przypadku wątpliwości co do kompatybilności posiadanego sprzętu należy skontaktować się z CMC.

Lina

Należy używać wyłącznie zalecanych średnic i typów lin syntetycznych. Różne typy lin kotwiczących mogą zmienić charakterystykę i bezpieczne działanie urządzenia. Na działanie przyrządu zaciśnawego mogą mieć wpływ różne parametry, takie jak średnica, konstrukcja, zużycie i obróbka powierzchni liny, a także inne zmienne, takie jak liny zamrażnięte, zabłocone, mokre lub brudne.

W zależności od obowiązujących przepisów, urządzenie może być używane wyłącznie z linami wymienionymi w powyższej tabeli norm i certyfikatów.

W przypadku certyfikatów EN 12841:2006/B i EN 567:2013 zastosowano następujące liny:

- Teufelberger Fiber Rope Corp, KMIII, 10,5 mm i 11 mm

OSTRZEŻENIE: Nie używać na linach stalowych lub plecionych.

Łączniki

Podczas montażu karabinków w zaczepie zaleca się ustawienie karabinka w taki sposób, aby jego najszersza część stykała się z urządzeniem. Aby zminimalizować przeciążenia, należy upewnić się, że karabinek jest w osi z liną i urządzeniem.

Łączniki o ciasnych promieniach wewnętrznych i/lub ostrych kątach mogą zwiększać obciążenie krawędzi zaczepu i zmniejszać wytrzymałość lub powodować uszkodzenie karabinka lub CAPTO. Aluminiowe karabinki są preferowane do użytku z CAPTO. Złącza ze stali lub stali nierdzewnej, zwłaszcza te o ciasnych promieniach wewnętrznych lub ostrych kątach, nie są zalecane do stosowania w zaczepie.

- EN 12841/B: EN 362 karabinki klasy B.
- Zastosowanie zgodne z normą NFPA 2500 (2022 ED): Karabinki do zastosowań technicznych lub ogólnych.

Punkty kotwiczące

Ważne jest, aby urządzenie i punkty kotwiczenia były zawsze prawidłowo umieszczone nad użytkownikiem, a praca była zorganizowana w taki sposób, aby zminimalizować ryzyko upadku z wysokości. Zawsze należy zapewnić wystarczającą przestrzeń, aby uniknąć uderzenia o podłoże lub inne przeszkody w razie upadku.

W przypadku normy EN 12841/B należy używać wyłącznie punktów kotwiczących zgodnych z normą EN 795 (minimalna wytrzymałość 12 kN lub 18 kN dla kotw metalowych), które nie mają ostrych krawędzi.

Uprzęże

Ten produkt jest kompatybilny z upręczami roboczymi (EN 813, EN 361), gdy jest używany zgodnie z normą EN 12841 oraz z upręczami alpinistycznymi (EN 12277), gdy jest używany zgodnie z normami EN 567 i EN 12278.

Podłączenie lony (EN12841)

Zgodnie z normą EN 12841:2006/B urządzenie można podłączyć do upręży za pomocą punktu mocowania EN 813 na upręży, lony EN 354 i łącznika EN 362. Całkowita długość połączenia powinna być mniejsza niż 1 metr i konieczne jest zapewnienie, że urządzenie pozostaje w zasięgu użytkownika przy pełnym wystrojeniu.

6. ZASTOSOWANIE PRODUKTU

Otwieranie i zamykanie płyty bocznej

Aby otworzyć CAPTO, nacisnąć przycisk

zwalniania płyty bocznej dwa razy z rzędu. Spowoduje to zwolnienie płyty bocznej i jej całkowite otwarcie.

Aby zamknąć CAPTO, popchnij płytę boczną z powrotem do pozycji zamkniętej. Zatrzasnk powinien wydać dwa słyszalne kliknięcia podczas zamykania płyty bocznej.

Instalacja i demontaż

Instalacja:

- Otwórz płytę boczną, naciskając dwukrotnie przycisk zwalniania płyty bocznej w sposób opisany powyżej.
- Przytrzymaj CAPTO jedną ręką i użyj drugiej ręki, aby lekko napiąć linę ciągnącą (jeśli nie zostało to wcześniej nauczone).
- Dociskaj CAPTO do liny, przesuwając go wzdłuż liny. Pomoże to poprowadzić linę na miejsce. Postępuj zgodnie z przebiegiem liny wskazanym przez oznaczenia produktu i ilustracje w instrukcji.
- W razie potrzeby należy całkowicie otworzyć płytę boczną za pomocą kciuka ręki trzymającej CAPTO. Spowoduje to całkowite odsunięcie krzywki z drogi podczas instalacji liny.
- Zamknij CAPTO, obracając płytę boczną do pozycji zamkniętej w sposób opisany powyżej. Powinnes usłyszeć dwa „kliknięcia”. I sprawdź wzrokowo, czy płyta boczna jest całkowicie zamknięta.
- Test działania CAPTO w celu potwierdzenia, że lina jest prawidłowo zainstalowana, a urządzenie działa prawidłowo. Podczas wykonywania tego testu należy zawsze używać systemu bezpieczeństwa.

Demontaż:

- Usuń wszelkie obciążenia, które mogą oddziaływać na CAPTO.
- Popchnij CAPTO kilka centymetrów w kierunku punktu kotwiczenia / ładunku, aby odłączyć krzywkę.
- Otwórz płytę boczną poprzez dwukrotne naciśnięcie przycisku zwalnającego płytę boczną. Gdy płyta boczna jest całkowicie otwarta, odsuwa również krzywkę od liny, ułatwiając jej demontaż.
- Zdejmij CAPTO z liny roboczej, w razie potrzeby używając liny z blozcka.

OSTRZEŻENIA:

- Nie należy i obciążać CAPTO, jeśli płyta boczna nie jest całkowicie zamknięta, a przycisk zwalniania płyty bocznej nie powrócił do dolnego położenia. **6A.**
- Jeśli krzywka jest zatrzaśnięta, nie próbuj podważać jej z liny za pomocą płyty bocznej. Zamiast tego odłącz krzywkę, przesuwając CAPTO o kilka centymetrów w kierunku punktu kotwiczenia / ładunku.
- Upewnij się, że lina podąża ścieżką wskazaną przez oznaczenia laserowe i ilustracje. **6B.**
- Upewnij się, że lina nie przechodzi nad tylną prowadnicą liny.

- Nie i obciążaj CAPTO jako blozcka do napiętych lich (tyrolek). Nie jest on przeznaczony do podtrzymywania prostopadłego obciążenia po umieszczeniu na naprężonej linie. **6C.**
- Nie należy instalować liny bezpośrednio z urządzenia zaciskowego na wewnętrzny torze blozcka. **6D.**
- Zainstalowanie liny przez przyrząd zaciskowy i wokół zewnętrznej strony blozcka pozwoli na przechwycenie zysku mechanicznego 1:1. Użycie w tej konfiguracji powinno być ograniczone do wychwytywania luzu. CAPTO nie jest przeznaczony do stosowania jako blozcek z blokadą. **6D.**

Zastosowanie w holowaniu

CAPTO został zaprojektowany do działania jako przyrząd zaciskowy w systemach zysku mechanicznego. W tej konfiguracji CAPTO działa w połączeniu z przyrządem zjazdowo-asekuracyjnym z automatyczną blokadą (Progress Capture Device - PCD), takim jak przyrząd asekuracyjny / zjazdowy lub samohamowy przyrząd zjazdowy, taki jak CMC CLUTCH firmy Harken Industrial™. Zainstaluj CAPTO w stałej pozycji na linie roboczej między PCD a ładunkiem i użyj zintegrowanego blozcka i zaczepu, aby uzyskać pożądaną przewagę mechaniczną.

System zysku mechanicznego 3:1

Otwórz CAPTO zgodnie z wcześniejszym opisem i zainstaluj go na linie roboczej prowadzącej do PCD. Weź tylny koniec liny wychodzącej z PCD i owiń go wokół blozcka CAPTO w kierunku wskazanym na oznaczeniach laserowych i pokazanych na ilustracjach. Upewnij się, że płyta boczna jest całkowicie zamknięta przed załadowaniem systemu i holowaniem za pomocą tego 3:1 Z-Rig.

System zysku mechanicznego 5:1

Aby przejść z systemu z zysku mechanicznego 3:1 do systemu ysku mechanicznego 5:1, należy użyć odpowiednich łączników, aby przmocować blozcek do strony PCD systemu i kołojny blozcek do zaczepu CAPTO. Weź tylną część liny wychodzącej z blozcka CAPTO i przeciągnij ją przez dodatkowy blozcek. Upewnij się, że blozcki są ustawione zgodnie z liną. Do tego celu zalecane są blozcki z kretlikami, ale nie są wymagane. Za pomocą CAPTO można zbudować wiele systemów zysku mechanicznego.

Ponowne ustawienie systemu

Aby ponownie ustawić system zysku mechanicznego, zwolnij napięcie na linie ciągnącej i popchnij CAPTO w kierunku ładunku. Uchwyt zapewnią użyteczny punkt dźwigni do zresetowania urządzenia do żądanej pozycji. Instalacja opcjonalnej petli akcesoriów może również zapewnić miejsce, z którego można podciągnąć / ponownie ustawić CAPTO.

Aby złożyć system zysku mechanicznego, poluzuj linę ciągnącą i popchnij CAPTO kilka centymetrów w kierunku ładunku, aby zwolnić krzywkę. Użyj kciuka na uchwycie krzywki, aby utrzymać krzywkę otwartą i przesun CAPTO w kierunku PCD.

Użycie podczas podchodzenia

Użycie CAPTO w tym zastosowaniu umożliwia wspinanie się po linie zgodnie z normami EN567, EN12841/B1 i NFPA 2500 Rope Grab / Ascender. Gdy regulowana liną kotwicząca jest obciążona pełnym ciężarem użytkownika, staje się liną roboczą. W celu zapewnienia optymalnego bezpieczeństwa użytkownika należy użyć liny bezpieczeństwa z urządzeniem asekuracyjnym (EN12841 typ A).

Abymy zainstalować CAPTO na linie roboczej, zapoznaj się z poprzednią sekcją Instalacja i demontaż. W przypadku korzystania z CAPTO jako przyrządu zaciskowego, podłącz łązę do zaczepu CAPTO za pomocą kompatybilnego łącznika. W razie potrzeby podłącz pomocniczy sprzęt do podchodzenia, taki jak pełna nożna lub drabinka. Przetestuj działanie CAPTO, aby potwierdzić, że liną jest prawidłowo zainstalowana, a urządzenie działa prawidłowo. Podczas wykonywania tego testu zawsze używaj zapasowego systemu bezpieczeństwa.

Abymy zdemontować CAPTO, zapoznaj się z poprzednią sekcją Instalacja i demontaż. Użycie łąży przymocowanej do zaczepu CAPTO tworzy system zabezpieczający przed upuszczeniem urządzenia. Technika przechowywania CAPTO na pętli sprężystej może się różnić w zależności od typu używanego łącznika. Szerokość nasadki CAPTO może uniemożliwić jej obracanie się wokół karabinków w kształcie litery D. W większości przypadków uchwyty mogą przechodzić przez zamek karabinka i zwiśać naturalnie po przypięciu do pętli sprężystej. W przypadku korzystania z karabinków z zamkiem ANSI zaleca się użycie owalnego karabinka, aby umożliwić obrót urządzenia wzdłuż karabinka. W takim przypadku najlepszy jest również najpierw wpiąć się do CAPTO przed przymocowaniem dodatkowego sprzętu, takiego jak łąża i/lub pętla nożna.

Użycie

Abymy przesuwać CAPTO w kierunku punktu kotwiczenia podczas wspinaczki, pchnij / pociągnij urządzenie, aby przesuwać je wzdłuż liny roboczej. Aby poruszać się w górę, używaj CAPTO w połączeniu z PCD, takim jak zaciskowy przyrząd piersiowy lub samohamowny przyrząd zjazdowy. Zachowaj szczególną ostrożność podczas zbliżania się do węzłów lub punktów kotwiczących. Utrzymuj urządzenie w punkcie połączenia z użytkownikiem lub powyżej niego, aby wyeliminować możliwość upadku ze współczynnikiem większym niż 1.

Aby zwolnić krzywkę w celu zjazdu na linie, należy rozpocząć od usunięcia obciążenia działającego na bloczek i zaczep. Pociągnij CAPTO kilka centymetrów w kierunku punktu kotwiczącego, aby odblokować krzywkę. Użyj kciuka na uchwyty krzywki, aby obrócić krzywkę z dala od liny, jak pokazano na ilustracjach. Przesuń CAPTO wzdłuż liny, trzymając krzywkę otwartą. Zdejmij kciuk, aby umożliwić ponowne zablokowanie krzywki w żądanym miejscu na linie.

OSTRZEŻENIA: Nie próbuj zwalniać krzywki, gdy urządzenie jest obciążone. CAPTO nie będzie chwyciła liny, gdy krzywką jest ręcznie przytrzymywana w pozycji otwartej.

Zastosowanie w systemie RAD (Rapid Ascent / Descent)

CAPTO może być używany w połączeniu z samohamownym urządzeniem zjazdowym w celu zbudowania systemu Rapid Ascent/ Descent (RAD). System RAD zwiększa przewagę mechaniczną i jest zalecany do podchodzenia z większym obciążeniem, znaczną wagą liny poniżej urządzenia lub krótkich podejściach wymagających częstych zmian między podejściem a zjazdem.

Abymy zbudować system RAD, należy rozpocząć od zainstalowania i przetestowania działania wybranego samohamownego przyrządu zjazdowego. Otwórz płytę boczną CAPTO i umieść go na linie roboczej nad przyrządem zjazdowym . Przekłóć luźną linę z przyrządem zjazdowego wokół bloczka CAPTO zgodnie z oznaczeniami laserowymi. Tworzy to przewagę mechaniczną 3:1 podczas obsługi przez wspinacza.

Zamknij płytę boczną CAPTO i przetestuj działanie urządzenia. W razie potrzeby przymocuj dodatkowy sprzęt do zaczepu CAPTO, taki jak łąża i pętla nożna. Postępuj w górę, popychając CAPTO w kierunku punktu kotwiczącego, a następnie podnosząc się w pętli nożnej, ciągnąc w dół za luźny koniec liny wychodzący z bloczka CAPTO.

Zjazd można wykonać poprzez wspinanie się w dół z CAPTO, jak opisano wcześniej lub poprzez usunięcie CAPTO z liny roboczej i użycie samohamownego przyrządu zjazdowego.

Podczas wchodzenia i schodzenia na systemach linowych należy zawsze używać zestawu dwóch lin, głównej i zapasowej. To urządzenie jest przeznaczone wyłącznie do użycia jako przyrząd zaciskowy na linie i nie jest przeznaczone do działania w systemie powstrzymywania spadania.

Zastosowanie jako bloczek

Podstawową funkcją bloczka CAPTO jest pomoc w budowaniu systemów przewagi mechanicznej. Może być również używany jako samodzielny bloczek, wykorzystując zaczep CAPTO jako punkt mocowania bloczka. Sposób mocowania i orientację bloczka przedstawiono na ilustracji.

Bloczek CAPTO spełnia deklarowaną wytrzymałość tylko wtedy, gdy jako punkt mocowania bloczka używany jest zaczep CAPTO. Jeśli CAPTO jest używany jako punkt mocowania, a nie otwór od bloczka, wówczas podana siła niszcząca (MBS) bloczka nie ma zastosowania. Dodatkowo, taka konfiguracja ogranicza siłę, która może być przyłożona do bloczka, ponieważ przyrząd zaciskowy CAPTO jest zaprojektowany tak, aby ślizgał się po linie, gdy jest przeciążony (na przykład, gdy do bloczka lub zaczepu przyłożono jest więcej niż 4 kN). Aby zapewnić bezpieczne działanie CAPTO i jego komponentów, nie należy blokować urządzenia za pomocą węża blokującego ani w inny sposób zapobiegając ślizganiu się urządzenia po linie.

Mocowanie pętli akcesoriów

CAPTO ma wydrążoną oś krzywkową (średnica 3,96 mm), która umożliwia przymocowanie

pełni linki akcesoriów lub miękkiej szekli. Pętla akcesoriów może być używana do mocowania łączników do resetowania systemów przewagi mechanicznej lub do przechowywania CAPTO na sprzęcie, pętli sprężystej lub stojaku na sprzęt. Nie należy jej traktować jako punktu kotwiczącego lub nośnego / znamionowego.

Ważne jest, aby długość pętli akcesoriów była wystarczająco mała, tak aby nie mogła ona przejść za krzywkę i spowodować jej otwarcie. Należy monitorować pętle akcesoriów podczas użytkowania, aby upewnić się, że nie zostanie wciągnięta do krzywki. Pętla akcesoriów o dowolnym rozmiarze może zakłócać działanie krzywki lub płytki bocznej. Nie zamakaj płytki bocznej na akcesoria wewnątrz. Pętla na akcesoria zakładasz na własne ryzyko.

7. EWIDENCJA SPRĘŻY TU

Zapisz wyniki szczegółowej kontroli okresowej, korzystając z procedur i formularzy kontroli ŚOI dostępnych na stronie cmcpro,.com lub przykładowej tabeli zamieszczonej w tej sekcji. Istotne informacje obejmują: typ, model, dane kontaktowe producenta, numer seryjny i indywidualny, problemy, uwagi, nazwisko i podpis inspektora oraz kluczowe dane, w tym produkcję, zakup, pierwszego użytkownika i następną kontrolę okresową. Jeśli sprzęt nie przejdzie pomyślnie kontroli, powinien zostać wycofany z użytku i odpowiednio oznaczony lub zniszczony, aby uniemożliwić jego dalsze użytkowanie.

8. DODATKOWE INFORMACJE

Deklaracja zgodności

CMC Rescue, Inc. oświadcza, że niniejszy artykuł jest zgodny z zasadniczymi wymaganiami i odpowiednimi przepisami UE. Oryginalną deklarację zgodności można pobrać z następującej strony internetowej.

AVISO

As atividades que envolvem a utilização deste equipamento são inerentemente perigosas. O utilizador é responsável pelas suas próprias ações e decisões. Antes de utilizar este equipamento, o utilizador deve:

- Ler e compreender as instruções de utilização, etiquetas e avisos.
- Familiarizar-se com as suas capacidades e limitações.
- Obter treinamento específico em seu uso adequado.
- Compreender e aceitar os riscos envolvidos.

NÃO OBSERVAR QUALQUER UM DESTES AVISOS PODE RESULTAR EM LESÕES GRAVES OU MORTE.

Para obter informações sobre o desempenho do dispositivo ao utilizar outras cordas de segurança, entre em contato a CMC ou consulte a seção técnica do CAPTO em cmcpro.com.

1. RASTREABILIDADE E MARCAÇÕES

(A) Nome do produto (B) Diagrama do percurso da corda (C) Abertura de dupla ação (D) Percurso incorreto da corda (E) Diâmetro de corda e lado da ancoragem/carga (F) Aviso ou precaução especial (G) Direção de carregamento/movimento da polia (H) Fabricado nos EUA (I) Marca e informações do órgão de certificação NFPA (J) Marcações normalizadas (K) Marca CE e número da organização que controla a produção deste equipamento de proteção individual (L) Fabricante e informações de contacto (M) Identificação do modelo: 336011 (N) Número individual (O) Força da polia (P) Leia atentamente as instruções de utilização:

2. CAMPO DE APLICAÇÃO

Introdução

O CAPTO é um dispositivo intuitivo que reduz o tempo e o equipamento necessários para operações de içamento, ascensão e tarefas relacionadas. Com um bloqueador, uma polia e um orifício de conexão (Becket) integrados, o CAPTO permite a montagem rápida de sistemas de vantagens mecânicas sem a necessidade de utilizar bloqueadores (no prusiks ou mecanismos mecânicos) ou de fixar vários componentes.

O inovador V-groove Cam (compartimento de captura em formato V) do CAPTO destina-se a manter uma carga de resgate de 2 pessoas sem danificar a corda. Ao contrário dos dispositivos dentados, o V-groove Cam foi desenvolvido exclusivamente para dissipar energia em situações de sobrecarga deslizando na corda. Visite o site da CMC para obter dados sobre o CAPTO e seu desempenho de deslize em uma variedade de cordas da indústria em vários

configurações.

O V-groove Cam é instalado de forma rápida e fácil em linhas tensionadas e não tensionadas. Liberta-se suavemente, mesmo após um evento de deslizamento, deslizando na corda com fricção mínima e engatando novamente com facilidade. Um cordim em formato de laço acessório pode ser instalado no eixo do CAPTO CAM para permitir a reinalimentação remota de sistemas de vantagens mecânicas e a organização ergonômica em um cinturão ou suporte de equipamento.

Construída no chassi do CAPTO está uma polia de rolagem de alta eficiência com um orifício de conexão. Tanto o mordente quanto a polia ficam imediatamente acessíveis quando a placa lateral está aberta, tornando possível montar sistemas de transporte 3:1 em um único movimento. A corda pode ser instalada e removida sem se desprender do encaixe. Como um ponto de fixação independente, o orifício de conexão é ideal para conectar componentes para vantagem mecânica ou equipamento pessoal de ascensão, como solteiras sistemas de retenção, etriers e estribos.

Aplicações

O CAPTO não deve ser utilizado fora das suas limitações ou para qualquer outro fim que não seja aquele a que se destina.

Este equipamento é um equipamento de proteção individual (EPI) utilizado para a prevenção de quedas durante o trabalho e o salvamento. Este produto cumpre os requisitos do Regulamento (UE) 2016/425 relativo ao equipamento de proteção individual apenas quando utilizado como dispositivo de ajuste de corda de tipo B (EN12841), como garra/ascensor de corda (EN567 e NFPA 2500) e como polia (EN 12278 e NFPA 2500).

Quando utilizado como dispositivo de ajuste da corda em sistemas de acesso por corda (EN 12841/B), o dispositivo atua como um ascensor da linha de trabalho e pode ser utilizado para o posicionamento de trabalho em sistemas de acesso por corda e para a restrição de movimento (contenção). Quando utilizado como bloqueador de corda (EN 567 & NFPA 2500), o dispositivo agarra-se sob carga numa direção e move-se livremente na direção oposta quando ligado a uma corda de diâmetro adequado.

Quando utilizado como polia (EN12278 e NFPA 2500), o dispositivo pode ser utilizado para ligar uma corda (em conformidade com as normas EN 892 e EN 1891) ou uma corda acessório (em conformidade com a norma EN 564) a um conector (em conformidade com a norma EN 12275) para reduzir o atrito enquanto o corda ou o corda acessório se deslocam sob carga.

A declaração de conformidade da UE está disponível em cmcpro.com.

Normas e certificações

¹ Teste de resistência da polia efetuado utilizando o orifício de conexão CAPTO como ponto de fixação da polia

Responsabilidade

Estas instruções explicam a utilização correta do seu

equipamento. Os símbolos de aviso informam-no de alguns perigos potenciais relacionados com a utilização do seu equipamento, mas é impossível descrever-lhe todos. É sua responsabilidade prestar atenção a cada aviso e utilizar corretamente o seu equipamento. Qualquer utilização incorreta deste equipamento criará perigos adicionais. Este produto só deve ser utilizado por uma pessoa com formação e competência para a sua utilização segura.

Contacte a CMC se tiver alguma dúvida ou dificuldade em compreender estas instruções. Consulte cmcpro.com para obter atualizações e informações adicionais.

As informações do utilizador devem ser fornecidas ao utilizador do produto. A norma NFPA 1983, incorporada na edição de 2022 da NFPA 2500, recomenda que as informações do utilizador sejam separadas do equipamento e que as informações sejam guardadas em um registro permanente. A norma também recomenda que se faça uma cópia das Informações do utilizador para guardar com o equipamento e que as informações sejam consultadas antes e depois de cada utilização. Podem ser encontradas informações adicionais sobre o equipamento de segurança de vida na NFPA 1500, na NFPA 1858 e na NFPA 1983, incorporadas na edição de 2022 da NFPA 2500.

Este documento deve ser fornecido ao utilizador pelo revendedor na língua do respectivo país e deve ser mantido com o equipamento enquanto este estiver a ser utilizado. Observar os regulamentos nacionais relevantes.

Antes de utilizar este equipamento, é necessário ter um plano de salvamento para lidar com qualquer emergência que possam surgir e estar clinicamente apto e capaz de controlar a sua própria segurança e situações de emergência. Verificar o equipamento antes e depois da utilização. Não devem ser efetuadas quaisquer alterações ou adições ao equipamento sem o consentimento escrito do fabricante. O utilizador deve assegurar-se de que, em caso de queda no sistema de EPI, o salvamento pode ser efetuado imediatamente, de forma eficaz e segura. A suspensão imóvel num cinturão pode provocar lesões graves ou morte.

Embora o CAPTO seja projetado para deslizar em situações de sobrecarga, cenários imprevisíveis ou não testados, condições ambientais ou outros fatores podem impedir o deslizamento. Nesses casos, as cargas totais aplicadas não devem exceder 2500 lbf (11kN) para evitar danos ao CAPTO, ao cabo ou a outros componentes do sistema. A CMC recomenda o uso de um aplicador ou outro dispositivo de detecção de carga em cenários de treinamento para entender melhor esses limites.

3. NOMENCLATURA

(A) Placa lateral móvel (B) Botão de libertação da placa lateral (C) Trinco da placa lateral (D) CAM (E) botão do CAM (F) Guia da corda traseira (G) Guia da corda frontal (H) Polia (I) Becket (J) Fixação do laço acessório (K) Ancora/Lado da carga

4. INSPEÇÃO, PONTOS A VERIFICAR

Inspeção

A segurança do utilizador depende da integridade do equipamento. O equipamento deve ser cuidadosamente inspecionado antes de ser colocado em serviço e antes e depois de cada utilização. Além disso, é necessária uma inspeção periódica detalhada, por uma pessoa competente, pelo menos a cada 12 meses (dependendo dos regulamentos atuais e das condições de utilização). Siga os procedimentos de inspeção disponíveis em cmcpro.com. Registe e guarde os resultados da inspeção na Lista de verificação de inspeção. Se o equipamento não passar na inspeção, deve ser retirado de serviço e marcado em conformidade ou destruído para impedir a sua utilização posterior.

Antes e depois de cada utilização

Efetuar as verificações abaixo indicadas para garantir que o equipamento está em condições de ser reparado e funciona normalmente antes de ser utilizado:

- Confirmar se o dispositivo está funcionando corretamente.
- Verificar a presença e a legibilidade das marcações do produto.
- Verifique se não há desgaste excessivo ou indícios de danos, como deformação,
- corrosões, bordas afiadas, rachaduras ou rebarbas. Pequenos cortes ou pontos pontiagudos podem ser suavizados com pano de esmeril.
- Verifique a presença de sujeira ou objetos estranhos que possam afetar ou impedir o funcionamento normal operação, como cascalho, areia, pedras e detritos
- Verifique se a placa lateral apresenta deformações ou folga excessiva.
- Verificar o movimento do CAM e a eficácia da sua moia.
- Verificar se as ranhuras do CAM apresentam desgaste excessivo.
- Confirmar se a polia está funcional e se roda livremente em torno do seu eixo.

Durante a utilização

- Confirmar que todas as peças de equipamento estão corretamente posicionadas umas em relação às outras.
- Monitore o estado do dispositivo e as suas ligações a outros equipamentos do sistema.
- Não permita que nada interfira com o funcionamento do aparelho ou dos seus componentes.
- Manter objetos estranhos fora do aparelho.
- Avaliar as condições ambientais. Os ambientes húmidos ou gelados podem alterar o comportamento do equipamento. O desempenho pode variar em função do estado da corda (idade, desgaste, lama, humidade, gelo).
- Reduzir o risco de carga de choque minimizando a folga entre o dispositivo e a carga/âncora.

Referência

A CMC não especifica uma data de validade para o equipamento porque a vida útil depende muito de como e onde é utilizado. O tipo de utilização, a

intensidade de utilização e o ambiente de utilização são todos fatores que determinam a capacidade de manutenção do equipamento. Um único evento excepcional pode ser motivo para a retirada do equipamento após apenas uma utilização, como a exposição a bordas afiadas, temperaturas extremas, produtos químicos ou ambientes agressivos.

Um produto deve ser imediatamente retirado de serviço quando:

- Não passa na inspeção.
- Não funciona corretamente.
- Apresenta marcas de produto ilegíveis.
- Apresenta sinais de danos ou de desgaste excessivo.
- Foi sujeito a um evento importante, como cargas de choque, quedas ou utilização anormal.
- Foi exposto a reagentes químicos agressivos.
- Tem um historial de utilização desconhecido.
- Se tiver dúvidas quanto ao seu estado ou confiabilidade.
- Quando se torna obsoleto devido a alterações na legislação, normas, técnicas ou incompatibilidade com outros equipamentos.

O equipamento retirado de serviço não deve voltar a ser utilizado até que uma pessoa competente confirme, por escrito, que pode ser utilizado. Se o produto for retirado, remova-o de serviço e marque-o adequadamente ou destrua-o para evitar uso posterior.

Transporte, armazenamento e transporte

Durante a utilização, armazenamento e transporte, manter o equipamento afastado de ácidos, álcalis, ferrugem e produtos químicos fortes. Não exponha o equipamento a chamas ou temperaturas elevadas. Armazenar num local fresco e seco. Certifique-se de que o equipamento esteja protegido contra impactos externos, bordas afiadas, vibração excessiva, temperaturas extremas, reagentes químicos e radiação ultravioleta.

Limpe e seque este equipamento após cada utilização para remover qualquer pó, detritos e humidade. Utilize água limpa e fresca para lavar qualquer sujeira ou detritos. Não utilize uma máquina de lavar de pressão para limpar o aparelho. Se o aparelho se molhar devido à utilização ou à limpeza, deixe-o secar ao ar livre a temperaturas entre 10°C e 30°C, mantendo-o afastado do calor direto.

Depois de usar o CAPTO em ambientes sujos ou empoeirados, o mecanismo de travamento pode precisar ser limpo e lubrificado para manter o funcionamento adequado. Ao limpar, use um cotonete saturado com álcool isopropílico para limpar a sujeira ou poeira das superfícies do botão da placa lateral, trava da placa lateral e pinos de trava, conforme destacado nas ilustrações.

Garantia e reparos

Se o seu produto apresentar um defeito devido a mão-de-obra ou materiais, contacte o Apoio ao Cliente através do endereço info@cmcpro.com para obter informações sobre a garantia e assistência. A garantia da CMC não cobre danos causados por cuidados impróprios, uso impróprio, alterações e modificações, danos acidentais ou a decomposição

natural do material durante o uso e o tempo prolongados. O equipamento não deve ser modificado de forma alguma ou alterado para anexar peças adicionais sem a recomendação por escrito do fabricante. Se os componentes originais forem modificados ou removidos do produto, os seus aspectos de segurança podem ser restringidos. Todos os trabalhos de reparação devem ser efetuados pelo fabricante. Todos os outros trabalhos ou modificações anulam a garantia e isentam a CMC de toda a responsabilidade e obrigação como fabricante.

5. COMPATIBILIDADE

Verifique se este produto é compatível com o outro equipamento do sistema e se as aplicações previstas cumprem as normas atuais. O equipamento utilizado com este produto tem de cumprir os requisitos regulamentares na sua jurisdição e/ou país e proporcionar uma interação segura e funcional.

Ao combinar este produto com outro equipamento e/ou ao utilizar este produto num sistema de salvamento/prevenção de quedas, os utilizadores devem compreender as instruções de todos os componentes antes da utilização e cumpri-las para garantir que os aspectos de segurança destes itens não interferem uns com os outros.

Pode surgir perigo e a funcionalidade pode ser comprometida pela combinação de outro equipamento com este produto, em que a função segura de um item é afetada ou interfere com a função segura de outro. O utilizador assume toda a responsabilidade pela utilização não normalizada ou pelos componentes adicionados. Entre em contato com a CMC se tiver dúvidas sobre a compatibilidade do seu equipamento.

Corda

Utilizar apenas os diâmetros e tipos de corda sintética recomendadas. Diferentes tipos de linhas de ancoragem podem alterar as características e o funcionamento seguro do dispositivo. O desempenho da garra de corda pode ser afetado por vários parâmetros, como o diâmetro, a construção, o desgaste e o tratamento da superfície da corda, bem como por outras variáveis, como cordas congeladas, lamacentas, molhadas ou sujas.

Dependendo dos regulamentos relevantes, o equipamento só pode ser utilizado com os tipos de cordas listados na tabela de Normas e Certificações acima.

Para as certificações EN 12841:2006/B e EN 567:2013, foram utilizadas as seguintes cordas:

- Teufelberger Fiber Rope Corp, KMIII, 10,5 mm e 11 mm

AVISO: Não utilizar em cordas de aço ou em cordas entrançadas (colocados).

Conectores

Quando instalar mosquetões no BECKET, é aconselhável o uso de mosquetão de modo a que a parte mais larga faça interface com o dispositivo. Para minimizar a tripla carga, certificar-se de que o mosquetão está alinhado com a corda e o dispositivo.

Conectores com raios internos apertados e/ou ângulos agudos podem aumentar a carga na borda do becket e reduzir a resistência ou causar danos ao mosquetão ou ao CAPTO. Os mosquetões de alumínio são preferíveis para uso com o CAPTO. Conectores de aço ou aço inoxidável, especialmente aqueles com raios internos apertados ou ângulos agudos, não são recomendados para uso no becket.

- Utilização de acordo com a norma EN 12841/B: Mosquetões EN 362 Classe B.
- Utilização NFPA 2500 (2022 ED): Mosquetões técnicos ou de uso geral.

Âncoras

É essencial que o dispositivo e os pontos de ancoragem estejam sempre corretamente colocados acima do utilizador e que o trabalho seja organizado de forma a minimizar o risco de uma queda de altura. Assegurar sempre um espaço livre suficiente para evitar impactos com o solo ou outros obstáculos em caso de queda.

Para a norma EN 12841/B, utilize apenas pontos de ancoragem que cumpram a norma EN 795 (resistência mínima de 12kN ou 18kN para ancoragens não metálicas) e que não tenham bordas afiadas.

Cinturão

Este produto é compatível com os cinturões de trabalho (EN 813, EN 361) quando utilizados em conformidade com a norma EN 12841 e com os cinturões de alpinismo (EN 12277) quando utilizados em conformidade com as normas EN 567 e EN 12278.

Ligação do talabarte de segurança (EN12841)

Em conformidade com a norma EN 12841:2006/B, o dispositivo pode ser ligado ao cinturão utilizando um ponto de fixação EN 813 no cinturão, um talabarte EN 354 e conectores EN 362. O comprimento total da ligação deve ser inferior a 1 metro e é imperativo garantir que o dispositivo permaneça ao alcance do utilizador em toda a sua extensão.

6. UTILIZAÇÃO DO PRODUTO

Abriu e fechar a placa lateral

Para abrir o CAPTO, acione o botão de libertação da placa lateral duas vezes consecutivas. Isto libertará a placa lateral e permitirá que se abra completamente.

Para fechar o CAPTO, empurre a placa lateral para a sua posição fechada. O trinco deve fazer dois cliques audíveis quando a placa lateral se fecha.

Instalação e remoção

Instalação:

- Abra a placa lateral acionando o botão de libertação da placa lateral duas vezes, como descrito anteriormente.
- Segurar o CAPTO com uma mão e utilizar a outra mão para exercer uma ligeira tensão sobre a corda de acolhimento (se ainda não tiver sido tensionada).
- Empurrar o CAPTO contra a corda enquanto o destaca ao longo da corda. Isto ajudará a guiar a corda no seu lugar. Siga o trajeto da corda indicada pelas marcações do produto e pelas ilustrações

do manual.

- Se necessário, puxe a placa lateral totalmente aberta utilizando o polegar da mão que segura o CAPTO. Isto irá mover o CAM completamente para fora do caminho para a instalação da corda.
- Feche o CAPTO rodando a placa lateral para a posição fechada, conforme descrito acima. Ouvir dois "cliques" audíveis e verificar visualmente se a placa lateral está totalmente fechada.
- Teste de funcionamento do CAPTO para confirmar que a corda está corretamente instalada e que o dispositivo está a funcionar corretamente. Utilizar sempre um sistema de segurança de reserva quando realizar este teste.

Remoção:

- Retirar qualquer carga que possa estar atuando sobre o CAPTO.
- Empurre o CAPTO alguns centímetros na direção da âncora/carga para desengatar o CAM.
- Abriu a placa lateral, acionando duas vezes o botão de libertação da placa lateral. Quando a placa lateral está totalmente aberta, também afasta o CAM da corda para facilitar a remoção.
- Retirar o CAPTO da corda de trabalho, removendo a corda da polia, se necessário.

ADVERTÊNCIAS:

- Não coloque sob carga o CAPTO a menos que a placa lateral esteja totalmente fechada e o botão de libertação da placa lateral tenha regressado à posição inferior. **6A.**
- Não tente libertar o CAM enquanto o dispositivo estiver sob carga.
- Se o CAM estiver engatado, não tente retirá-lo da corda utilizando a placa lateral. Em vez disso, desengate o CAM movendo o CAPTO alguns centímetros na direção da âncora/carga.
- O CAPTO não agarra a corda quando a CAM é mantido manualmente aberto.
- Assegure que a corda segue o trajeto indicado pelas marcações laser e pelas ilustrações. **6B.**
- Certifique-se de que a corda não passa por cima do guia da corda traseira.
- Não carregue o CAPTO como um trólei de linha alta. Não se destina a suportar uma carga perpendicular quando colocado numa linha tensionada. **6C.**
- Não instale a corda diretamente do CAM na calha interna da polia. **6D.**
- A instalação da corda através da pinça de corda e à volta do exterior da polia permite a captura do progresso num transporte 1:1. A utilização nesta configuração deve ser limitada à recolha de folgas. O CAPTO não se destina a ser utilizado como polia de captura de progresso. **6D.**

Utilização no transporte

O CAPTO foi concebido para funcionar como um bloqueador com polia (Pulley Rope Grab) em sistemas de transporte. Nesta configuração, o CAPTO funciona em combinação com um Dispositivo de Captura de Progresso (PRG), tal como um dispositivo de amarração / rapel ou um descensor de travagem automática como o CMC CLUTCH da Harken Industrial™. Instale o CAPTO numa posição fixa na linha de trabalho, entre o PRG e a carga, e utilize a polia e o BECKET integrados para adicionar a vantagem

mecânica desejada.

Sistema de vantagens mecânicas 3:1

Abra o CAPTO como descrito anteriormente e instale na linha de carga que vai para o PRG. Pegar na extremidade traseira da corda proveniente do PRG e passa-la à volta da polia do CAPTO na direção indicada nas marcações a laser e mostrada nas ilustrações. Assegure-se de que a placa lateral está completamente fechada antes de carregar o sistema e de efetuar o transporte com este Z-Rig 3:1.

Sistema de vantagens mecânicas 5:1

Para passar de um sistema de vantagem mecânica 3:1 para um sistema de vantagem mecânica 5:1, utilizar os conectores adequados para fixar uma polia ao lado PRG do sistema e outra roldana ao BECKET do CAPTO. Pegue no lado da cauda da corda que vem da polia CAPTO e passe-o através das polias adicionais. Assegure-se de que as polias estão alinhadas com a corda. As polias giratórias são recomendadas para este efeito, mas não são obrigatórias. É possível construir uma série de sistemas de vantagens mecânicas adicionais utilizando a Polia do CAPTO e o encaixe integrado.

Redefinição do sistema

Para reajustar o sistema de transporte, libertar a tensão na corda de transporte e empurrar o CAPTO na direção da carga. O encaixe proporciona um ponto de alavanca útil para repor o dispositivo na posição pretendida. A instalação de um local acessório opcional também pode proporcionar um local a partir do qual se pode puxar / repor o CAPTO.

Para recolher o sistema de transporte, alivie a corda de transporte e empurre o CAPTO alguns centímetros na direção da carga para libertar o CAM. Utilizar um polegar no punho do CAM para manter o CAM aberto e deslizar o CAPTO na direção do PRG.

Utilizar em ascensão

A utilização do CAPTO nesta aplicação permite subir uma corda em conformidade com as normas EN567, EN12841/B e NFPA 2500 bloqueador / Ascensor. Quando a linha de ancoragem ajustável é carregada com o peso total do utilizador, torna-se uma linha de trabalho. Para uma segurança ótima do utilizador, deve ser utilizada uma linha de segurança com um dispositivo de segurança (EN12841 Tipo A).

Para instalar o CAPTO na linha de trabalho, consulte a seção anterior Instalação e remoção. Quando utilizar o CAPTO como dispositivo de subida, prenda um talabarte ao BECKET do CAPTO utilizando um conector compatível. Instale equipamento pessoal de subida adicional, conforme necessário, como um laço para os pés ou um etrier. Efetue um teste de funcionamento do CAPTO para confirmar que a corda está corretamente instalada e que o dispositivo está a funcionar corretamente. Utilize sempre um sistema de segurança de reserva ao efetuar este teste.

Para remover o CAPTO, consulte a seção anterior Instalação e remoção. A utilização de um talabarte ligado ao suporte do CAPTO cria um sistema de retenção para evitar a queda do dispositivo. A técnica para arrumar o CAPTO num laço de equipamento do cinturão pode ser diferente, dependendo do tipo

de conectar que está a sendo utilizado. A largura do suporte do CAPTO pode impedi-lo de rodar à volta da espinha dos mosquetões em forma de D. Na maior parte dos casos, o suporte pode passar por cima da porta do mosquetão para ficar pendurado naturalmente quando preso a um laço de equipamento. Se utilizar mosquetões com porta ANSI, recomenda-se a utilização de um mosquetão oval para permitir a rotação do mosquetão ao longo da espinha. Neste caso, também é melhor prender primeiro o CAPTO antes de colocar equipamento adicional, como um cordão e/ou um laço para os pés.

Utilização

Para mover o CAPTO em direção à âncora durante a subida pessoal, empurre/puxe o dispositivo para o fazer deslizar ao longo da linha de trabalho. Para progredir para cima, utilize o CAPTO em conjunto com um PRG, como um ascensor peitoral ou um descensor autofreante. Tenha cuidado extra ao aproximar-se de nós, âncoras ou âncoras intermédias. Mantenha o dispositivo no ponto de ligação do utilizador ou acima dele para eliminar o potencial de quedas com um fator de queda superior a 1.

Para libertar o CAM com o objetivo de descer uma linha, comece por remover qualquer carga que atue sobre a polia e o suporte. Empurre o CAPTO alguns centímetros em direção à âncora/carga para desengatar o CAM. Utilize um polegar nas características do punho do CAM para rodar o CAM para longe da corda, como mostrado nas ilustrações. Deslize o CAPTO ao longo da linha enquanto mantém o CAM aberto. Retire o polegar para permitir que o CAM volte a engatar onde pretendido na corda.

ADVERTÊNCIAS: Não tente libertar o CAM enquanto o dispositivo estiver sob carga. O CAPTO não agarra a corda quando a CAM é mantido manualmente aberto.

Utilização num sistema RAD

O CAPTO pode ser utilizado em combinação com um descensor autofreante para construir um sistema de subida/descida rápida (RAD). Um sistema RAD acrescenta vantagem mecânica e é recomendado para subidas que envolvam cargas mais pesadas, peso significativo na cauda ou subidas curtas que exijam transições eficientes entre a subida e a descida.

Para construir um sistema RAD, comece por instalar e testar a função do descensor autofreante escolhido. Abra a placa lateral CAPTO e colocá-la na linha de trabalho entre o descensor e a âncora. Passar a cauda da corda do descensor à volta da polia CAPTO, de acordo com as marcações a laser. Isto cria uma vantagem mecânica de 3:1 quando acionado pelo usuário.

Fechar a placa lateral do CAPTO e teste o funcionamento do dispositivo. Fixar equipamento adicional ao BECKET do CAPTO, conforme necessário, como um talabarte e laço do pé. Progredir para cima empurrando o CAPTO em direção à âncora e, em seguida, subindo no laço do pé enquanto puxa para baixo a cauda da corda que sai da polia do CAPTO.

A descida pode ser efetuada descendo com o CAPTO, como descrito anteriormente, ou retirando o CAPTO da linha de trabalho e acionando o descensor com travão automático.

Utilizar sempre um conjunto de duas cordas, uma principal e outra de apoio, quando se sobe e desce em sistemas de cordas. Este dispositivo destina-se apenas a ser utilizado como meio de progressão numa corda e não se destina a funcionar num sistema de retenção de quedas.

Utilização como polia

A principal função da polia CAPTO é ajudar na construção de sistemas de vantagens mecânicas. Também pode ser utilizada como uma polia autónoma, utilizando o BECKET do CAPTO como ponto de fixação da polia. Consulte a ilustração associada para conhecer o método de fixação e a orientação da polia.

A polia CAPTO só tem uma classificação de resistência quando o encaixe é utilizado como ponto de fixação da polia. Se a garra de corda CAPTO for utilizada como ponto de fixação em vez do encaixe, então o MBS da polia indicado não se aplica. Além disso, esta configuração limita a quantidade de força que pode ser aplicada à roldana, porque a garra de corda CAPTO foi concebida para deslizar na corda quando sobrecarregada (por exemplo, quando é aplicado mais de 4 kN à roldana ou ao suporte). Para um funcionamento seguro do CAPTO e dos seus componentes, não bloquear a garra de corda com um nó ou impedir de outra forma que o dispositivo deslize na corda.

Fixação de laço para acessórios

O CAPTO tem um eixo Cam oco (3,96 mm de diâmetro) que permite a fixação de um laço de corda acessório ou de uma manilha macia. O laço acessório pode ser utilizado para fixar conectores para arromar os sistemas de vantagens mecânicas ou para arrumar o CAPTO num cinturão, num laço de equipamento ou numa prateleira de equipamento. Não deve ser considerado um ponto de fixação de suporte de vida ou de suporte de carga / classificação.

É importante manter o comprimento do laço do acessório suficientemente pequeno para que não possa passar por trás do CAM e fazer com que o CAM seja mantido aberto. Monitorizar o laço do acessório quando em uso para garantir que não é puxado para dentro do CAM. Um laço de acessório de qualquer tamanho pode interferir com a função do CAM ou da placa lateral. Não fechar a placa lateral com o laço de acessório dentro. Colocar um laço de acessório por sua conta e risco.

7. REGISTOS DE EQUIPAMENTO

Registe os resultados da sua inspeção periódica detalhada utilizando os procedimentos e formulários de inspeção de EPI disponíveis em cmcpro.com ou a tabela de amostras fornecida nesta secção. As informações relevantes incluem: tipo, modelo, informações de contacto do fabricante, número de série ou número individual, problemas, comentários, nome e assinatura do inspector e datas importantes, incluindo fabrico, compra, primeira utilização e próxima inspeção periódica. Se o equipamento não passar

na inspeção, deve ser retirado de serviço e marcado em conformidade ou destruído para impedir a sua utilização posterior.

8. INFORMAÇÕES ADICIONAIS

Declaração de Conformidade

A CMC Rescue, Inc. declara que este artigo está em conformidade com os requisitos essenciais e as disposições relevantes dos regulamentos da UE. A Declaração de Conformidade original pode ser descarregada no seguinte sítio Web: cmcpro.com

Dejavnosti, ki vključujejo uporabo te opreme, so nevarne. Za svoja dejanja in odločitve ste odgovorni smerni. Pred uporabo te opreme morate:

- Preberite in razumite navodila za uporabo, oznake in opozorila.
- Seznanite se z njegovimi zmogljivostmi in omejitvami.
- Pridobite posebno usposabljanje za njegovo pravilno uporabo.
- Razumite in sprejmite povezana tveganja.

NEUPOŠTEVANJE KATEGORA KOLI OD TEH OPOZORIL LAHKO POVZROČI HUDE TELESNE POŠKODBE ALI SMRT.

Za informacije o delovanju naprave pri uporabi drugih varnostnih vrvi se obrnite na CMC ali si ogledite tehnični oddelek CAPTO na cmcpro.com.

1. SLEDLJIVOST IN OZNAKE

(A) Ime izdelka (B) Shema poti vrvi (C) Odprtina za dvojnimi delovanjem (D) Nepravilna pot vrvi (E) Premer vrvi in stran sidrišča/obremenitve (F) Posebno obvestilo ali opozorilo (G) Smer nalaganja/tekanja jermenice (H) Izdelano v ZDA (I) Oznaka in podatki certifikacijskega organa NFPA (J) Standardne oznake (K) Znak CE in številka organa, ki nadzoruje proizvodnjo te osebne varovalne opreme (L) Proizvajalec in kontaktni podatki (M) Identifikacija modela: 336011 (N) Posamezna številka (O) Moč jermena (P) Pozorno preberite navodila za uporabo:

2. PODROČJE UPORABE

Uvod

CAPTO je intuitivna naprava, ki zmanjšuje čas in opremo, potrebno za vleko, vzpenjanje in podobna opravila. CAPTO je integriranih zjemalov vrvi, jermenico in kretinico omogoča hitro pritrilitev sistemom mehanskih prednosti, ne da bi bilo treba uporabiti pomoški ali pritrilite več sestavnih delov.

Inovativni V-žleb CAPTO Cam je zasnovan tako, da zadrži bremena za reševanje dveh oseb, ne da bi pri tem poškodoval vrvi. Za razliko od zobatih naprav je odmična vrvi z V-žlebom edinstveno zasnovana tako, da v primeru preobremenitve razprši energijo z drsenjem po vrvi. Obiščite spletno stran CMC, kjer so na voljo podatki o učinkovitosti zdrsa CAPTO na različnih industrijskih vrveh v različnih konfiguracijah vlečenja.

Cam z V-žlebom se hitro in enostavno namesti na napete in nenapete vrvi. Tudi po zdrsu se gladko sprost, z minimalnim trenjem teče po vrvi navzgor in se z lahkoto ponovno zaskoči. V volto os CAPTO Cam je mogoče namestiti dodatno zanko, ki omogoča daljšino ponovitev mehanskih sistemov prednosti in ergonomsko odlaganje na stroji ali stojalo za opremo.

V šasiji CAPTO je vgrajena visoko učinkovita jermenica z igličnim valjčnim ležajem z vgrajenim vijakom. Ko je stranska plošča odprta, sta tako odmična kot jermenica takoj dostopna, kar omogoča, da z enim samim gibom pripravite vlečne sisteme 3:1. Vrvi je mogoče namestiti in odstraniti, ne da bi jo odrglali od skripca. Kot neodvisna pritrilna točka je becket idealen za priključitev sestavnih delov mehanske prednosti ali osebne opreme za vzpon, kot so vrvi, zadrževalni sistemi, etrierji in nožne zanke.

Aplikacije

CAPTO se ne sme uporabljati zunaj svojih omejitev ali za druge namene, kot je namenjen.

Ta oprema je osebna varovalna oprema, ki se uporablja za preprečevanje padcev pri delu in reševanju. Ta izdelek izpolnjuje zahteve Uredbe (EU) 2016/425 o osebni varovalni opremi le, če se uporablja kot naprava za nastavitve vrvi tipa B (EN12841), kot naprava za zajemanje/izvijanje vrvi (EN567 in NFPA 2500) ter kot skripčevje (EN 12278 in NFPA 2500).

Kadar se uporablja kot naprava za nastavitve vrvi v sistemih vrvnega dostopa (EN 12841/B), deluje kot naprava za vzpenjanje po delovni vrvi in se lahko uporablja za pozicioniranje dela v sistemih vrvnega dostopa ter za omejevanje gibanja (zadrževanje). Če se uporablja kot vpeljavalec vrvi (EN 567 in NFPA 2500), se naprava pod obremenitvijo ujame v eni smeri in se prosto premika v nasprotni smeri, ko je pritrjena na vrvi ustreznega premera.

Če se naprava uporablja kot jermenica (EN12278 in NFPA 2500), jo je mogoče uporabiti za povezavo vrvi (v skladu s standardoma EN 892 in EN 1891) ali pomožne vrvi (v skladu s standardom EN 564) s priključkom (v skladu s standardom EN 12275), da se zmanjša trenje med gibanjem vrvi ali pomožne vrvi pod obremenitvijo.

Izjava EU o skladnosti je na voljo na spletni strani cmcpro.com.

Standardi in potrdila

¹ Preizkus trdnosti jermenice z uporabo CAPTO Becket kot pritrilna točka jermenice

Odgovornost

Ta navodila pojasnjujejo pravilno uporabo vaše opreme. Opozorilni simboli vas obveščajo o nekaterih možnih nevarnostih, povezanih z uporabo vaše opreme, vendar je nemožne opisati vse. Sami ste odgovorni za upoštevanje vsakega opozorila in pravilno uporabo opreme. Vsaka napačna uporaba te opreme bo povzročila dodatne nevarnosti. Ta izdelek lahko uporabite le oseba, ki je usposobljena in kompetentna za njegovo varno uporabo.

Če imate kakršnakoli vprašanja ali težave pri razumevanju teh navodil, se obrnite na CMC. Za posodobitve in dodatne informacije preverite spletno stran cmcpro.com.

Informacije za uporabnika se zagotovijo uporabniku izdelka. NFPA 1983, vključen v izdajo NFPA 2500 iz leta 2022, priporoča, da se informacije za uporabnika ločijo od opreme in se hranijo v trajni evidenci. Standard priporoča tudi izdelavo kopije informacij za uporabnika, ki naj se hrani skupaj z opremo, ter da je treba informacije navesti pred vsako uporabo in po

njej. Dodatne informacije v zvezi z opremo za varnost življenja so na voljo v NFPA 1500 ter NFPA 1858 in NFPA 1983, ki so vključene v izdajo NFPA 2500 iz leta 2022. Ta dokument mora prodajalec na drobno zagotoviti uporabniku v jeziku zadevne države in ga je treba hraniti skupaj z opremo, ko se ta uporablja. Upošteвайте ustrezne nacionalne predpise.

Pred uporabo te opreme morate imeti pripravljen načrt reševanja za morebitne nujne primere ter biti zdravstveno sposobni in sposobni nadzorovati svojo varnost in nujne primere. Opremo preverite pred uporabo in po njej. Brez pisnega soglasja proizvajalca ni dovoljeno spreminjati ali dodajati opreme. Uporabnik mora zagotoviti, da lahko v primeru padca v sistem osebne varovalne opreme takoj učinkovito in varno izvede reševanje. Nepremično visenje v pasovih lahko povzroči hude poškodbe ali smrt.

3. NOMENKLATURA

(A) premična stranska plošča (B) gumb za sprostitve stranske plošče (C) zaph stranske plošče (D) odmična ročica (E) ročaj odmične ročice (F) volilo zadnje vrvi (G) volilo sprednje vrvi (H) jermenica (I) Becket (J) pritrilite dodatne zanke (K) sidro/konec obremenitve

4. PREGLED, TOČKE ZA PREVERJANJE

Inspekcijski pregled

Varnost uporabnikov je odvisna od celovitosti opreme. Opremo je treba temeljito pregledati pred začetkom uporabe ter pred in po vsaki uporabi. Poleg tega je treba vsaj vsakih 12 mesecev (odvisno od veljavnih predpisov in pogojev uporabe) opraviti podrobno redni pregled, ki ga opravi usposobljena oseba. Upošteвайте postopke pregleda, ki so na voljo na spletni strani cmcpro.com. Rezultate pregleda zabeležite in shranite v kontrolni seznam za pregled. Če oprema ne preстане pregleda, jo je treba umakniti iz uporabe in ustrezno označiti ali uničiti, da se prepreči nadaljnja uporaba.

Pred vsako uporabo in po njej

Izvedite spodaj navedene preglede, da zagotovite, da je oprema v primernem stanju in deluje normalno, preden jo začnete uporabljati:

- Preverite, ali naprava deluje pravilno.
- Preverite prisotnost in čistost oznak izdelka.
- Preverite, ali ni pretirane obrabe ali znakov poškodb, kot so deformacije, korozija, ostrí robovi, razpoke ali odrgnine. Manjše zarezne ali ostre točke lahko zgledate s smirkom.
- Preverite prisotnost umazanije ali tujih predmetov, ki lahko vplivajo na normalno delovanje ali ga onemogočajo, kot so pesek, pesek, kamenje in ostanki.
- Preverite, ali je stranska plošča deformirana ali ima prevlečko zračnost.
- Preverite gibanje odmične gredi in učinkovitost njene vzmeti.

- Preverite, ali so utori odmične grede preveč obrabljene.
- Prepričajte se, da je jermenica funkcionalna in se prosto vrvi okoli svoje osi.

Med uporabo

- Prepričajte se, da so vsi deli opreme pravilno nameščeni drug glede na drugega.
- Spremljajte stanje naprave in njenih povezav z drugo opremo v sistemu.
- Ne dovolite, da bi kar koli oviralo delovanje naprave ali njenih sestavnih delov.
- V napravo ne vstavljajte tujih predmetov.
- Ocenite okoljske pogoje. Vlažna ali ledeno okolje lahko spremeni obnašanje opreme. Delovanje se lahko razlikuje glede na stanje vrvi (starost, obraba, blato, vlaga, led).
- Zmanjšajte tveganje udarne obremenitve s čim večjo ohlapnostjo med napravo in bremenom/sidro.

Upokojitev

CMC za strojno opremo ne določa roka uporabe, saj je življenjska doba zelo odvisna od načina in kraja uporabe. Vrsta uporabe, intenzivnost uporabe in okolje, v katerem se uporablja, so dejavniki, ki določajo uporabnost opreme. En sam izjem dogodek je lahko razlog za izločitev že po eni uporabi, na primer izpostavljenost ostrim robovom, ekstremnim temperaturam, kemikalijam ali zahtevnim okoljem.

Izdelek je treba takoj umakniti iz uporabe, če:

- Inspekcijski pregled ni bil uspešno opravljen.
- Ne deluje pravilno.
- Na njem so nastajale oznake izdelka.
- Ima znake poškodb ali prekomerne obrabe.
- Bil je izpostavljen večjemu dogodku, kot so udarne obremenitve, padci ali nenormalna uporaba.
- Bila je izpostavljena agresivnim kemičnim reagentom.
- Njegova zgodovina uporabe ni znana.
- dvomite o njegovem stanju ali zanesljivosti.
- ko postane zastarela zaradi sprememb zakonodaje, standardov, tehnike ali nezdržljivosti z drugo opremo.

Umaknjena oprema se ne sme ponovno uporabljati, dokler pristojna oseba pisno ne potrdi, da je to sprejemljivo. Če se izdelek umakne iz uporabe, ga odstranite iz uporabe in ustrezno označite ali uničite, da preprečite nadaljnjo uporabo.

Prenašanje, shranjevanje in prevoz

Med uporabo, prenašanjem, skladičenjem in prevozom omer hranite stran od kislin, lugov, rje in močnih kemikalij. Opreme ne izpostavljajte plamenu ali visokim temperaturam. Hranite na hladnem in suhem mestu. Poskrbite, da bo oprema zaščitena pred zunanjimi udarci, ostrimi robovi, prekomernimi vibracijami, ekstremnimi temperaturami, kemičnimi reagenti in ultravijoličnim sevanjem.

Po vsaki uporabi opremo očistite in posušite, da odstranite ves prah, ostanke in vlago. Za spiranje umazane in ostanke uporabite čisto svežo vodo. Za čiščenje naprave ne uporabljajte tlačnega čistilnika. Če se naprava zaradi uporabe ali čiščenja zmóči, jo pustite, da se posuši na zraku pri hladnem

med 10 °C in 30 °C, pri čemer jo hranite stran od neposredne vročine.

Po uporabi naprave CAPTO v umazanih ali prašnih okoljih bo morda treba mehanizem za zaklepanje očistiti in namazati, da bo deloval pravilno. Pri čiščenju z vatirano palčko, prepojeno z izopropilalkoholom, obrišite umazano ali prah s površin gumba za sprostitve stranske plošče, zaklepa stranske plošče in zaklepnih zatičev, kot je označeno na slikah.

Garancija in popravila

Če ima vaš izdelek napako zaradi izdelave ali materiala, se za informacije o garanciji in servisu obrnite na službo za podporo strankam na naslovu info@cmcpro.com. Garancija CMC ne krije škode, nastale zaradi nepravilne nege, nepravilne uporabe, sprememb in modifikacij, naključnih poškodb ali naravnega razpada materiala zaradi daljše uporabe in časa. Opreme ne smete na noben način spreminjati ali spreminjati za pritrjevanje dodatnih delov brez pisnega priporočila proizvajalca. Če so originalni sestavni deli spremenjeni ali odstranjeni iz izdelka, so lahko njegovi varnostni vidiki omejeni. Vsa popravila mora opraviti proizvajalec. Vsa druga dela ali spremembe razveljavljajo garancijo in razrešijo podjetje CMC vseh obveznosti in odgovornosti proizvajalca.

5. KOMPATIBILNOST

Preverite, ali je ta izdelek združljiv z drugo opremo v sistemu in ali je njegova predvidena uporaba skladna z veljavnimi standardi. Oprema, ki se uporablja s tem izdelkom, mora izpolnjevati zakonske zahteve v vaši jurisdikciji in/ali državi ter zagotavljati varno in funkcionalno interakcijo.

Pri združevanju tega izdelka z drugo opremo in/ali uporabi tega izdelka v sistemu za reševanje/preprečevanje padcev morajo uporabniki pred uporabo razumeti navodila za vse sestavne dele in jih upoštevati, da se zagotovi, da se varnostni vidiki teh elementov med seboj ne motijo.

Pri združevanju druge opreme s tem izdelkom lahko pride do nevarnosti in ogrožanja funkcionalnosti, pri čemer varna funkcija enega elementa vpliva na varno funkcijo drugega ali jo ovira. Uporabnik prevzema vso odgovornost za nestandardno uporabo ali dodane komponente. Če niste prepričani o združljivosti svoje opreme, se obrnite na CMC.

Vrv

Uporabljajte samo priporočene premere in vrste sintetičnih vrvi. Različne vrste sidrnih vrvi lahko spremenijo lastnosti in varno delovanje naprave.

Na delovanje vrvnega grablja lahko vplivajo različni parametri, kot so premer, konstrukcija, obraba in površinska obdelava vrvi, pa tudi druge spremenljivke, kot so zamrznjene, blatne, mokre ali umazane vrvi.

Glede na ustrezne predpise se oprema lahko uporablja le z vrstami vrvi, ki so navedene v zgornji tabeli Standardi in certifikati.

Za certificiranje po EN 12841:2006/B in EN 567:2013 so bile uporabljene naslednje vrvi:

- Teufelberger Fiber Rope Corp, KMIII, 10,5 11 mm

OPOZORILO: Ne uporabljajte na žičnih vrveh ali pletenih (položnih) vrveh.

Priključki

Pri nameščanju karabinov v zatič je priporočljivo, da se karabin usmeri tako, da se njegov najširši del stika z napravo. Da bi zmanjšali trikratno obremenitev, poskrbite, da je karabin poravnat v vrvo in napravo.

- EN 12841/B uporaba: EN 362 razred B.
- Uporaba NFPA 2500 (2022 ED): Karabinari za tehnično ali splošno uporabo.

Sidra

Bistveno je, da so naprava in pritrilne točke vedno pravilno nameščene nad uporabnikom in da je delo organizirano tako, da je tveganje padca z visine čim manjše. Vedno zagotovite dovolj prostora, da se v primeru padca izognete udarcem v tla ali druge ovire.

Pri standardu EN 12841/B uporabljajte samo sidrišča, ki so skladna s standardom EN 795 (najmanjša trdnost 12 kN ali 18 kN za nekovinska sidra) in nimajo ostrih robov.

Pasovi

Ta izdelek je združljiv z delovnimi pasovi (EN 813, EN 361), če se uporablja v skladu s standardom EN 12841, in s planinskimi pasovi (EN 12277), če se uporablja v skladu s standardoma EN 567 in EN 12278.

Priključek za vrvice (EN12841)

V skladu s standardom EN 12841:2006/B je mogoče napravo priključiti na postroj z uporabo pritrilne točke EN 813 na postroju, vrvice EN 354 in priključkov EN 362. Skupna dolžina priključka mora biti krajša od 1 metra, pri čemer je treba zagotoviti, da naprava ostane v dosegu uporabnika pri polnem iztegu.

6. UPORABA IZDELKA

Odpiranje in zapiranje stranske plošče

Če želite odpreti CAPTO, dvakrat zaporedoma pritisnete gumb za sprostitve stranske plošče. S tem se bo stranska plošča sprostila in se popolnoma odprla.

Če želite zapreti CAPTO, potisnite stransko ploščo nazaj v zaprti položaj. Ko se stranska plošča zapre, mora zapah dvakrat silšno klikniti.

Namestitve in odstranitve

Namestitve:

- Odprite stransko ploščo tako, da dvakrat pritisnete gumb za sprostitve stranske plošče, kot je opisano zgoraj.
- Z eno roko držite CAPTO, z drugo pa rahlo napnite gostiteljsko vrv (če se tega še niste naučili).
- CAPTO pritisnite ob vrv in ga premikajte vzdolž vrvi. To bo pomagalo voditi vrv na mestu. Sledite poti vrvi, ki je označena z oznakami na izdelku in ilustracijami v priročniku.

- Po potrebi s palcem roke, ki drži napravo CAPTO, popolnoma odprite stransko ploščo. S tem se odmična ploščica popolnoma odmakne za namestitve vrvi.
 - CAPTO zaprite tako, da stransko ploščo zavrtite v zaprti položaj, kot je opisano zgoraj. Priluhnite dvema slišniha "klikoma" in vizualno preverite, ali je stranska ploščica popolnoma zaprta.
 - Preizkus delovanja CAPTO, da potrdite, da je vrvi pravilno nameščena in da naprava pravilno deluje. Pri izvajanju tega preskusa vedno uporabite rezervni varnostni sistem.
- Odstranitev:**
- Odstranite vse obremenitve, ki morda delujejo na napravo CAPTO.
 - CAPTO potisnite nekaj centimetrov proti sidru / bremenu, da sprostite odmično ploščico.
 - Odprite stransko ploščo tako, da dvakrat pritisnete gumb za sprostitve stranske plošče. Ko je stranska ploščica popolnoma odprta, se odmična tulj odmička od vrvi, da ga je lažje odstraniti.
 - Odstranite CAPTO z delovne vrvi in po potrebi odstranite vrvi z jermenice.

OPZORILA:

- Naprave CAPTO ne nalagajte, dokler stranska ploščica ni popolnoma zaprta in gumb za sprostitve stranske plošče ni v spodnjem položaju.
- Ne poskušajte sprostiti odmička, ko je naprava obremenjena.
- Če je odmična ploščica zasvočena, je ne poskušajte odtrgati z vrvi s pomočjo stranske plošče. Namesto tega odmičnite odmično vrstico tako, da CAPTO premaknete nekaj centimetrov proti sidru/obremenitvi.
- CAPTO ne bo prijel vrvi, če je odmični mehanizem ročno odprt.
- Prepričajte se, da vrvi poteka po poti, ki jo označujejo laserske oznake in slike.
- Prepričajte se, da vrvi ne poteka nad zadnjim vidilom vrvi.
- Vozička CAPTO ne nalagajte kot vozička za višokote linije. Ni namenjen pravokotni obremenitvi, ki je postavljen na napeto vrvi.
- Ne nameščajte vrvi neposredno iz ročaja za vrvi v notranjo tirnico jermenice.
- Z namestitvijo vrvi skozi prijemalo za vrvi in okoli zunanje strani jermenice boste dosegli napredek pri vleki 1:1. Uporaba te konfiguracije mora biti omejena na zajemanje zračnosti. CAPTO ni namenjen uporabi kot jermenica za zajemanje napredka.

Uporaba pri vleki

CAPTO je zasnovan tako, da v sistemih za vleko deluje kot jermensko vrvo zajemalo (PRG). V tej konfiguraciji CAPTO deluje v kombinaciji z napravo za lovljenje napredka (PCD), kot je na primer naprava za splevanje ali naprava za spuščanje po vrvi ali samovarovanje, kot je CMC CLUTCH podjetja Harken Industrial™. Napravo CAPTO namestite na fiksni položaj na delovni vrvi med napravo PCD in breme ter vgrajeno jermenco in zategovalnikom dodajte zeleno mehansko prednost.

Sistem mehanskih prednosti 3:1

Odprite CAPTO, kot je opisano zgoraj, in ga namestite na obremenitveno linijo, ki vodi do PCD. Vzemite zadnji konec vrvi, ki prihaja iz PCD, in jo napeljite okoli jermenice CAPTO v smeri, označeni na laserskih oznakah in prikazanih na slikah. Pred natovarjanjem sistema in vlečenjem s to napravo Z-Rig 3:1 se prepričajte, da je stranska ploščica popolnoma zaprta.

Sistem mehanskih prednosti 5:1

Za prehod s sistema z mehansko prednostjo 3:1 na sistem z mehansko prednostjo 5:1 uporabite ustrezne konektorje za pritrditve jermenice na stran PCD sistema in druge jermence na kretnico CAPTO. Vzemite zadnjo stran vrvi, ki prihaja iz jermenice CAPTO, in jo napeljite skozi dodatni jermenci. Prepričajte se, da so jermence usmerjene v linijo z vrvo. Za ta namen so pripravljene vrtijve jermence, vendar niso obvezne. Z uporabo jermenice CAPTO in integriranega kolutiranja lahko izdelate številne dodatne sisteme mehanskih prednosti.

Ponovna nastavitve sistema

Če želite ponovno nastaviti vlečni sistem, sprostite napetost na vlečni vrvi in potisnite CAPTO proti bremenu. S pomočjo izvoda lahko napravo postavite v želeni položaj. Namestitev dodatne dodatne zanke lahko zagotoviti tudi mesto, od koder lahko potegneta/ponovno nastavite CAPTO.

Če želite sistem za vleko zrušiti, sprostite vlečno vrvi in potisnite CAPTO nekaj centimetrov proti bremenu, da se sprosti Cam. S palcem na ročaju Cam držite Cam odprto in potisnite CAPTO proti PCD.

Uporaba v naraščajočem vrstnem redu

Uporaba CAPTO v tej aplikaciji omogoča vzpenjanje po vrvi v skladu s standardi EN567, EN12841/B in NFPA 2500 Rope Grab / Ascender. Ko je nastavljen sistem vrvi obremenjena s polno težo uporabnika, postane delovna vrvi. Za optimalno varnost uporabnika je treba uporabiti varnostno vrvi z rezervno napravo (EN12841 tip A).

Za namestitve sistema CAPTO na delovno linijo glejte prejšnje poglavje Namestitve in odstranitve. Če CAPTO uporabljate kot napravo za vzpenjanje, pritrdite vrstico v vrstico CAPTO z združljivim priključkom. Po potrebi pritrdite dodatno osebno opremo za vzpenjanje, kot sta nožna zanka ali etrier. Preizkusite delovanje naprave CAPTO, da potrdite, da je vrvi pravilno nameščena in da naprava pravilno deluje. Pri izvajanju tega preskusa vedno uporabite rezervni varnostni sistem.

Če želite odstraniti napravo CAPTO, glejte prejšnje poglavje Namestitve in odstranitve. Uporaba vrvi, pritrjene na okov CAPTO, ustvari sistem za zadrževanje, ki preprečuje, da bi naprava padla. Tehnika shranjevanja naprave CAPTO na zanko za prestavo postroja se lahko razlikuje glede na vrsto uporabljenega konektorja. Širina sponke CAPTO lahko prepreči, da bi se vrtela okoli hrbtnice karabinov v obliki črke D. V večini primerov se lahko keson prevleče čez vratca karabina in naravno visi, ko je prijet na zanko za orodje. Pri uporabi karabinov z vrstni ANSI je priporočljivo uporabiti ovalni karabin, ki omogoča vrtenje vrvice ob hrbtnišču. V tem primeru je prav tako najbolje, da se

pred pritrditvijo dodatne opreme, kot sta vrstica in/ali nožna zanka, najprej pripenete na CAPTO.

Uporabite

Če želite napravo CAPTO med osebnim vzpenjanjem premakniti proti sidru, jo potisnite/potegnite, da zdrsne vzdolž delovne vrvi. Za napredovanje navzgor uporabite CAPTO v povezavi z napravo PCD, kot sta vrvi vzpenjalnik ali samovarovalni spustnik. Pri približevanju vozilu, sidriščem ali vmesnim sidriščem bodite še posebej previdni. Napravo imejte na priključni točki uporabnika ali nad njo, da odpravite možnost padcev s faktorjem padca, večjim od 1.

Če želite sprostiti Cam za spust po vrvi, najprej odstranite vse obremenitve, ki deluje na jermenco in koluti. Potisnite CAPTO nekaj centimetrov proti sidru/obremenitvi, da sprostite odmični mehanizem. S palcem na lastnostih Cam Grip zavrtite Cam stran od vrvi, kot je prikazano na slikah. Potisnite napravo CAPTO vzdolž vrvi, medtem ko držite odmično sklopko odprto. Odstranite palec in omogočite, da se vrvi sklopa ponovno vključi na zeleno mesto na vrvi.

Uporaba v sistemu RAD

Sistem CAPTO se lahko uporablja v kombinaciji s samovarovalnim sestopnim sistemom za hiter vzpon/spust (Rapid Ascent/Descent - RAD). Sistem RAD poveča mehansko prednost in je priporočljiv za vzpone z večjim bremenom, veliko težo na repu ali kratke vzpone, pri katerih so potrebni učinkoviti prehodi med vzpomom in spustom.

Če želite izdelati sistem RAD, najprej namestite in preizkusite delovanje izbranega samozategnega spustaškega pripomočka. Odprite stransko ploščo CAPTO in jo namestite na delovno vrvi med spustno napravo in sidrišče. Rep vrvi vs sprostite splejite okoli jermenice CAPTO v skladu z laserskimi oznakami. To ustvari mehansko prednost 3 : 1, ko jo upravlja plezalec.

Zaprte stransko ploščo CAPTO in preizkusite delovanje naprave. Po potrebi pritrdite dodatno opremo na bočno ploščico CAPTO, na primer vrstico in zanko za zanko. Napredujte navzgor tako, da CAPTO potisnete proti sidrišču, nato stopite navzgor v nožni zanki in hkrati potegneta navzdol rep vrvi, ki izhaja iz jermenice CAPTO.

Spust lahko izvedete s plezanjem navzdol s CAPTO, kot je opisano prej, ali pa CAPTO odstranite z delovne vrvi in uporabite samovarovalni spustni pripomoček.

Pri vzpenjanju in spuščanju po vrhnih sistemih vedno uporabljajte dve vrvi, glavno in rezervno. Ta naprava je namenjena samo za napredovanje po vrvi in ni namenjena delovanju v sistemu za zaustavitve padca.

Uporaba kot jermenica

Glavna funkcija jermenice CAPTO je pomoč pri gradnji sistemov mehanskih prednosti. Uporablja se lahko tudi kot samostojna jermenica, če se kot pritrilna točka jermence uporabi CAPTO bočnik. Način pritrditve in usmeritve jermenice si ogledate na pripadajoči sliki.

Kroglica CAPTO je trdnostno ocenjena le, če se kot pritrilna točka kroglice uporablja zaph. Če se kot pritrilna točka uporablja CAPTO vrtni ročaj in ne bočnik, navedena MBS za jermenco ne velja. Poleg

tega ta konfiguracija omejuje velikost sile, ki se lahko uporabi na jermenici, saj je ročaj CAPTO zasnovan tako, da zdrsne po vrvi, če je preobremenjen (na primer, če se na jermenico ali na vponko uporabi več kot 4 kN). Za varno delovanje naprave CAPTO in njenih sestavnih delov ne blokirajte ročičnega grablja z zapornim vozlov ali kako drugače preprečite, da bi naprava zdrsnila po vrvi.

Pritrditev dodatne zanke

CAPTO ima votlo Cam os (premer 3,96 mm), ki omogoča pritrnitev dodatne vrвне zanke ali mehkega okova. Dodatno zanko lahko uporabite za pritrnitev priključkov za ponastavitev mehanskih sistemov prednosti ali za odlaganje naprave CAPTO na stroj, zanko za orodje ali stojalo za opremo. Ne sme se šteti za pritrilno točko, ki podpira življenje ali nosi breme/oceno.

Pomembno je, da je dolžina zanke za dodatke dovolj majhna, da ne more potekati za odmično ploščico in povzročiti, da bi bila odmična ploščica odprta. Med uporabo spremljajte zanko za dodatke in se prepričajte, da se ne potegne v odmično ploščico. Dodatna zanka kakršne koli velikosti lahko moti delovanje odmikalca ali stranske plošče. Stranske plošče ne zapirajte z zanko za dodatke v njej. Dodatno zanko pritrnite na lastno odgovornost.

7. EVIDENCA OPREME

Rezultate podrobnega rednega pregleda zabeležite z uporabo postopkov in obrazcev za pregled osebne varovalne opreme, ki so na voljo na spletni strani cmcpro.com, ali vzorčne preglednice iz tega poglavja. Pomembne informacije vključujejo: vrsto, model, kontaktne podatke proizvajalca, serijsko ali individualno številko, težave, pripombe, ime in podpis inspektorja ter ključne datume, vključno s proizvodnjo, nakupom, prvo uporabo in naslednjim periodičnim pregledom. Če oprema ne prestane pregleda, jo je treba umakniti iz uporabe in ustrezno označiti ali uničiti, da se prepreči nadaljnja uporaba.

8. DODATNE INFORMACIJE

Izjava o skladnosti

CMC Rescue, Inc. izjavlja, da je ta izdelek v skladu z bistvenimi zahtevami in ustreznimi določbami predpisov EU. Izvirno izjavo o skladnosti lahko prenesete z naslednjega spletnega mesta: cmcpro.com

VARNING

Aktiviteter som inbegriper användning av denna utrustning är i sig farliga. Du är ansvarig för dina egna handlingar och beslut. Innan du använder den här utrustningen måste du:

- Läs och förstå bruksanvisningar, etiketter och varningar.
- Bekanta dig med dess möjligheter och begränsningar.
- Skaffa särskild utbildning i korrekt användning av den.
- Förstå och acceptera de risker som är förknippade med detta.

OM NÅGON AV DESSA VARNINGAR INTE FÖLJS KAN DET LEDA TILL ALLVARLIG SKADA ELLER DÖDSFALL.

För information om enhetens prestanda vid användning av andra livräddningslinor, kontakta CMC eller CAPTO:s tekniska sektion på cmcpro.com.

1. SPÅRBARHET OCH MÄRKNING

(A) Produktnamn (B) Diagram av repets placering (C) Öppning för dubbelverkan (D) Felaktig placering av rep (E) Linddiameter och ankar/lastsida (F) Särskild information eller försiktighet (G) Repskiva/riktning (H) Tillverkad i USA (I) Märke och information om NFPA-certifieringsorganet (J) Standardmärkning (K) CE-märke och nummer för det organ som kontrollerar tillverkningen av den här personliga skyddsutrustningen (L) Tillverkare och kontaktpunkter (M) Modellidentifiering: 336011 (N) Individuellt nummer (O) Styrka på repskiva (P) Läs nog igenom bruksanvisningen.

2. TILLÄMPNINGSGOMRÅDE

Introduktion

CAPTO är en intuitiv anordning som minskar den tid och utrustning som krävs för att dra, klättra upp och liknande uppgifter. CAPTO har en integrerad repgrepp, repskiva och infästningshål gör det möjligt att snabbt rigga mekaniska hisssystem utan att behöva använda prusiks eller fästa flera komponenter

CAPTO:s innovativa V-groove Cam är avsedd att hålla en räddningslast för två personer utan att skada repet. Till skillnad från tidigare anordningar är V-groove Cam unik utformad för att avleda energi i överbelastningssituationer genom att glida på repet. Besök CMC:s webbplats för uppgifter om CAPTO:s glidprestanda på en rad olika industriella rep i flera olika dragkonfigurationer.

V-rännan Cam installeras snabbt och enkelt på spända och ospända linor. Den släpper smidigt, även efter en glidning, och löper uppför linan med minimal friktion och kopplas enkelt in igen. En tillbehörslänga

kan installeras i CAPTO:s ihåliga Cam-axel för att möjliggöra fjärråterställning av mekaniska hisssystem och ergonomisk förvaring på en sele eller ett redskapstall.

I CAPTO-chassit finns en högeffektiv nurlager med integrerad infästningshål som är inbyggd i CAPTO-chassit. Både kam och repskiva är omedelbart åtkomliga när sidoplattan är öppen, vilket gör det möjligt att rigga 3:1-system med en enda rörelse.

Repet kan installeras och avlägsnas utan att lossas från infästningshålet. Som en oberoende fastpunkt är becket idealisk för att ansluta mekaniska fördelningskomponenter eller personlig uppstigningsutrustning, t.ex. lanyards, retentionssystem, etriers och fotslinga

Tillämpningar

CAPTO får inte användas utanför sina begränsningar eller för något annat ändamål än det som det är avsett för.

Denna utrustning är personlig skyddsutrustning (PPE) som används för att förebygga fall under arbete och räddning. Denna produkt uppfyller kraven i förordning (EU) 2016/425 om personlig skyddsutrustning endast när den används som en rep justeringsanordning av typ B (EN12841), som en replås/ascender (EN567 & NFPA 2500) och som repskiva (EN 12278 & NFPA 2500).

När anordningen används som en rep justeringsanordning i rope access system (EN 12841/B) fungerar den som en uppstigningsanordning för arbetslinan och kan användas för arbetspositionering i rope access system och för begränsning av rörelse (begränsning). När anordningen används som replås (EN 567 & NFPA 2500), kommer den att gripa tag under belastning i en riktning och röra sig fritt i motsatt riktning när den är fäst vid ett rep med lämplig diameter.

När anordningen används som en repskiva (EN12278 & NFPA 2500) kan den användas för att koppla ihop ett rep (enligt EN 892 och EN 1891) eller en repsnöre (enligt EN 564) med en koppling (enligt EN 12275) för att minska friktionen när repet eller repsnören rör sig under belastning.

EU:s försäkrans om överensstämmelse finns på cmcpro.com.

Standarder och certifieringar

¹ Testning av remskivans styrka utförs med CAPTO infästningshål som fastpunkt för repskivan.

Ansvar

I dessa anvisningar förklaras hur utrustningen ska användas på rätt sätt. Varningsymbolerna informerar dig om vissa potentiella faror i samband med användningen av din utrustning, men det är omöjligt att beskriva dem alla. Det är ditt ansvar att ta hänsyn till varje varning och använda utrustningen korrekt. Varje felaktig användning av denna utrustning skapar ytterligare faror. Denna produkt får endast användas av en person som är utbildad och kompetent i säker användning.

Kontakta CMC om du har några frågor eller svårigheter att förstå dessa instruktioner. Besök cmcpro.com för uppdateringar och ytterligare information.

Användarinformation ska lämnas till produktens användare. NFPA 1983, som ingår i 2022 års utgåva av NFPA 2500, rekommenderar att användarinformationen separeras från utrustningen och att informationen sparas i ett permanent register. Standarden rekommenderar också att man gör en kopia av användarinformationen som ska förvaras tillsammans med utrustningen och att man ska hänvisa till informationen före och efter varje användning. Ytterligare information om livräddningsutrustning finns i NFPA 1500, NFPA 1858 och NFPA 1983, som ingår i 2022 års utgåva av NFPA 2500. Detta dokument ska tillhandahållas användaren av återförsäljaren på respektive lands språk och ska förvaras tillsammans med utrustningen medan den används. Observera relevanta nationella bestämmelser.

Innan du använder denna utrustning måste du ha en räddningsplan för att hantera eventuella nödsituationer som kan uppstå och vara medicinskt frisk och kapabel att kontrollera din egen säkerhet och nödsituationer. Kontrollera utrustningen före och efter användning. Inga ändringar eller tillägg till utrustningen får göras utan tillverkarens skriftliga medgivande. Användaren måste se till att räddning kan ske omedelbart, effektivt och säkert om man faller i det personliga skyddsutrustningssystemet. Rörelselös upphängning i en sele kan orsaka allvarliga skador eller dödfall.

CAPTO är avsett att glida i överbelastningssituationer, men oförutsedda eller otästa scenarier, miljöförhållanden eller andra faktorer kan förhindra glidning. I dessa fall bör den totala belastningen inte överstiga 11 kN (2500 lbf) för att förhindra skador på CAPTO, linan eller andra systemkomponenter. CMC rekommenderar att man använder sig av en förstärkare eller annan lastkännande enhet i utbildningsscenarier för att bättre förstå dessa gränser.

3. NOMENKLATUR

(A) Rörig sidoplatta (B) Knapp för frigörande av sidoplatta (C) Lås för sidoplatta (D) Kam (E) Kammgrepp (F) Bakre repguide (G) Framre repguide (H) Repskiva (I) Infästningshål (J) Fäste för repsnöre (K) Infästning/laständan

4. INSPEKTION, PUNKTER ATT KONTROLLERA

Inspektion

Inspektionens säkerhet är beroende av utrustningens integritet. Utrustningen ska inspekteras noggrant innan den tas i bruk och före och efter varje användning. Dessutom krävs en detaljerad periodisk inspektion av en kompetent person minst var 12:e månad (beroende på gällande bestämmelser och användningsförhållanden). Följ de inspektionsförfaranden som finns på cmcpro.com. Registrera och spara resultaten av inspektionen i inspektionschecklistan. Om utrustningen inte klarar inspektionen ska den tas ur bruk och märkas i enlighet med detta eller förstöras för att förhindra fortsatt användning.

Före och efter varje användning

Utför de kontroller som anges nedan för att säkerställa att utrustningen är i serviceväntligt skick och fungerar normalt innan den används:

- Bekräfta att enheten fungerar som den ska.
- Kontrollera att produktmärkingen finns och är läsbar.
- Kontrollera att det inte finns något överdrivet slitage eller tecken på skador, t.ex. deformation, korrosion, vassa kanter, sprickor eller grader. Mindre skador eller vassa punkter kan jämnas ut med en smärjduk.
- Kontrollera om det finns smuts eller främmande föremål som kan påverka eller förhindra normal drift, t.ex. grus, sand, stenar och skräp.
- Kontrollera att sidoplattan inte är deformerad eller har för stort spel.
- Kontrollera att kammern rör sig och att dess fjäder är effektiv.
- Kontrollera att kamrännorna inte är för slitna.
- Kontrollera att remsvinlar fungerar och roterar fritt runt sin axel.

Under användning

- Kontrollera att alla delar av utrustningen är korrekt placerade i förhållande till varandra.
- Kontrollera konditionen för enheten och dess anslutningar till annan utrustning i systemet.
- Låt ingenting störa funktionen av apparaten eller dess komponenter.
- Håll främmande föremål borta från apparaten.
- Utvärdera miljöförhållandena. Fuktiga eller isiga miljöer kan förändra utrustningens beteende.
- Prestandan kan variera beroende på repets skick (ålder, slitage, lera, fukt, is).
- Minns risken för chockbelastning genom att minska belastningen i repet mellan anordningen och lasten/ankaret.

Penslering

CMC anger inget utgångsdatum för hårdvara eftersom livslängden beror mycket på hur och var den används. Typ av användning, intensitet och miljö är alla faktorer som avgör utrustningens användbarhet. En enda exceptionell händelse kan vara en orsak till utrustningen tas ur bruk efter endast en användning, t.ex. exponering för vassa kanter, extrema temperaturer, kemikalier eller tuffa miljöer.

En produkt måste omedelbart tas ur bruk när:

- Den klarar inte inspektionen.
- Den fungerar inte som den ska.
- Den har oläsliga produktmärken.
- Den visar tecken på skador eller överdrivet slitage.
- Den har utsatts för en allvarig händelse, t.ex. chockbelastning, fall eller onormal användning.
- Den har utsatts för starka kemiska reagenser.
- Den har en okänd användningshistoria.
- Du har några tvivel om dess skick eller tillförlitlighet.
- När den blir föråldrad på grund av ändringar i lagstiftning, standarder, teknik eller kompatibilitet med annan utrustning.

Utrustning som tagits ur bruk får inte användas igen förrän en kompetent person skriftligen har bekräftat att det är godtagbart att göra det. Om produkten skall tas ur bruk skall den tas ur bruk och märkas i enlighet

med detta eller förstöras för att förhindra ytterligare användning.

Bärande, förvaring och transport

Håll utrustningen borta från syror, alkalier, rost och starka kemikalier när den används, bärs, förvaras och transporteras. Utsätt inte utrustningen för flammor eller höga temperaturer. Förvara den på en sval och torr plats. Se till att utrustningen är skyddad från yttre påverkan, vassa kanter, överdriven vibration, extrema temperaturer, kemiska reagenser och ultraviolettt strålning.

Rengör och torka utrustningen efter varje användning för att avlägsna damm, skräp och fukt. Använd rent färskvatten för att tvätta bort eventuellt smuts eller skräp. Använd inte en högttryckstvätt för att rengöra apparaten. Om enheten blir våt vid användning eller rengöring, låt enheten lufttorka vid temperaturer mellan 10 °C och 30 °C, håll den borta från direkt värme.

Om du använder CAPTO i smutsiga eller dammiga miljöer kan läsmekanismen behöva rengöras och smörjas för att fungera korrekt. När du rengör, använd en bomullspinne som är mättad med isopropylalkohol för att torka bort smuts eller damm från sidoplattans frigöringsknapp, sidoplattans lås och låsstiftsytor som markerats i illustrationerna.

Garanti och reparationer

Om din produkt har ett fel som beror på tillverkning eller material, vänligen kontakta kundtjänst på info@cmcpro.com för garantinformation och service. CMC:s garanti täcker inte skador som orsakats av felaktig skötsel, felaktig användning, ändringar och modifieringar, oavsiktliga skador eller materials naturliga nedbrytning under långvarig användning och t.d. Utrustningen får inte modifieras på något sätt eller ändras för att fästa ytterligare delar utan tillverkarens skriftliga rekommendation. Om originalkomponenter ändras eller tas bort från produkten kan dess säkerhetsaspekter begränsas. Allt reparationsarbete skall utföras av tillverkaren. Alla andra arbeten eller ändringar upphäver garantin och befriar CMC från allt ansvar och all skyldighet som tillverkare.

5. KOMPATIBILITET

Kontrollera att produkten är kompatibel med övrig utrustning i systemet och att dess avsedda användningsområden uppfyller gällande standarder. Utrustning som används tillsammans med den här produkten måste uppfylla de lagstadgade kraven i din jurisdiktion och/eller ditt land och ge en säker och funktionell interaktion.

När denna produkt kombineras med annan utrustning och/eller används i ett system för räddning/talsskydd måste användaren förstå instruktionerna för alla komponenter före användning och följa dem för att säkerställa att säkerhetsaspekterna för dessa produkter inte påverkar varandra.

Faror kan uppstå och funktionaliteten kan äventyras om man kombinerar annan utrustning med den här produkten där den säkra funktionen hos en produkt påverkas av eller står den säkra funktionen hos en annan produkt. Användaren tar på sig allt ansvar

för icke-standardiserad användning eller tillsatta komponenter. Kontakta CMC om du är osäker på om din utrustning är kompatibel.

Rep

Använd endast rekommenderade diametrar och typer av syntetiska rep. Olika typer av ankarlinor kan ändra anordningens egenskaper och säkra funktion. Replårets prestanda kan påverkas av olika parametrar, t.ex. repets diameter, konstruktion, slitage och yttre behandling samt andra variabler, t.ex. rep som är frusna, leriga, våta eller smutslagda.

Beroende på relevanta bestämmelser kan utrustningen endast användas med de linetyper som anges i tabellen Standarder och certifieringar ovan.

För certifieringarna EN 12841:2006/B och EN 567:2013 har följande linor använts:

- Teufelberger Fiber Rope Corp, KMIII, 10,5 mm och 11 mm

VARNING: Använd inte på wire eller tresignalinor.

Kontakter

När karbinhakar monteras i fästet är det tillrådligt att orientera karbinhaken så att den bredaste delen är i kontakt med anordningen. För att minimera trepunktsbelastning ska du se till att karbinhaken är i linje med repet och anordningen.

Kopplingar med snåva inre radier och/eller skarpa vinklar kan öka kantbelastningen på becket och kan minska hållfastheten eller orsaka skador på karbinhaken eller CAPTO. Karbinhakar av aluminium är att föredra för användning med CAPTO. Karbinhakar av stål eller rostfritt stål, särskilt de med snåva inre radier och/eller skarpa vinklar, rekommenderas inte för användning i becket.

- EN 12841/B användning: EN 362 klass B karbinhakar.
- NFPA 2500 (2022 ED) användning: Tekniska eller allmänna karbinhakar.

Ankare

Det är viktigt att anordningen och förankringspunkterna alltid är korrekt placerade ovanför användaren och att arbetet organiseras på ett sådant sätt att risken för fall från höjd minimeras. Säkerställ alltid tillräckligt avstånd för att undvika kollisioner med marken eller andra hinder i händelse av ett fall.

För EN 12841/B, använd endast förankringspunkter som uppfyller EN 795-standardens (minsta styrka 12kN eller 18kN för icke-metalliska förankringar) och som inte har vassa kanter.

Selar

Denna produkt är kompatibel med arbetssele (EN 813, EN 361) när den används i enlighet med EN 12841 och med klättersela (EN 12277) när den används i enlighet med EN 567 och EN 12278.

Anslutning för kopplingslina (EN12841)

I enlighet med EN 12841:2006/B kan enheten anslutas till selen med hjälp av en EN 813 fästpunkt på selen, en EN 354-lanyard och EN 362-karbiner. Den totala längden på anslutningen ska vara mindre än 1 meter, och det är absolut nödvändigt att se till att anordningen förblir inom användarens räckvidd vid full utsträckning.

6. PRODUKTANVÄNDNING

Öppna och stänga sidoplattan

För att öppna CAPTO trycker du på knappen för att frigöra sidoplattan två gånger i följd. Detta frigör sidoplattan och gör att den kan svänga helt öppet.

För att stänga CAPTO trycker du tillbaka sidoplattan i stängt läge. Låset ska göra två hörbara klick när sidoplattan stängs.

Installation och borttagning

Installation:

- Öppna sidoplattan genom att trycka på knappen för frigöring av sidoplattan två gånger enligt tidigare beskrivning.
- Håll CAPTO med en hand och använd den andra handen för att dra en liten spänning på värdfilnen (om du inte redan har lärt dig det).
- Tryck CAPTO mot repet och för den långa repet. Detta hjälper till att styra repet på plats. Följ den repväg som anges av produktmarkeringarna och illustrationerna i handboken.
- Vid behov drar du sidoplattan helt öppen med tummen på den hand som håller CAPTO. På så sätt flyttas kammen helt ur vägen för installation av linor.
- Stäng CAPTO genom att vrida sidoplattan till stängt läge enligt beskrivningen ovan. Lyssna efter två hörbara "klick" och kontrollera visuellt att sidoplattan är helt stängd.
- Funktionstest CAPTO för att bekräfta att repet är korrekt installerat och att enheten fungerar korrekt. Använd alltid ett back-up system när du utför detta test.

Borttagning

- Slacka all belastning som kan verka på CAPTO.
- Skjut CAPTO några centimeter mot ankaret/lasten för att frigöra kammen.
- Öppna sidoplattan genom att trycka på knappen för frigöring av sidoplattan två gånger. När sidoplattan är helt öppen flyttas också kammen bort från repet så att den lätt kan tas bort.
- Ta bort CAPTO från arbetslinan och ta bort repet från revskinan om det behövs.

VARNINGAR:

- Belasta inte CAPTO om imte sidoplattan är helt stängd och sidoplattans frigöringsknapp har återgått till det nedre läget. **6A.**
- Försök inte att lossa kammen när enheten är belastad.
- Om kammen är under belastning ska du inte försöka få loss den från repet med hjälp av sidoplattan. Istället ska du frigöra kammen genom att flytta CAPTO några centimeter mot ankaret/lasten.
- CAPTO tar inte tag i repet när kammen hålls öppen manuellt.
- Se till att repet följer den väg som anges av lasermärkningarna och illustrationerna. **6B.**
- Se till att repet inte passerar över den bakre reggeviden.
- Belasta inte CAPTO som en high line pulley. Den är inte avsedd att bära en lodrätt last när den placeras på en spänd lina. **6C.**
- Installera inte repet direkt från repåhållaren i den inre revskinan. **6D.**
- Om du monterar repet genom reggreppet och runt

utsidan av revskinan kan du fånga upp framsteg i ett 1:1 drag. Användningen i denna konfiguration bör betraktas till att ta upp slack i repet. CAPTO är inte avsedd att användas som en progressiv revskinna. **6D.**

Användning vid hissing

CAPTO är utformad för att fungera som en repressiv- och repläs (PRG) i hisssystem. I den här konfigurationen fungerar CAPTO i kombination med en Progress Capture Device (PCD), t.ex. en säkrings/firingsdon som CMC CLUTCH från Harken Industrial™. Installera CAPTO i en fast position på arbetslinan mellan PCD:n och lasten och använd den integrerade revskinan och infästningshål för att lägga till den önskade mekaniska fördelen.

3:1 Mekaniskt hisssystem

Öppna CAPTO enligt tidigare beskrivning och installera den under belastade repet som går till PCD. Ta den ej belastade delen av linan som kommer från PCD och för den runt CAPTO-skivan i den riktning som anges på lasermärkningarna och som visas i illustrationerna. Se till att sidoplattan är helt stängd innan du lastar systemet och drar med denna 3:1 Z-Rig.

5:1 Mekaniskt hisssystem

För att få ett system med mekanisk fördel 3:1 till 5:1 använder du lämpliga kopplingar för att fästa en revskinna på PCD-sidan av systemet och en annan revskinna på CAPTO- infästningshålet. Ta den bakre delen av det rep som kommer från CAPTO-repblocket och trå den genom ytterligare en reblock. Se till att riktarepblocket i linje med repet. Sviplade reblock rekommenderas för detta ändamål men krävs inte. Ett antal ytterligare system med mekaniska fördelar kan byggas med hjälp av CAPTO:s revskinna och integrerade infästningshållet.

Omtag av systemet

För att återställa i hisssystemet på nytt släpper du spänningen på draglinan och skjuter CAPTO mot lasten. Delen med infästningshålet är en användbar hövsting för att återställa anordningen i önskat läge. Installation av en slinga av ett repressivt kan också användas för CAPTO kan dras/återställas i dragläge

Om du vill kollapsa hisssystemet, lätt på draglinan och tryck CAPTO några centimeter mot lasten för att frigöra kammen. Använd en tumme på kammregreppet för att hålla kammen öppen och skjut CAPTO mot PCD.

Användning i för replättring

Användning av CAPTO i denna applikation gör det möjligt att ta sig upp på ett rep i enlighet med EN567, EN12841/B och NFPA 2500 Rope Grab / Ascender. När den justerbara förankringslinan belastas av användarens fulla vikt blir den en arbetslina. En säkerhetslina med en back-up anordning (EN12841 typ A) bör användas för optimal säkerhet för användaren.

För att installera CAPTO på arbetsrepet, se föregående avsnitt om installation och borttagning. När du använder CAPTO som en uppstigningsanordning ska du fästa en lina i CAPTO- infästningshålet med hjälp av en kompatibel koppling. Fäst ytterligare personlig uppstigningsutrustning vid behov, t.ex. en fotslinga

eller en etrier. Funktionstesta CAPTO för att bekräfta att repet är korrekt installerat och att anordningen fungerar som den ska. Använd alltid ett reservskaker-hissystem när du utför detta test.

För att ta bort CAPTO, se föregående avsnitt om installation och borttagning. Användning av ett repressivt som fästs på CAPTO-becket skapar ett fashällningssystem som förhindrar att enheten tappas. Tekniken för att förvara CAPTO på en utrustningsslinga på selen kan skilja sig åt beroende på vilken typ av karbin som används. Bredden på CAPTO:s infästningsögla kan hindra den från att rotera runt ryggen på D-formade karbinhakar. I de flesta fall kan fästet passera över karbinhakens grind för att hänga naturligt när det är fastklippt på en utrustningsslinga. Om man använder ANSI-karbiner rekommenderas det att använda en oval karbinhake för att möjliggöra rotation av infästningsögla längs ryggen på karbinen. I det här fallet är det också bäst att först fästa i CAPTO innan man fäster ytterligare utrustning, t.ex. ett lanyard och/eller en fotslinga.

Använd

För att flytta CAPTO mot ankaret under personlig uppstigning, tryck/drag på enheten för att föra den långa arbetslinan. För att göra framsteg uppåt använder du CAPTO tillsammans med en PCD, t.ex. en croll eller ett firingsdon. Var extra försiktig när du närmar dig knopar, ankare eller mellanliggande ankare. Håll anordningen vid ett ovanför användarens infästningspunkt för att eliminera risken för fall med en fallfaktor större än 1.

För att frigöra kammen för att kunna ta ner en lina ska du börja med att ta bort all belastning som verkar på revskinan och skänkeln. Tryck CAPTO några centimeter mot ankaret/lasten för att frigöra kammen. Använd en tumme på Cam Grip-funktionerna för att vrida Cam bort från linan enligt illustrationerna. Skjut CAPTO längs linan medan du håller kammen öppen. Ta bort tummen så att kammen återigen kan koplösas in på önskad plats på linan.

VARNINGAR: Försök inte att lossa kammen när enheten är belastad. CAPTO tar inte tag i repet när kammen hålls öppet manuellt.

Användning i ett RAD-system

CAPTO kan användas i kombination med ett nedfiringsdon för att bygga ett RAD-system (Rapid Ascent/ Descent). Ett RAD-system ger mekaniska fördelar och rekommenderas för uppstigningar med tyngre last eller korta klättringar som kräver effektiva övergångar mellan uppstigning och nedstigning.

För att bygga ett RAD-system börjar du med att installera och funktionstesta det valda nedfiringsdonet. Öppna CAPTO Sideplate och placera den på arbetslinan mellan nedstignaren och ankaret. För det belastade repet drar nedstignaren runt CAPTO:s revskinna i enlighet med lasermärkningarna. Detta skapar en mekanisk fördel på 3:1 när den används av klättraren.

Stäng CAPTO sidoplattan och funktionstesta enheten. Fäst vid behov ytterligare utrustning på CAPTO-infästningsöglan t.ex. ett lanyard och en fotslinga. Klättra uppåt genom att skjuta CAPTO mot ankaret och sedan kliva uppåt i fotslingan samtidigt som du drar nedåt på

fria repet som kommer ut ur CAPTO:s repskivan.

Nedstigning kan ske genom att klättra nedåt med CAPTO enligt tidigare beskrivning eller genom att ta bort CAPTO från arbetslinan och använda färingdonet.

Använd alltid en uppsättning med två rep, huvudrep och back-up rep, vid uppstigning och nedstigning i repsystem. Denna anordning är endast avsedd att användas som ett sätt att avancera på ett rep och är inte avsedd att fungera i ett fallskyddssystem.

Användning som repskiva

CAPTO-repskiva har som främsta uppgift att hjälpa till att bygga mekaniska fördelssystem. Den kan också användas som en fristående repblock genom att använda CAPTO-infästningshål som fästpunkt för repblocket. Se den tillhörande illustrationen för metoden och inriktningen för fastsättning av repblocket

CAPTO-skivan är endast hållfasthetsklassad när infästningshålet används som fästpunkt för skivan. Om CAPTO-replåset används som fästpunkt i stället för infästningshålet, gäller inte den angivna MBS-värdet för repskiva. Dessutom begränsar denna konfiguration den kraft som kan appliceras på repskivan, eftersom CAPTO-replås är konstruerat för att glida på repet vid överbelastning (t.ex. när mer än 4 kN appliceras på repskivan eller infästningshålet). För säker drift av CAPTO och dess komponenter får du inte blockera replåset med en stopknop eller på annat sätt hindra anordningen från att glida på repet.

Tillbehörsönsning för fastsättning

CAPTO har en ihålig Cam-axel (3,96 mm i diameter) som gör det möjligt att fästa ett repsnöre eller en mjuk schackel. Repslingan kan användas för att fästa karbiner för enkel återställning av mekaniska hisssystem eller för att hänga CAPTO på en sele, redskapsslinga eller utrustningshylla. Den ska inte betraktas som en inkoppling för personlast eller lastbärande/klassad fästpunkt.

Det är viktigt att hålla längden på repslingan tillräckligt liten så att den inte kan passera bakom kammaren och orsaka att kammaren hålls öppen. Övervaka repslingan när den används för att se till att den inte dras in i kammaren. En repslinga, oavsett storlek, kan störa kammarens eller sidoplattans funktion. Stäng inte sidoplattan med repslingan inuti. Fastsättning av en repslinga sker på egen risk.

7. REGISTER ÖVER UTRUSTNINGEN

Registrera resultaten av din detaljerade periodiska inspektion med hjälp av de förfaranden och blanketter för inspektion av personlig skyddsutrustning som finns på cmcpro.com eller den tabell som finns i detta avsnitt. Relevant information är bland annat: typ, modell, tillverkarens kontaktuppgifter, serienummer eller individuellt nummer, problem, kommentarer, inspektörens namn och underskrift samt viktiga datum, inklusive tillverkning, inköp, första användning och nästa periodiska inspektion. Om utrustningen inte

klarar av inspektionen ska den tas ur bruk och märkas i enlighet med detta eller förstoras för att förhindra fortsatt användning.

8. YTTRELIGARE INFORMATION

Konformitetsförklaring

CMC Rescue, Inc. förklarar att denna artikel uppfyller de väsentliga kraven och de relevanta bestämmelserna i EU:s förordningar. Den ursprungliga förklaringen om överensstämmelse kan laddas ner från följande webbplats: cmcpro.com

CẢNH BÁO

Các hoạt động liên quan đến việc sử dụng thiết bị này vốn đã nguy hiểm. Bạn chịu trách nhiệm cho hành động và quyết định của riêng bạn. Trước khi sử dụng thiết bị này, bạn phải:

- Đọc và hiểu hướng dẫn sử dụng, nhãn và cảnh báo.
- Làm quen với khả năng và hạn chế của thiết bị.
- Được đào tạo cụ thể trong việc sử dụng thích hợp của thiết bị.
- Hiểu và chấp nhận những rủi ro liên quan.

KHÔNG ĐỂ LẠI BẤT KỲ CẢNH BÁO NÀY CÓ THỂ DẪN ĐẾN THƯƠNG TÍCH NGHIÊM TRỌNG HOẶC TỬ VONG.

Để biết thông tin về hiệu suất của thiết bị khi sử dụng các loại dây an toàn tĩnh mang khác, vui lòng liên hệ với CMC hoặc tham khảo phần kỹ thuật CAPTO tại cmcpro.com.

1. KHẢ NĂNG TUYỆT VỜI & DẦU HIỆU

(A) Tên sản phẩm (B) Sơ đồ đường dẫn dây (C) Mô hình động cơ (D) Đường dẫn dây không chính xác (E) Đường kính dây / Neo/ Phiá chỉ tại (F) Thông báo hoặc Thận trọng Đặc biệt (G) Hướng tải/chạy ròng rọc (H) Đầu đo Hoa Kỳ sản xuất (I) và Thông tin của cơ quan chứng nhận NFPA (J) Đầu tiêu chuẩn (K) Dầu CE và Số hiệu của cơ quan kiểm soát việc sản xuất Thiết bị bảo vệ cá nhân này (L) Nhà sản xuất & Thông tin liên hệ (M) Mã hiệu máy: 336011 (N) Số hiệu cá nhân (O) Loại ròng rọc (P) Đọc kỹ Hướng dẫn sử dụng:

2. LĨNH VỰC ÁP DỤNG

Giới thiệu

CAPTO là một thiết bị trực quan giúp giảm thời gian và thiết bị cần thiết để kéo, leo lên và các nhiệm vụ liên quan. Với một móc, ròng rọc và móc dây tích hợp, CAPTO cho phép lắp đặt nhanh chóng các hệ thống lợi thế cơ học mà không cần sử dụng prusiks hoặc gần hàng nghìn bộ phận.

Cam ranh chữ V cải tiến của CAPTO được thiết kế để giữ tải trong cứu hộ 2 người mà không làm hỏng dây. Không giống như các thiết bị có rãnh, Cam ranh chữ V được thiết kế để kéo để tiết kiệm năng lượng trong các tình huống quả tải bằng cách trượt trên dây. Truy cập trang web của CMC để biết dữ liệu về hiệu suất trong CAPTO trên một loạt các dây ngành trong nhiều cấu hình kéo.

Cam ranh chữ V lắp đặt nhanh chóng và dễ dàng trên các dây căng và không căng. Nó nhả ra một cách trơn tru, ngay cả sau một quá trình trượt, chày lên dây với ma sát tối thiểu và lắp lại một cách dễ dàng. Một vòng quanh móc có thể được đặt trực tiếp trong Cam ròng

của CAPTO để cho phép thiết lập lại từ các hệ thống lợi thế cơ học và xếp gọn tiện lợi trên dây đai hoặc giá đỡ bánh răng.

Được tích hợp vào khung CAPTO là một ròng rọc ở trục kim hiệu quả cao với một cái móc tích hợp. Cả Cam và ròng rọc đều có thể truy cập ngay lập tức khi tãm che được mở, cho phép lắp đặt các hệ thống kéo 3:1 chỉ trong một động tác duy nhất. Dây có thể được lắp và gỡ mà không cần tháo ra khỏi vòng đai. Là một điểm dính kèm độc lập, vòng đai rất lý tưởng để kết nối các bộ phận lợi thế cơ học hoặc thiết bị đi lên cá nhân như dây buộc, hệ thống giữ, bộ đệm và vòng chằng.

Các ứng dụng

CAPTO sẽ không được sử dụng ngoài các giới hạn của nó hoặc cho bất kỳ mục đích nào khác với mục đích mà nó dự định.

Thiết bị này là thiết bị bảo vệ cá nhân (PPE) được sử dụng để phòng ngừa té ngã trong quá trình làm việc và cứu hộ. Sản phẩm này đáp ứng các yêu cầu của quy định (EU) 2016/25 và thiết bị bảo vệ cá nhân khi chỉ được sử dụng làm thiết bị điều chỉnh dây Loại B (EN12841), làm móc/len dây (EN567 & NFPA 2500) và làm ròng rọc (EN 12278 & NFPA 2500).

Khi được sử dụng làm thiết bị điều chỉnh dây trong hệ thống tiếp cận dây (EN 12841/B), thiết bị này hoạt động như một thiết bị nâng dây làm việc và có thể được sử dụng để định vị công việc trong hệ thống tiếp cận dây và để hạn chế đi lại (kiểm chế). Khi được sử dụng làm kẹp dây (EN 567 & NFPA 2500), thiết bị sẽ giữ tải trong theo một hướng và di chuyển tự do theo hướng ngược lại khi được gắn vào dây có đường kính phù hợp.

Khi được sử dụng làm ròng rọc (EN12278 & NFPA 2500), thiết bị có thể được sử dụng để liên kết dây thừng (theo EN 892 và EN 1891) hoặc dây phụ kiện (theo EN 564) với một đầu nối (theo EN 12275) để giảm ma sát trong khi cáp hoặc dây phụ kiện đang di chuyển có tải.

Tuy nhiên nó sẽ sự phụ thuộc của EU có tại cmcpro.com.

Thiết bị và Chứng nhận

¹ Kiểm tra độ bền ròng rọc được thực hiện bằng cách sử dụng CAPTO Becket làm Điểm gắn ròng rọc

Trách nhiệm

Những hướng dẫn này giải thích cách sử dụng đúng thiết bị của bạn. Các biểu tượng cảnh báo cho bạn biết về một số nguy cơ tiềm ẩn liên quan đến việc sử dụng thiết bị của bạn, nhưng không thể mô tả tất cả. Bạn có trách nhiệm chủ ý đến từng cảnh báo và sử dụng thiết bị của mình một cách chính xác. Bất kỳ sự sử dụng sai thiết bị này sẽ tạo thêm nguy hiểm. Sản phẩm này chỉ được sử dụng bởi người đã được đào tạo và có năng lực sử dụng nó một cách an toàn.

Liên hệ với CMC nếu bạn có bất kỳ câu hỏi nào hoặc thắc mắc nào về các hướng dẫn này. Kiểm tra đường link cmcpro.com để biết thông tin cập nhật và bổ sung.

Thông tin cho người dùng sẽ được cung cấp cho người dùng sản phẩm. NFPA 1983, được tích hợp vào phiên bản 2022 của NFPA 2500

khuyến nghị tách Thông tin người dùng khỏi thiết bị và lưu giữ thông tin trong hồ sơ sinh viên. Tiêu chuẩn cũng khuyến nghị tạo một bản sao Thông tin người dùng để giữ cùng với thiết bị và thông tin đó phải được tham khảo trước và sau mỗi lần sử dụng. Thông tin bổ sung về thiết bị an toàn tĩnh mang có thể được tìm thấy trong NFPA 1500, NFPA 1858 và NFPA 1983, được đưa vào phiên bản 2022 của NFPA 2500. Tài liệu này phải được bản bản le cung cấp cho người dùng bằng ngôn ngữ của quốc gia tương ứng và phải được lưu giữ cùng với thiết bị khi nó đang được sử dụng. Tuân thủ các quy định quốc gia có liên quan.

Trước khi sử dụng thiết bị này, bạn phải chuẩn bị sẵn kế hoạch ứng cứu để đối phó với bất kỳ trường hợp khẩn cấp nào có thể phát sinh và phải phù hợp về mặt y tế cũng như có khả năng kiểm soát các tình huống khẩn cấp và an ninh của chính bạn. Kiểm tra thiết bị trước và sau khi sử dụng. Không được thay đổi hoặc bổ sung thiết bị nếu không có sự đồng ý bằng văn bản của nhà sản xuất. Người dùng phải đảm bảo rằng, trong trường hợp nguy cơ mất vào hệ thống PPE, việc cứu hộ có thể diễn ra ngay lập tức, hiệu quả và an toàn. Hệ thống treo bắt buộc trên dây có thể gây thương tích nghiêm trọng hoặc tử vong.

Mặc dù CAPTO được thiết kế để vượt trội trong các tình huống quả tải, các tình huống không lường trước được hoặc chưa được kiểm tra, điều kiện môi trường hoặc các yếu tố khác có thể ngăn trượt. Trong những trường hợp này, tổng tải trong được áp dụng không được vượt quá 2500 lbf (11kN) để tránh làm hỏng CAPTO, đây thường hoặc các thành phần hệ thống khác. CMC khuyến nghị sử dụng thiết bị thực thi hoặc thiết bị cảm biến tải khác trong các tình huống đào tạo để dễ dàng hơn về các giới hạn này.

3. DANH MỤC

(A) Di chuyển Tắm chụp (B) Nút tháo Tắm chụp (C) Chốt Tắm chụp (D) Cam (E) Kẹp cam (F) Thanh dẫn dây phía sau (G) Thanh dẫn dây phía trước (H) Ròng rọc (I) Vòng đai (J) Vòng phụ kiện Tệp định hình (K) Neo/ Két thúc tải

4. KIỂM TRA, CÁC ĐIỂM KIỂM ĐỊNH

Kiểm tra

Sự an toàn của người dùng phụ thuộc vào thông tin ven của thiết bị và thiết bị phải được kiểm tra kỹ lưỡng trước khi đưa vào sử dụng và sau mỗi lần sử dụng. Ngoài ra, cần phải kiểm tra định kỳ chi tiết bởi người có thẩm quyền ít nhất 12 tháng một lần (tùy theo quy định hiện hành và điều kiện sử dụng). Thực hiện theo các thủ tục kiểm tra có sẵn tại cmcpro.com. Ghi và lưu kết quả kiểm tra vào Sổ kiểm tra. Nếu thiết bị không đạt yêu cầu kiểm tra, thiết bị phải không được dùng nữa và đánh dấu không phù hợp hoặc tiêu hủy để ngăn chặn việc sử dụng tiếp.

Trước & Sau mỗi lần sử dụng

Thực hiện các kiểm tra được liệt kê dưới đây để đảm bảo rằng thiết bị ở trong tình trạng có thể sử dụng được và hoạt động bình thường trước khi sử dụng:

- Xác nhận thiết bị đang hoạt động bình thường.
- Xác minh sự hiện diện và mức độ để đọc của các nhân sản phẩm.
- Xác minh rằng không có sự hao mòn quá mức hoặc các dấu hiệu hư hỏng như biến dạng, ăn mòn, các cạnh sắc, vết nứt hoặc gò. Các vết nứt nhỏ hoặc các vết sắc nhọn có thể được làm nhẵn lại bằng giấy nhám.
- Kiểm tra sự hiện diện của bất kỳ biến hoạt vật thể lạ có thể ảnh hưởng hoặc ngăn cản hoạt động bình thường như sạn, cát, đá và mảnh vụn.
- Kiểm tra Mặt bích xem có bị biến dạng hoặc chọi quá mức không.
- Kiểm tra chuyển động của Cam và hiệu quả của lò xo.
- Kiểm tra các Rãnh Cam xem có bị mòn quá mức không.
- Xác nhận rằng rơc hoạt động bình thường và quay tự do quanh trục của nó.

Trong quá trình sử dụng

- Xác nhận tất cả các phần của thiết bị được đặt đúng vị trí liên quan đến nhau.
- Theo dõi tình trạng của thiết bị và các kết nối của thiết bị với các thiết bị khác trong hệ thống.
- Không cho phép bất cứ điều gì can thiệp vào hoạt động của thiết bị hoặc các thành phần của thiết bị.
- Giữ các vật lạ ra khỏi thiết bị.
- Đánh giá điều kiện môi trường. Môi trường ẩm ướt hoặc băng giá có thể làm thay đổi hoạt động của thiết bị. Hiệu suất có thể khác nhau tùy thuộc vào trạng thái của đất (tuổi đời, độ mòn, bùn đất, độ ẩm, băng).
- Giảm rủi ro sốc tải bằng cách tối thiểu hóa sự lỏng lẻo giữa thiết bị và tải trong/neo.

Hết hạn sử dụng

CMC không chỉ định ngày hết hạn cho phần cứng vì tuổi thọ của thiết bị phụ thuộc rất nhiều vào cách thức và địa điểm sử dụng. Hình thức sử dụng, cường độ sử dụng và môi trường sử dụng là tất cả các yếu tố quyết định khả năng dự trữ của thiết bị. Một trường hợp ngoại lệ duy nhất có thể là nguyên nhân khiến thiết bị ngừng hoạt động chỉ sau một lần sử dụng, chẳng hạn như tiếp xúc với các cạnh sắc, nhiệt độ khắc nghiệt, hóa chất hoặc môi trường khắc nghiệt.

Một sản phẩm không được sử dụng nữa ngay lập tức khi:

- Nó không vượt qua kiểm tra.
- Nó không hoạt động đúng.
- Nó có nhân sản phẩm không thể đọc được.
- Nó có dấu hiệu hư hỏng hoặc hao mòn quá mức.
- Nó đã phải chịu một sự cố lớn chẳng

hạn như va đập mạnh, rơi hoặc sử dụng bất thường.

- Nó đã được tiếp xúc với hóa chất khác nghiệt.
- Nó có một lịch sử sử dụng không xác định.
- Bạn có bất kỳ nghi ngờ nào về tình trạng hoặc độ tin cậy của nó.
- Khi nó trở nên lỗi thời do những thay đổi về luật pháp, tiêu chuẩn, quy thuật hoặc không tương thích với các thiết bị khác.

Thiết bị đã thu hồi sẽ không được sử dụng lại cho đến khi được người có thẩm quyền xác nhận bằng văn bản rằng việc đó được chấp nhận. Nếu sản phẩm sắp hết hạn sử dụng, hãy loại bỏ sản phẩm khỏi dịch vụ và đánh dấu phù hợp hoặc tiêu hủy sản phẩm để không sử dụng tiếp.

Mag, lưu trữ và vận chuyển

Trong quá trình sử dụng, mang vác, bảo quản và vận chuyển, hãy để thiết bị tránh xa axit, kiềm, i sét và hóa chất mạnh. Không để thiết bị tiếp xúc với ngọn lửa hoặc nhiệt độ cao. Lưu trữ ở nơi khô ráo, thoáng mát. Đảm bảo rằng thiết bị được bảo vệ khỏi tác động bên ngoài, các cạnh sắc, rung động quá mức, nhiệt độ khắc nghiệt, thuốc thử hóa học và bức xạ cực tím.

Làm sạch và làm khô thiết bị này sau mỗi lần sử dụng để loại bỏ bụi, mảnh vụn và hơi ẩm. Sử dụng nước ngọt sạch để rửa sạch mọi bụi bẩn hoặc mảnh vụn. Không sử dụng máy rửa áp lực để làm sạch thiết bị. Nếu thiết bị bị ướt do sử dụng hoặc vệ sinh, hãy để thiết bị khô tự nhiên ở nhiệt độ từ 10°C đến 30°C, tránh xa nguồn nhiệt trực tiếp.

Sau khi sử dụng CAPTO trong môi trường bẩn hoặc nhiều bụi, có thể chột có thể cần được làm sạch và bôi trơn để duy trì chức năng thích hợp. Khi vệ sinh, hãy sử dụng tấm bông thấm cồn isopropyl để lau sạch bụi bẩn trên bề mặt của Nút nhà mặt bên. Chốt mặt bên và chốt khóa như được đánh dấu trong hình minh họa.

Bảo hành & Sửa chữa

Nếu sản phẩm của bạn bị lỗi do tay nghề hoặc vật liệu, vui lòng liên hệ với bộ phận Hỗ trợ khách hàng tại info@cmcpro.com để biết thông tin và dịch vụ bảo hành. Bảo hành của CMC không bao gồm các hư hỏng do chăm sóc không đúng cách, sử dụng không đúng cách, thay đổi và sửa đổi, hư hỏng do tải ngoại hoặc sử dụng phân hủy tự nhiên của vật liệu với tuổi đời lâu và thời gian sử dụng kéo dài. Không được sửa đổi thiết bị theo bất kỳ cách nào khác cho thay đổi để gắn các bộ phận bổ sung mà không có khuyến nghị bằng văn bản của nhà sản xuất. Nếu các bộ phận góc bị sửa đổi hoặc loại bỏ khỏi sản phẩm, các khía cạnh an toàn của sản phẩm có thể bị hạn chế. Tất cả các công việc sửa chữa sẽ được thực hiện bởi nhà sản xuất. Tất cả các công việc hoặc sửa đổi khác làm mất hiệu lực bảo hành và giải phóng CMC khỏi mọi trách nhiệm pháp lý và trách nhiệm với tư cách là nhà sản xuất.

5. KHẢ NĂNG TƯƠNG THÍCH

Xác minh rằng sản phẩm này tương thích với các thiết bị khác trong hệ thống và các ứng dụng dự định của nó đáp ứng các tiêu chuẩn hiện hành. Thiết bị được sử dụng với sản phẩm này phải đáp ứng các yêu cầu quy định tại khu vực pháp lý và/hoặc quốc gia của bạn, đồng thời cung cấp khả năng tương tác chức năng, an toàn.

Khi kết hợp sản phẩm này với các thiết bị khác và/hoặc sử dụng sản phẩm này trong hệ thống cũ, hãy thông qua người bán, người dùng pháp lý hoặc người đại diện của tất cả các bộ phận trước khi sử dụng và tuân thủ chúng để đảm bảo rằng các khía cạnh an toàn của các bộ phận này không ảnh hưởng lẫn nhau.

Nguy hiểm có thể phát sinh và chức năng có thể bị tổn hại bằng cách kết hợp thiết bị với sản phẩm này, trong đó chức năng an toàn của bất kỳ bộ phận nào bị ảnh hưởng hoặc can thiệp vào chức năng an toàn của bộ phận khác. Người dùng chịu mọi trách nhiệm đối với việc sử dụng không chuẩn hoặc các thành phần được thêm vào. Liên hệ với CMC nếu bạn không chắc chắn về tình trạng thích của thiết bị.

Đầy đủ dụng cụ

Chỉ sử dụng đường kính và loại của dây tổng hợp được khuyến nghị. Các loại dây neo khác nhau có thể làm thay đổi đặc tính và chức năng an toàn của thiết bị. Hiệu suất cảm nhận lấy dây có thể bị ảnh hưởng bởi các thông số khác nhau như đường kính, kết cấu, hao mòn và xử lý bề mặt của dây, cũng như các yếu tố khác như dây bị đóng băng, dính bùn, ướt hoặc bẩn.

Tùy thuộc vào các quy định liên quan, thiết bị chỉ có thể được sử dụng với các loại dây được liệt kê trong bảng Tiêu chuẩn & Chứng nhận ở trên.

Đối với các chứng nhận EN 12841:2006/B và EN 567:2013, các loại cáp sau đã được sử dụng:

- Teufelberger Fiber Rope Corp, KMIII, 10,5 mm và 11 mm

CẢNH BÁO: Không sử dụng trên dây tổng hợp dày bằng (đặt).

Kết nối

Khi lắp carabiner vào becket, bạn nên định hướng carabiner sao cho phần rãnh nối tiếp xúc với thiết bị. Để giảm thiểu tải ba lần, hãy đảm bảo rằng mỗi carabiner được can chỉnh với dây và thiết bị.

Các đầu nối có bán kính bên trong chạt và các đầu nối có góc nhọn có thể làm tăng tải trong cạnh của bộ nạp và có thể làm giảm độ bền hoặc gây hư hỏng cho carabiner hoặc CAPTO. Carabiner không được ưu tiên sử dụng với CAPTO. Các đầu nối bằng thép hoặc thép không gỉ, đặc biệt là những đầu nối có bán kính bên trong hẹp hoặc các góc nhọn, không được khuyến nghị sử dụng trong becket.

- Sử dụng EN 12841/B: Móc carabiner EN 362 Loại B.

- NFPA 2500 (2022 ED) sử dụng: Carabiner Kỹ thuật hoặc Sử dụng Chung.

Mốc neo

Điều cần thiết là thiết bị và các điểm neo luôn được đặt chính xác phía trên người dùng và công việc được tổ chức theo cách giảm thiểu nguy cơ rơi tự trên cao xuống. Luôn đảm bảo độ khoảng trống để tránh va đập với mặt đất hoặc các chướng ngại vật khác trong trường hợp bị ngã.

Đối với EN 12841/B, chỉ sử dụng các điểm neo tuân theo tiêu chuẩn EN 795 (độ bền tối thiểu là 12kN hoặc 18kN đối với các điểm neo phi kim loại) không có cạnh sắc.

Các loại đai đeo

Sản phẩm này tương thích với các loại đai bảo hộ lao động (EN 813, EN 361) khi được sử dụng tuân thủ EN 12841 và với loại đai leo núi (EN 12277) khi được sử dụng tuân thủ EN 567 và EN 12278.

Kết nối dây buộc (EN12841)

Tuân theo EN 12841:2006/B, có thể kết nối thiết bị với dây nịt bằng điểm gắn EN 813 trên dây nịt, dây buộc EN 354 và đầu nối EN 362. Tổng chiều dài của kết nối phải nhỏ hơn 1 mét và bất kỳ đoạn nào đảm bảo rằng thiết bị vẫn nằm trong tầm với của người dùng khi mở rộng hoàn toàn.

6. HƯỚNG DẪN SỬ DỤNG

Mở & Đóng Tầm chụp

Để mở CAPTO, hãy kích hoạt Nút nhà máy bên hai lần liên tiếp. Thao tác này sẽ giải phóng Mặt bên và cho phép nó mở hoàn toàn.

Để đóng CAPTO, đẩy Tầm chụp trở lại vị trí đóng của nó. Chốt phải tạo ra hai tiếng tách có thể nghe được khi Mặt bên đóng lại.

Lắp đặt & gỡ bỏ

Lắp đặt:

- Mở Tầm chụp bằng cách kích hoạt Nút Nhà Tầm chụp hai lần như mô tả trước đây.
- Giữ CAPTO bằng một tay và dùng tay kia kéo nhẹ đẩy chủ (nếu chưa được dạy).
- Đẩy CAPTO vào sợi dây trong khi di chuyển nó dọc theo sợi dây. Điều này sẽ giúp hướng dẫn sợi dây vào vị trí. Di theo đường đi của dây được đánh dấu trên sản phẩm và hình minh họa hướng dẫn sử dụng.
- Khi cần, kéo Tầm chụp mở hoàn toàn bằng ngón tay cái của bàn tay đang cầm CAPTO. Thao tác này sẽ di chuyển Cam hoàn toàn ra khỏi vị trí lắp đặt dây.
- Đóng CAPTO bằng cách xoay Tầm chụp đến vị trí đóng như mô tả ở trên. Lắng nghe hai tiếng "tách" có thể nghe được và kiểm tra bằng mắt thường để đảm bảo rằng Tầm chụp đã được đóng hoàn toàn.
- Chức năng kiểm tra CAPTO để xác nhận rằng dây đã được lắp đúng và thiết bị

hoạt động bình thường. Luôn sử dụng hệ thống an toàn dự phòng khi thực hiện phép thử này.

Gỡ bỏ:

- Loại bỏ bất kỳ tải nào có thể tác động lên CAPTO.
- Đẩy CAPTO vài cm về phía neo/tải để nhả Cam.
- Mở Tầm chụp bằng cách kích hoạt Nút Nhà Tầm chụp hai lần. Khi Tầm chụp được mở hoàn toàn, nó cũng di chuyển Cam ra khỏi dây để dễ dàng tháo ra.
- Tháo CAPTO ra khỏi dây chuyển liên việc, tháo dây ra khỏi ròng rọc nếu cần.

CẢNH BÁO:

- Không cho CAPTO chịu tải khi mà Tầm chụp chưa được đóng hoàn toàn và Nút Tháo Tầm chụp đã trở về vị trí thấp hơn. **6A.**
- Không có nhà Cam khi thiết bị đang tải.
- Nếu Cam được giải, đừng có cạy nó ra khỏi dây bằng Tầm chụp. Thay vào đó, hãy nhả Cam bằng cách di chuyển CAPTO vài cm về phía neo/tải.
- CAPTO sẽ không nắm lấy dây khi Cam được mở bằng tay.
- Đảm bảo rằng dây đi theo đường được đánh dấu dẫn dây và hình minh họa. **6B.**
- Đảm bảo dây không vượt qua Thanh dẫn dây phía sau.
- Không tải CAPTO như xe đẩy dòng cao. Không nâng mục đích hỗ trợ tải trong vương gong khi được đặt trên một đường căng thẳng. **6C.**
- Không cài đặt dây trực tiếp từ móc dây vào rãnh ròng rọc bên trong. **6D.**
- Cài đặt qua móc giữ dây và xung quanh bên ngoài ròng rọc sẽ cho phép nắm bắt bất ổn theo tỷ lệ 1:1. Việc sử dụng trong cấu hình này nên được giới hạn để chiếm chỗ chậm. CAPTO không nhằm mục đích sử dụng như một ròng rọc nắm bắt liên tiếp. **6D.**

Sử dụng trong hệ thống kéo

CAPTO được thiết kế để hoạt động như một Bộ kẹp dây ròng rọc (PRG) trong các hệ thống kéo. Trong cấu hình này, CAPTO hoạt động kết hợp với Thiết bị ghi lại liên độ (PCD), chẳng hạn như thiết bị bấm thả dây / rappel hoặc thiết bị giảm dần tự hành như CMC CLUTCH của Harken Industrial™. Lắp đặt CAPTO ở một vị trí cố định trên đường làm việc giữa PCD và tải, đồng thời sử dụng ròng rọc và cần gạt tích hợp để thêm lợi thế cơ học mong muốn.

Hệ thống lợi thế cơ học 3:1

Mở CAPTO như đã mô tả trước đây và cài đặt nó trên dây tải đi tới PCD. Lấy đầu dưới của sợi dây đến từ PCD và luồn nó quanh ròng rọc CAPTO theo hướng được chỉ định trên dấu laze và được minh họa trong hình minh họa. Đảm bảo Tầm chụp được đóng hoàn toàn trước khi tải hệ thống và vận chuyển bằng Góc khoan chơ Z 3:1 này.

Hệ thống lợi thế cơ học 5:1

Để chuyển từ hệ thống lợi thế cơ học 3:1

sang 5:1, hãy sử dụng các đầu nối thích hợp để gắn ròng rọc vào phía PCD của hệ thống và một ròng rọc khác vào móc CAPTO. Lấy một đầu của sợi dây từ ròng rọc CAPTO và luồn nó qua các ròng rọc bổ sung. Đảm bảo định hướng các ròng rọc thẳng hàng với sợi dây. Ròng rọc xoay được khuyến nghị cho mục đích này nhưng không bắt buộc. Một số hệ thống lợi thế cơ học bổ sung có thể được xây dựng bằng cách sử dụng ròng rọc của CAPTO và bộ đệm tích hợp.

Thiết Lập Lại Hệ Thống

Để thiết lập lại hệ thống chuyên chở, hãy giải phóng lực căng trên dây chuyển chở và đẩy CAPTO về phía hàng hóa. Cài túi cung cấp một điểm dừng bằng hờu ich để đặt lại thiết bị về vị trí mong muốn. Việc lắp đặt vòng phụ kiện túi chun cũng có thể cung cấp một vị trí để kéo/dặt lại CAPTO.

Để thu gọn hệ thống kéo, rời lỏng dây kéo và đẩy CAPTO vài cm về phía tải để nhả Cam. Sử dụng ngón tay cái trên Tay cầm Cam để giữ Cam mở và trượt CAPTO về phía PCD.

Sử dụng leo trên dây

Việc sử dụng CAPTO trong ứng dụng này cho phép leo lên dây theo EN567, EN12841/B và NFPA 2500 Rope Grab/Ascender. Khi dây neo có thể điều chỉnh được tải bằng tải bộ trong lượng của người dùng, nó sẽ trở thành dây làm việc. Nên sử dụng dây an toàn với thiết bị dự phòng (EN12841 Loại A) để đảm bảo an toàn tối ưu cho người dùng.

Để cài đặt CAPTO trên dây chuyên dùng hàng động, hãy tham khảo phần Cài đặt & Gỡ bỏ trước đó. Khi sử dụng CAPTO làm thiết bị đi lên, hãy gắn dây buộc vào CAPTO bracket bằng đầu nối tương thích. Gắn các thiết bị đi lên cao nhất bộ sung nếu cần, chẳng hạn như vòng lặp chặn hoặc etier. Chức năng kiểm tra CAPTO để xác nhận rằng dây đã được lắp đúng và thiết bị hoạt động bình thường. Luôn sử dụng hệ thống an toàn dự phòng khi thực hiện phép thử này.

Để gỡ bỏ CAPTO, hãy tham khảo phần Lắp đặt & Gỡ bỏ trước đó. Việc sử dụng dây buộc gắn vào túi CAPTO tạo ra một hệ thống giữ để tránh làm rơi thiết bị. Kỹ thuật xếp CAPTO trên vòng dây đai có thể khác nhau tùy thuộc vào loại đầu nối được sử dụng. Chiều rộng của đai CAPTO có thể ngắn không cho nó xoay quanh vòng sống của carabiner hình chữ D. Trong hầu hết các trường hợp, bộ phận quay vòng có thể vượt qua công carabiner để treo tự nhiên khi được kẹp vào vòng bám răng. Nếu sử dụng carabiner công ANSI, nên sử dụng carabiner hình bầu dục để cho phép quay carabiner dọc theo cốt sống. Trong trường hợp này, kết nối là bản neo kẹp vào CAPTO trước khi gắn thiết bị bổ sung như dây buộc và/hoặc vòng chân.

Sử dụng

Để di chuyển CAPTO về phía mô neo trong quá trình đi lên cao nhất, hãy đẩy/kéo thiết bị để trượt thiết bị dọc theo đường làm việc. Để đạt được tiến độ đi lên, hãy sử dụng CAPTO kết hợp với PCD, chẳng hạn như bộ nâng ngược hoặc bộ giảm dần tự hành. Hãy thận trọng hơn khi tiếp cận các nút thắt, nó hoặc neo trung gian. Giữ thiết bị ở hoặc cao hơn điểm kết nối của người dùng để loại bỏ khả

năng bị ngã với hệ số rơi lớn hơn 1.

Để nhà Cam nhằm mục đích đi xuống một hàng, hãy bắt đầu bằng cách loại bỏ bất kỳ tải trọng nào tác động lên puli và cần. Đặt CAPTO và cm về phía neo/tải để nhà Cam. Sử dụng ngón tay cái trên các tính năng của Cam Grip để xoay Cam ra khỏi dây như trong hình minh họa. Trượt CAPTO dọc theo đường kẻ trong khi vẫn giữ Cam mở. Bỏ ngón cái ra để cho phép Cam gài lại vị trí mong muốn trên dây.

CẢNH BÁO: Không cố nhà Cam khi thiết bị đang tải. CAPTO sẽ không nắm lấy dây khi Cam được mở bằng tay.

Sử dụng trong Hệ thống RAD

CAPTO có thể được sử dụng kết hợp với bộ giảm tốc tự phanh để xây dựng Hệ thống Lên/Xuống Nhanh (RAD). Hệ thống RAD bổ sung lợi thế cơ học và được khuyến nghị cho những đoạn đường dốc có tải trọng nặng hơn, trong lượng dưới đáng kể hoặc những đoạn leo dốc ngắn yêu cầu chuyển đổi hiệu quả giữa đi lên và xuống dốc.

Để xây dựng Hệ thống RAD, hãy bắt đầu bằng cách cài đặt và kiểm tra chức năng của bộ giảm tốc tự phanh đã chọn. Mở Tấm chụp CAPTO và đặt nó trên đường làm việc giữa thanh trục và neo. Luồn đầu dây từ bộ giảm dần xuống quanh ròng rọc CAPTO theo các hướng dẫn dây. Điều này tạo ra lợi thế cơ học 3:1 khi được vận hành bởi người leo núi.

Đóng Tấm chụp CAPTO và kiểm tra chức năng của thiết bị. Gắn thiết bị bổ sung vào túi CAPTO khi cần thiết, chẳng hạn như dây buộc và vòng chân. Tiến lên phía trên bằng cách đẩy CAPTO về phía mô neo, sau đó bước lên trong vòng chân đồng thời kéo đầu dây xuống khỏi ròng rọc CAPTO.

Xuống dốc có thể được thực hiện bằng cách xuống dốc với CAPTO như đã mô tả trước đây hoặc bằng cách loại bỏ CAPTO khỏi dây chuyển làm việc và vận hành bộ giảm tốc tự phanh.

Luôn sử dụng một bộ hai dây, chính và dự phòng, khi đi lên và đi xuống trên hệ thống dây thừng. Thiết bị này chỉ nhằm mục đích sử dụng như một phương tiện di chuyển trên dây và không nhằm mục đích hoạt động trong hệ thống chống rơi ngã.

Dùng làm ròng rọc

Chức năng chính của ròng rọc CAPTO là hỗ trợ xây dựng các hệ thống lợi thế cơ học. Nó cũng có thể được sử dụng như một ròng rọc độc lập bằng cách sử dụng móc CAPTO làm điểm gắn ròng rọc. Tham khảo hình minh họa liên quan để biết phương pháp và hướng gắn ròng rọc.

Ròng rọc CAPTO chỉ được đánh giá về độ bền khi bộ quay được sử dụng làm điểm gắn ròng rọc. Nếu bộ phận nắm dây CAPTO được sử dụng làm điểm dính kèm chứ không phải cái móc, thì ròng rọc MBS đã nêu sẽ không áp dụng. Ngoài ra, cấu hình này giới hạn lượng lực có thể tác dụng lên ròng rọc vì móc giữ dây CAPTO được thiết kế để trượt trên dây khi quá tải (ví dụ: khi lực tác dụng lên ròng rọc hoặc cần cầu lớn hơn 4 kN). Để vận hành an toàn CAPTO và các bộ phận của nó, không được chặn móc giữ dây bằng nút chặn hoặc

ngăn không cho thiết bị trượt trên dây.

Phụ kiện vòng dính kèm

CAPTO có trục Cam rộng (đường kính 3,96 mm) cho phép gắn vòng dây phụ kiện hoặc cùm mềm. Vòng phụ kiện có thể được sử dụng để gắn các đầu nối nhằm đạt lợi thế thống lợi thế cơ học hoặc để xếp CAPTO trên dây nit, vòng bánh răng hoặc giá đỡ thiết bị. Nó không được coi là điểm gắn hỗ trợ sự sống hoặc chịu tải / định mức.

Điều quan trọng là phải giữ cho chiều dài của vòng phụ kiện đủ nhỏ để nó không thể luồn ra phía sau Cam và khiến cho Cam bị mở. Giảm sát vòng phụ kiện khi sử dụng để đảm bảo nó không bị kéo vào Cam. Một vòng phụ kiện có kích thước bất kỳ có thể ảnh hưởng đến chức năng của Cam hoặc Tấm chụp. Không đóng Tấm chụp với vòng phụ kiện bên trong. Bạn tự chịu rủi ro khi gắn vòng phụ kiện.

7. HỒ SƠ THIẾT BỊ

Ghi lại kết quả kiểm tra định kỳ chi tiết của bạn bằng cách sử dụng các biểu mẫu và quy trình kiểm tra PPE có sẵn tại cmcpro.com hoặc bằng mẫu được cung cấp trong phần này. Thông tin liên quan bao gồm: loại, kiểu máy, thông tin liên hệ của nhà sản xuất, số sê-ri hoặc số riêng lẻ, sự cố, nhận xét, lên và chữ ký của người kiểm tra và các ngày quan trọng bao gồm sản xuất, mua, lần sử dụng đầu tiên và kiểm tra định kỳ tiếp theo. Nếu thiết bị không đạt yêu cầu kiểm tra, thiết bị đó phải được rút khỏi dịch vụ và đánh dấu phù hợp hoặc tiêu hủy để ngăn chặn việc sử dụng tiếp.

8. THÔNG TIN THÊM

Tuyên bố về sự phù hợp

CMC Rescue, Inc. tuyên bố rằng bài viết này phù hợp với các yêu cầu thiết yếu và các quy định có liên quan của quy định EU. Bản gốc Tuyên bố về sự phù hợp có thể được tải xuống tại trang web sau: cmcpro.com

使用该产品进行活动时是非常危险的。要对自己的行为和决定负责。在使用此设备之前，您必须遵从如下原则：

- 阅读并理解用户说明、标签和警告。
- 熟悉其功能和限制。
- 获得关于其正确使用的具体培训。
- 了解并接受所涉及的风险。

不注意这些警告中的任何一个都可能导致严重伤害或死亡。

1. 溯源和标记

(A) 品名 (B) 绳索路径图 (C) 双作用开口 (D) 绳索路径错误 (E) 绳索直径和轴/负载侧：(F) 特别通知或者注意事项 (G) 滑轮负载/运行方向 (H) USA Made (I) NFPA认证机构的标志和信息 (J) 标准标记 (K) 该个人防护装备的CE标志和控制生产编号 (L) 制造商联系信息：(M) 型号标识：(N) 个人编号：(O) 滑轮强度：(P) 仔细阅读使用说明：

2. 应用领域

简介

CAPTO是一种直观的装置，它减少了牵引、上升和相关任务所需的时间。CAPTO具有一个集成式抓握器、滑轮和环扣，无需使用弹簧或连接多个部件即可快速装配机械的优势系统。

CAPTO创新的型槽凸轮旨在不损坏绳索的情况下保持两人救援负载。与齿形装置不同，V形槽凸轮设计独特，可在过载情况下通过在不损坏上滑动来耗散能量。访问CMC的网站，了解多种牵引配置下一系列行业绳索的CAPTO滑移性能数据。

V形槽凸轮可快速轻松地安装在张紧和未张紧的绳索上。即使在发生滑动事件后，它也能顺利释放，以最小的摩擦力沿着绳索向上移动，并轻松地再次接合。可以安装在CAPTO的中空凸轮的远端位置，并在安全带或齿架轮上安装符合人体工程学的收放。

CAPTO底座中内置了一个高效的滚针轴承滑轮，并集成了一个减速器。当侧板打开时，它可以立即接触到凸轮和滑轮，这使得它可以在一个动作中装配3:1牵引系统。绳索可以安装和拆除，而不需要从未环扣上分离。作为一个独立的连接点，该卡扣是连接机械优势部件或个人上升设备的理想选择，如吊绳、固定系统、小绳梯和脚环。

应用

CAPTO的使用不得超出其限制范围，或用于任何非预期的目的。

本设备是个人防护设备（PPE），用于工作和救援时的防坠落。本产品仅在作为B型绳索调整装置（EN12841）、绳索抓斗/助推器（EN567 & NFPA 2500）和滑轮（EN12278 & NFPA 2500）

使用时，符合（欧盟）2016/425号法规关于个人防护装备的要求。

当作为绳索通道系统中的绳索调整装置使用时（EN 12841/B），该装置作为一个工作线上升器，可用于绳索通道系统中的工作定位和行程限制（约束）。当作为绳索夹使用时（EN 567 &

NFPA 2500），该装置将在一个方向的负载下抓取，并在连接到适当直径的绳索时向相反方向自由移动。

当作为滑轮使用时（EN12278 & NFPA 2500），该装置可用于将绳索（符合EN892和EN1891）或附件线（符合EN564）与连接器（符合EN12275）连接，以减少绳索或附件线在负载下移动时的摩擦。

欧盟的符合性声明可在cmcpro.com上获得。

标准与认证

1 使用CAPTO 环扣作为滑轮连接点进行的滑轮强度测试

责任

这些说明解释了设备的正确使用。警告符号告知您与设备使用相关的一些潜在危险，但不能确保全部描述。您有责任注意每一个警告并正确使用您的设备。任何滥用该设备的行为都会造成额外的危险。本产品只能由受过安全使用培训并有能力的人员使用。

如果您对这些说明有任何疑问或难以理解，请联系CMC。查看cmcpro.com以获取更新和其他信息。

用户信息应提供给产品的使用者。NFPA 1983，纳入2022年版NFPA 2500，建议将用户信息与设备分离，并将信息保存在永久记录中。该标准还建议制作一份用户信息的副本，与该设备一起保存，每次使用前都应参考该信息。关于生命安全设备的其他信息可在NFPA 1500、NFPA 1858和NFPA 1983中找到，这些信息包含在2022年版的NFPA 2500中。该文件必须由零售商以各自国家的语言提供给用户，并且在使用时必须与设备一起保存。遵守国家相关规定。

在使用此设备之前，您必须制定救援计划，以应对可能出现的一切紧急情况，并且身体健康，能够控制自己的安全和紧急情况。使用前和使用后检查设备。未经制造商书面同意，不得对设备进行任何改动或添加。用户必须确保，在落入个人安全防护系统的情况下，能够立即、有效、安全地进行救援。安全系统中的静止悬吊可能会造成严重伤害或死亡。

虽然 CAPTO 可在超载情况下滑动，但不可预见或未经测试的情况、环境条件或其他因素可能会导致非正常滑动。在这些情况下，施加的总载荷不应超过 2500 磅（11 千牛），以防止损坏 CAPTO、绳索或其他系统组件。CMC 建议在培训场景中使用时执行抓握器或其他器械感应装置，以更好地了解这些限制。

3. 名词解释

(A) 移动侧板。(B) 侧板释放按钮。(C) 侧板锁扣。(D) 凸轮。(E) 凸轮手柄。(F) 后导绳

器。(G) 前绳索导向装置。(H) 滑轮。(I) 环扣。(J) 附件回路附件。(K) 轴/负载端。

4. 检查，验证点

检查

用户的安全取决于设备的完整性。设备在投入使用前和每次使用前都应进行彻底检查。此外，至少每12个月需要由安全检查员进行一次详细的定期检查（取决于现行法规和使用条件）。定期检查cmcpro.com上的检查程序。在检查清单中记录并保存检查结果。如果设备未能通过检查，应停止使用并作出相应的标记，或销毁以防止继续使用。

每次使用前前后

在使用前，执行下列检查以确保设备处于可使用状态并正常工作：

- 确认设备运行正常。
- 验证产品标记的存在性和易读性。
- 验证是否存在过度磨损或损坏迹象，如变形、腐蚀、锐边、裂纹或毛刺。细小的划痕或尖锐的斑点可以用砂纸抹平。
- 检查是否存在可能影响或妨碍正常操作的污垢或异物，如砂砾、沙子、岩石和碎屑。
- 检查侧板是否变形或间隔过大。
- 检查凸轮的转动及其弹簧的有效性。
- 检查凸轮槽是否过度磨损。
- 确认凸轮转动功能正常，并能围绕其轴自由旋转。

使用期间

- 确认所有设备的位置是否正确。
- 监控设备的状况及其与系统中其他设备的连接。
- 不允许任何东西干扰设备或其组件的操作。
- 防止异物进入设备。
- 评估环境条件。潮湿或结冰的环境可能会改变设备的性能。性能可能因绳索的状态（老化、磨损、泥泞、潮湿、结冰）而异。
- 通过最大限度地减少装置和负载/锚点之间的松弛，降低冲击负载的风险。

退役

CMC没有指定硬件的到期日期，因为使用寿命在很大程度上取决于硬件的使用方式和位置。使用类型、使用强度和使用环境都是决定设备可用性的因素。一次使用后，如暴露在锋利的边缘、极端温度、化学品或恶劣的环境中，单一的异常事件都可能会导致设备报废。

出现以下情况时，必须立即停止使用产品：

- 未通过检查。
- 无法正常工作。
- 产品标记难以辨认。
- 有损坏或过度磨损的迹象。
- 它曾遭受过重大事件，如冲击载荷、坠落或异常使用。
- 它曾接触过化学试剂。
- 它有未知的使用历史。
- 您对其状况或可靠性有任何疑问。
- 由于法律、标准、技术的变化或与其他设备不兼容而过时。

在安全检测人员以书面形式确认可以再次使用之前，不得再次使用撤回的设备。如果产品需要退役，请将其从服务中移除并相应地标记，或销毁以防止进一步使用。

携带、储存和运输

在使用、携带、储存和运输过程中，应使设备远离酸、碱、铁锈和强烈的化学物质。不要将设备暴露在火焰或高温下。储存在阴凉、干燥的地方。确保设备免受外部冲击、尖锐边缘、过度振动、极端温度、化学试剂和紫外线辐射。

每次使用本设备后都要进行清洁和干燥，以清除任何灰尘、碎屑和水。用于干净的水清洗任何灰尘或碎屑。不要使用高压清洗机清洗设备。如果设备因使用或清洁而被弄湿，让设备在10°C和30°C之间的温度下风干，远离直接加热。

在肮脏或多尘的环境中使用时，可能需要清洁和润滑锁扣机制以保持正常工作。清洁时，使用含有异丙醇的棉签擦去侧板释放按钮、侧板锁扣和锁销表面的灰尘或污垢，如图中所示。

保修和维修

如果您的产品因工艺或材料而出现缺陷，请联系客户支持，info@cmcpro.com，以获得保修信息和服务。CMC的保修范围不包括因不适当的护理、不适当的使用、改变和修改、意外损坏或材料在长期使用和时间中的自然损坏而造成的损失。在没有制造商书面建议的情况下，不得以任何方式修改设备或改变设备以附加其他部件。如果原件被修改或从产品上拆除，其安全可能受到影响。所有修改工作都应由制造商进行。所有其他工作或修改都是无效的，并免除CMC作为制造商的所有责任和义务。

5. 适应性

确认本产品与系统中的其他设备兼容，其预期应符合行业标准。与本产品一起使用的设备必须符合您的管辖区和/或国家的监管要求，并提供安全、功能性的互动。

当本产品与其他设备组合和/或在救援/防坠落系统中使用本产品时，用户在使用前必须了解所有部件的说明，并遵守这些说明，以确保这些部件的安全方面不会相互干扰。

如果将其他设备与本产品组合使用，其中任何一个项目的安全功能受到另一个项目的安全功能的影响或干扰，可能会产生危险，功能也可能受到影响。用户承担所有非标准使用或添加部件的责任。如果您对你的设备的兼容性不确定，请联系CMC。

绳索

只能使用推荐的直径和类型的合成绳。不同类型的绳索可能会改变设备的特性和安全功能。绳索抓头的性能会受到各种参数的影响，如直径、结构、磨损和绳索的表面处理，以及其变化，如绳索被冻结、泥泞、潮湿或肮脏。

根据相关规定，该设备只能与上述标准和认证表中列出的绳索类型一起使用。对于EN 12841:2006/B和EN 567:2013的认证，使用

了以下绳索：

- Teufelberger纤维绳索公司，KMIII, 10.5毫米和11毫米警告：请勿在钢丝绳或编织（铺设）绳索上使用。

连接器

当将钩环安装到环扣中时，建议调整钩环的方向，使最宽的部分与绳索对齐。为了最大限度地减少三重负荷，请确保钩环与绳索的连接对齐。

内部半径过小和/或角度过大的连接器会增加卡环的边缘负荷，并可能降低强度或导致卡环或CAPTO损坏。铝制安全扣最好与CAPTO一起使用。不建议在托架上使用钢制或不锈钢连接器，尤其是内部半径过小或有尖角的连接器。

- EN 12841/B使用；EN 362 B级卡环。
- NMPA 2500 (2022 ED) 使用；技术或一般用途的吊环。

锚点

重要的是，设备和锚点总是正确地放置在使用者的上方，并且工作的安排要尽量减少从高处坠落的风险。始终确保有足够的间隙，以避免坠落时与地面或其他障碍物发生撞击。

对于EN 12841/B，只使用符合EN 795标准的锚点（非金属锚点的最小强度为12kN或18kN），且没有尖锐的边缘。

安全吊带

本产品符合EN 12841的情况下与工作安全带（EN 813, EN 361）兼容，在符合EN 567和EN 12278的情况下与安全安全带（EN 12277）兼容。

短索连接（EN12841）

根据EN 12841:2006/B，设备可以通过安全带上的EN 813连接点、EN 354短索和EN 362连接器与安全带连接。连接的总长度应小于1米，并且必须确保设备在完全伸展时仍在使用者的触及范围内。

6. 产品用途

打开和关闭侧板

要打开CAPTO，请连续两次按动侧板释放按钮。这将释放侧板，使其完全打开。

要关闭CAPTO，将侧板推回其关闭位置。当侧板关闭时，门锁应发出两声响亮的咔嚓声。

安装与拆除

安装：

- 如前所述，打开两次启动侧板释放按钮来打开侧板。
- 用一只手握住CAPTO，用另一只手在主绳上拉出轻微的张力（如果还没有张力）。
- 按照产品标识和手册插图所示的绳索路径，将CAPTO推绳到绳子上，同时沿着绳子移动。这将有助于引导绳索到位置。
- 根据需要，用握住CAPTO的那只手的拇指将侧板完全拉开。这将把凸轮完全移开，以便安装绳环。
- 如上述所述，将侧板旋转到关闭位置，关闭CAPTO。听到“咔嚓”两声，并目测检查侧板是否完全关闭。

- 对CAPTO进行功能测试，确认绳索安装正确，设备工作正常。在进行这项测试时，一定要使用备用的安全系统。

拆除：

- 消除可能作用于CAPTO的任何负载。
- 将CAPTO推向锚点/负载几厘米，使凸轮脱离。
- 通过两次驱动侧板释放按钮来打开侧板。当侧板完全打开时，它也将凸轮从绳索上移开，以便于拆卸。
- 将CAPTO从工作线上取下，如果需要的话，将绳子从滑轮上取下。

警告：

- 除非侧板完全关闭并且侧板释放按钮已返回到较低位置，否则不要装设CAPTO。6A。
- 当设备处于负载状态时，不要试图释放凸轮。
- 如果凸轮结合，不要试图用侧板将其从绳索上撬下。相反，通过将CAPTO向轴/负载移动几厘米来脱离凸轮。
- 当凸轮被手动打开时，CAPTO不会抓住绳索。
- 确保绳索遵循激光标记和图示所示的路径。6B。
- 确保绳索不超过后部绳索导轨。
- 请勿将CAPTO装载为高强度吊索。当放置在张紧线上时，其不适用于支撑垂直荷载。6C。
- 请勿将绳索直接连接到绳索抓头安装到内部滑轮轨道中。6D。
- 通过抓绳器和滑轮外侧安装绳索，可以在1:1的牵引比上实现速度倍增。在这种配置下，应限制使用，以弥补松弛。CAPTO不能用作进度捕获滑轮。6D。

牵引中使用

CAPTO被设计成牵引系统中的滑轮绳索装置（PRG）。在这种配置中，CAPTO与进程捕获装置（PCD）结合工作，例如安全带/绳索装置或自制下降装置，如哈肯工业公司的CMC CLUTCHP。将CAPTO安装在PCD和负载之间的作业线上的固定位置，并使用集成的滑轮和环扣来增加所需的机械优势。

3:1 机械优势系统

如前所述，打开CAPTO，将其安装在通往PCD的负载线上。将来自PCD的绳索尾端，按照激光标记和插图所示的方向绕过CAPTO滑轮。在装载系统和使用3:1 Z型铝机进行牵引之前，确保侧板完全关闭。

5:1 机械优势系统

要从3:1发展到5:1的机械优势系统，使用适当的连接器将一个滑轮连接到系统的PCD端，另一个滑轮连接到CAPTO环扣。将来自CAPTO滑轮的绳索的尾部穿过附加滑轮。确保滑轮的方向与绳子保持一致。为此推荐使用旋转滑轮，但不是必须的。使用CAPTO的滑轮和集成环扣，可以建立一些额外的机械优势系统。

重新设置系统

要重新设置牵引系统，请释放牵引绳上的张力，并将CAPTO推向负载。环扣提供了一个有用的杠杆点，可以将设备重新置到所需的位置，安装一个可选的附件环也可以提供一个拉动/重新设置CAPTO的位置。

要折叠牵引系统，请松开牵引绳，并将CAPTO向负载方向推几厘米，以释放凸轮。用拇指按住凸轮手柄，使凸轮打开，并将CAPTO滑向PCD。

升序

在本应用中使用CAPTO允许按照EN567、EN12841/B和NFPA 2500绳索抓取器/升降机提升绳索。当可调锚索由使用者的全部重量加载时，它就变成了工作线。应使用带有（EN12841 A类）备用装置的安全线，以确保用户的最佳安全。

要在工作线上安装CAPTO，请参阅前面的安装和拆卸部分。当使用CAPTO作为上升装置时，使用兼容的连接器将吊绳连接到CAPTO环扣中。根据需要在连接额外的人员攀登设备，如脚环或小绳梯。对CAPTO进行功能测试，以确认绳索安装正确，设备工作正常。执行此测试时，务必使用备用安全系统。

要拆卸CAPTO，请参阅前面的安装和拆卸部分。使用系在CAPTO小扣上的系索可以形成一个固定系统，防止装置掉落。根据所用连接器的类型，将CAPTO收起在线束齿轮环上的技术可能有所不同。CAPTO扣的宽度可以防止它围绕D形钩环的轴旋转。在大多数情况下，当被夹在齿轮环上时，小贝可以越过钩环门自然悬挂。如果使用ANSI门钩环，建议使用椭圆形钩环，以允许小扣沿脊柱旋转。在这种情况下，在连接系索和/或脚环等附加设备之前，最好先卡入CAPTO。

使用：

要在个人上升过程中将CAPTO移向锚点，请推动/拉动该装置，使其沿工作线滑动。要向上推进，请将CAPTO与PCD结合使用，例如胸式上升器或自动制下降器。接近绳结、锚或中间锚时要格外小心。将设备保持在用户连接点或其上方，以消除跌倒系数大于1时跌倒的可能性。

要释放凸轮以达到下降的目的，首先要卸下作用在滑轮和环扣上的任何负载。向锚/负载物方向推动CAPTO几厘米，使凸轮脱离。如图所示，用拇指在凸轮把手上旋转凸轮使其远离绳索。在保持凸轮打开的同时沿线路滑动CAPTO。取下拇指，使凸轮在绳索上需要的位置重新接合。

警告：当设备处于负载状态时，不要试图释放凸轮。当凸轮被手动打开时，CAPTO不会抓住绳索。

在RAD系统中使用说明

CAPTO可以与自动制下降器结合使用，以构建快速上升/下降（RAD）系统。RAD系统增加了机械优势，建议用于涉及更重负载、着重尾部重量或需要在上升和下降之间有过渡过的短爬升。

要构建RAD系统，首先安装并测试所选的自动制下降器。打开CAPTO侧板，将其放置在下行器和锚之间的工作线上。根据激光标记，将绳索尾部从下降装置绕过CAPTO滑轮。当由攀登者操作时，这创造了3:1的机械优势。

关闭CAPTO侧板，对设备进行功能测试。根据需要在CAPTO滑轮上安装其他设备，如吊绳和脚环。将CAPTO推向锚点，然后在脚环中踏上，同时向下拉出CAPTO滑轮的绳尾，从而向上推进。

下降可以通过之前描述的用CAPTO向下攀登来完成，或者通过从工作线上移除CAPTO并操作自动制下降器来完成。

成，或者通过从工作线上移除CAPTO并操作自动制下降器来完成。

在绳索系统上上升和下降时，一定要使用一套两根绳子，主绳和备用绳。本装置仅作为绳索上的一种进步手段，并不打算在防坠系统中发挥作用。

作为滑轮使用

CAPTO滑轮的主要功能是帮助建立机械优势系统。通过使用CAPTO环扣作为滑轮连接点，它也可以作为独立的滑轮使用。有关滑轮的连接方法和方向，请参阅相关图示。

CAPTO滑轮只有在环扣用作滑轮连接点时才有强度额定值。如果CAPTO抓绳器被用作连接点而不是卡扣，则所述滑轮MBS不适用。此外，这种配置限制了可以施加到滑轮上的力的大小，因为CAPTO绳索抓斗设计为在过载时（例如，当滑轮或卡扣上施加超过4 KN时）在绳索上滑动。为了CAPTO及其组件的安全操作，不要使用制动绳阻挡绳索抓斗，也不要以其他方式防止设备在绳索上滑动。

环扣附件使用说明

CAPTO有一个中空的凸轮轴（直径3.96毫米），可以连接附件绳圈或软钩环。附件环可用于连接连接器，以重置机械优势系统或将CAPTO放置在系索、齿轮环或设备机架上。不应将其视为支撑生命或承载/额定连接点。

重要的是要保持附件环的长度足够小，这样它就不会从凸轮后面通过，从而使凸轮保持打开状态。使用时监测附件环，确保其不会被拉入状态。任何尺寸的附件环都可能干扰凸轮或侧板的功能。不要在附件环位于内侧的情况下关闭侧板。安装附件环，风险自负。

7. 设备记录

使用cmcpro.com上提供的PPE检查程序和表格或本节中提供的样品表记录详细的定期检查结果。

相关信息包括：类型、型号、制造商联系信息、序列号或个人编号、问题、意见、检查员姓名和签名，以及关键日期，包括制造、购买、首次使用和下一次定期检查。如果设备未通过检查，则应停止使用并进行相应标记或销毁，以防止继续使用。

8. 附加信息

符合性声明

CMC 救援股份有限公司声明，该产品符合欧盟法规的基本要求和相关规定。符合性声明原件可在以下网站下载：cmcpro.com

**Learn more about
your CAPTO**



CMC Rescue, Inc.
6740 Cortona Drive
Goleta, CA 93117, USA
805-562-9120 / 800-235-5741
cmcpro.com

ISO 9001 Certified

© CMC Rescue, Inc.

All rights reserved CMC and **XC** are registered marks of CMC Rescue Inc.

Control No.: 910018_Rev01